



Dell B5465dnf laserprinter-MFP

Brugervejledning



Juli 2012

www.dell.com | support.dell.com

Varemærker

Oplysningerne i dette dokument kan ændres uden forudgående varsel.

© 2012 Dell, Inc. Alle rettigheder forbeholdes.

Enhver form for kopiering af dette materiale uden skriftlig tilladelse fra Dell Inc. er strengt forbudt.

Der anvendes varemærker i denne tekst: *Dell*, *DELL*-logoet, *Inspiron*, *Dell Precision*, *Dimension*, *OptiPlex*, *Latitude*, *PowerEdge*, *PowerVault*, *PowerApp* og *Dell OpenManage* er varemærker, som tilhører Dell Inc. *Intel*, *Pentium* og *Celeron* er registrerede varemærker, som tilhører Intel Corporation. *Microsoft* og *Windows* er registrerede varemærker, som tilhører Microsoft Corporation.

Andre varemærker og varenavne bruges muligvis i dette dokument til at henvise til de enheder, der påberåber sig rettighederne til mærkerne og navnene, eller til deres produkter. Dell Inc. fralægger sig ejerskabsmæssige interesser i varemærker og varenavne, der ikke tilhører Dell Inc..

Indhold

Sikkerhedsoplysninger.....	8
Lær om printeren.....	10
Sådan finder du oplysninger om printeren.....	10
Valg af placering til printeren.....	11
Printerkonfigurationer.....	12
Beskrivelse af scannerens grundlæggende funktioner.....	14
Brug af automatisk dokumentfæder og scannerglas.....	15
Beskrivelse af printerens kontrolpanel.....	16
Brug af printerens kontrolpanel.....	16
Betydningen af farverne på indikatorlys og dvaleknappen.....	16
Beskrivelse af startskærbilledet.....	17
Brug af knapperne på berøringsskærmen.....	19
Opsætning og brug af startskærmsprogrammer.....	21
Sådan finder du printerens IP-adresse.....	21
Sådan finder du IP-adressen på computeren.....	21
Adgang til Embedded Web Server.....	22
Tilpasning af startskærmen.....	22
Beskrivelse af de forskellige programmer.....	22
Brug af programmerne på startskærmen.....	23
Sådan finder du oplysninger om programmer på startskærmen	23
Opsætning af formularer og favoritter	23
Opsætning af kortkopi	24
Brug af MyShortcut.....	25
Opsætning af Send til flere	25
Opsætning af Scan til netværk.....	26
Opsætning af Fjernkontrolpanel.....	26
Eksport og import af en konfiguration.....	27
Yderligere printerinstallationer.....	28
Installation af interne optioner.....	28
Tilgængelige interne optioner	28
Adgang til systemkortet.....	29
Installation af et hukommelseskort	32
Installere et optionskort	34

Installation af en intern løsningsport.....	36
Installation af en printerharddisk	41
Fjerne printerens harddisk.....	45
Installere hardwareindstillinger.....	46
Installationsrækkefølge	46
Installation af valgfrie skuffer	47
Tilslutning af kabler.....	49
Opsætning af printersoftware.....	51
Installation af printersoftware.....	51
Opdater tilgængelige optioner i printerdriveren	52
Netværkstilslutning.....	53
Gør printeren klar til opsætning på et Ethernet-netværk	53
Installation af printeren på et Ethernet-netværk	53
Gør printeren klar til opsætning på et trådløst netværk	54
Tilslutning af printeren ved hjælp af guiden til trådløs opsætning.....	55
Tilslutning af printeren til et trådløst netværk ved brug af Wi-Fi-beskyttet opsætning.....	56
Tilslutte printeren til et trådløst netværk ved brug af Embedded Web Server	57
Ændring af portindstillinger efter installation af en ny intern løsningsport til netværk.....	57
Opsætning af seriel udskrivning	59
Kontrol af printerens indstillinger.....	60
Udskrivning af en side med menuindstillinger.....	60
Udskrivning af en netværkskonfigurationsside	60
Ilægning af papir og specialmedier.....	61
Angivelse af papirstørrelse og -type.....	61
Konfiguration af indstillinger til papirstørrelsen Universal.....	61
Ilægning af papir i skuffen til 550 ark.....	61
Ilægning af papir i skuffen til 2100 ark.....	67
Ilægning af papir i MP-arkføderen.....	73
Skuffesammenkædning og fjernelse af skuffesammenkædning.....	77
Skuffesammenkædning og fjernelse af skuffesammenkædning	77
Angivelse af et specialnavn til papirtypen	78
Tildeling af en specialpapirtype	78
Vejledning til papir og specialmedier.....	80
Retningslinjer for papir.....	80
Papirkendetegn.....	80
Valg af papir	81
Valg af fortrykte formularer og brevpapir	81
Brug af genbrugspapir	81
Opbevaring af papir	83
Understøttede papirstørrelser, -typer og -vægt.....	83

Understøttede papirstørrelser.....	83
Understøttede papirtyper og -vægte.....	84
Udskriver.....	86
Udskrivning af formularer og et dokument.....	86
Udskrivning fra et flashdrev.....	87
Brug af specialmedier.....	89
Udskrive fortrolige og andre tilbageholdte job.....	91
Udskrivning af oplysningssider.....	93
Annullering af et udskriftsjob.....	93
Kopiering.....	94
Kopiering.....	94
Kopiering af fotos.....	95
Kopiering på specialmedier.....	95
Tilpasning af indstillinger til kopiering.....	96
Placering af oplysninger på kopier.....	102
Annullering af et kopijob.....	103
Beskrivelse af kopieringsindstillingerne.....	103
Afsendelse af e-mail.....	107
Opsætning af printeren til e-mail.....	107
Opret en e-mail genvej.....	108
Afsendelse af et dokument som e-mail.....	109
Tilpasning af e-mail indstillinger.....	110
Annullering af en e-mail.....	111
Beskrivelse af e-mail funktionerne.....	111
Afsendelse af fax.....	114
Opsætning af printeren til faxning.....	114
Afsendelse af en fax.....	129
Oprettelse af genveje.....	131
Tilpasning af faxindstillinger.....	132
Annullering af en udgående fax.....	133
Tilbageholdelse og videresendelse af faxer.....	134
Beskrivelse af faxfunktionerne.....	135

Scanning.....	137
Brug af Scan til netværk.....	137
Scanning til en FTP adresse.....	137
Scanning til en computer eller et flashdrev.....	140
Beskrivelse af scanningsfunktionerne.....	142
Beskrivelse af printermenuer.....	145
Listen Menuer.....	145
Papirmenu.....	146
Menuen Rapporter.....	157
Netværk/Porte, menu.....	158
Menuen Sikkerhed.....	170
Menuen Indstillinger.....	176
Hjælp, menu.....	217
Sparer penge og redder miljøet.....	219
Spare papir og toner.....	219
Bruge genbrugspapir	219
Besparelse på forbrugsstoffer	219
Spare energi.....	219
Bruge Økotilstand	219
Reduktion af printerstøj.....	220
Tilpasning af slumringstilstand	221
Brug af dvaletilstand	221
Justering af lysstyrken i printerens display	222
Genbrug.....	222
Genbrug af Dell-produkter.....	222
Sikring af printeren.....	223
Erklæring om flygtighed.....	223
Slette harddiskens flygtige hukommelse.....	223
Slette harddiskens ikke-flygtige hukommelse.....	224
Slette printerharddiskens hukommelse.....	224
Konfiguration af printerharddiskkryptering.....	225
Find oplysninger om printersikkerhed.....	226
Vedligeholdelse af printeren.....	227
Rengøring af printerens dele.....	227

Rengøring af printeren.....	227
Rengør scannerens glasplade	228
Kontrol af status for dele og forbrugsstoffer.....	230
Kontrol af status for dele og forbrugsstoffer fra printerens kontrolpanel	230
Kontrol af status for dele og forbrugsstoffer den integrerede webserver	230
Anslået antal sider tilbage.....	230
Bestilling af dele og forbrugsstoffer.....	230
Bestilling af forbrugsstoffer med Værktøj til bestilling af forbrugsstoffer.....	230
Bestilling af forbrugsstoffer med Printerhjem	231
Opbevaring af forbrugsstoffer.....	231
Udskiftning af forbrugsstoffer.....	232
Udskiftning af tonerpatronen	232
Udskiftning af billedenheden.....	235
Flytning af printeren.....	238
Inden printeren flyttes.....	238
Flytter printeren til en anden placering.....	239
Transport af printeren	239
Styring af printeren.....	240
Administrere printerbeskeder.....	240
Åbne statusovervågningscenter.....	240
Kontrol af det virtuelle display.....	240
Indstilling af e-mail-advarsler.....	241
Visning af rapporter.....	241
Konfiguration af meddelelser om forbrugsstoffer fra Embedded Web Server.....	241
Gendannelse af fabriksindstillinger.....	242
Fjerne papirstop.....	244
Undgå papirstop.....	244
Om meddelelser om papirstop og papirstoppets placering.....	245
[x]-sidedstop, løft frontdækslet for at fjerne patronen. [200–201].....	247
[x]-sidedstop, åbn øverste bagpanel. [202].....	250
[x]-sidedstop, åbn øverste og nederste bagpanel. [231–234].....	251
[x]-sidedstop, fjern stop i standardbakke. [203].....	253
[x]-sidedstop, fjern skuffe 1 for at rydde dupleks. [235–239].....	254
[x]-sidedstop, åbn skuffe [x]. [24x].....	255
[x]-sidedstop, ryd manuel arkføder. [250].....	256
[x]-sidedstop, åbn topdækslet på automatisk arkføder. [28y.xx].....	257

Fejlfinding.....	259
Beskrivelse af printermeddelelser.....	259
Løsning af printerproblemer.....	276
Løsning af udskrivningsproblemer.....	283
Løsning af problemer med kopiering.....	307
Løsning af problemer med fax.....	310
Løsning af problemer med scanner.....	316
Løsning af problemer med startskærmsprogrammer.....	321
Den indbyggede webserver kan ikke åbne.....	321
Kontakte teknisk support.....	322
Appendiks.....	323
Indeks.....	325

Sikkerhedsoplysninger

Tilslut netledningen til en lettilgængelig stikkontakt med korrekt jordforbindelse i nærheden af produktet.

Placer og brug ikke dette produkt i nærheden af vand eller i våde omgivelser.

 **FORSIGTIG! RISIKO FOR SKADE:** Dette produkt indeholder en laserenhed. Det kan medføre farlig eksponering for laserstråler, hvis man bruger andre knapper eller laver andre justeringer eller benytter andre fremgangsmåder end de, der er specificeret i Brugerhåndbogen.

I produktet anvendes en udskriftprocedure, hvorved udskriftsmediet opvarmes, og varmen kan medføre, at mediet udsender dampe. Læs afsnittet i brugervejledningen, der beskriver retningslinjerne for valg af udskriftsmedie, så du undgår skadelige dampe.

 **FORSIGTIG! RISIKO FOR SKADE:** Litiumbatteriet i dette produkt er ikke beregnet til at blive udskiftet. Der er fare for eksplosion, hvis et litiumbatteri udskiftes forkert. Forsøg ikke at genoplade, destruere eller skille et litiumbatteri ad. Brugte litiumbatterier skal bortskaffes i overensstemmelse med producentens instruktioner og lokale retningslinjer.

 **FORSIGTIG! VARM OVERFLADE:** Printeren kan være varm indvendig. For at formindske risikoen for skader pga. en varm komponent skal overfladen køle ned, før du rører den.

 **FORSIGTIG! RISIKO FOR SKADE:** Printeren vejer mere end 18 kg, og der kræves to eller flere kvalificerede personer til at løfte den sikkert.

 **FORSIGTIG! RISIKO FOR SKADE:** Før du flytter printeren, skal du følge disse retningslinjer for at forebygge personskader eller skader på printeren:

- Sluk printeren med afbryderknappen, og tag netledningen ud af stikkontakten.
- Tag alle ledninger og kabler ud af printeren, inden du flytter den.
- Hvis der er installeret en valgfri skuffe, skal den fjernes fra printeren. For at fjerne den valgfri skuffe skal du skubbe låsemekanismen på skuffens højre side ind mod skuffens forside, indtil den *klikker* på plads.
- Brug håndtagene på begge sider af printeren til at løfte den med.
- Undgå at holde fingrene under printeren, når du sætter den ned.
- Før du stiller printeren op, skal du sørge for, at der er tilstrækkeligt frirum omkring den.

Brug kun den netledning, der leveres sammen med dette produkt, eller en erstatningsnetledning, som er godkendt af producenten.

Brug udelukkende en AWG 26 eller en større telekommunikationsledning (RJ-11), når du slutter dette produkt til et offentligt telefonnetværk.

 **FORSIGTIG! RISIKO FOR ELEKTRISK STØD:** Hvis du åbner styreenheden eller installerer ekstra valgfri hardware- eller hukommelsesenheder, efter at du har installeret printeren, skal du slukke printeren og tage netledningen ud af stikkontakten, før du fortsætter. Hvis du har andre enheder tilsluttet printeren, skal du også slukke for dem og frakoble alle kabler til printeren.

 **FORSIGTIG! RISIKO FOR ELEKTRISK STØD:** Kontroller, at alle eksterne tilslutninger, f.eks. Ethernet-tilslutninger og tilslutninger til telefonsystemer, er sat korrekt i de markerede plug-in-porte.

Dette produkt er udviklet, testet og godkendt til at opfylde strenge, globale sikkerhedsstandarder under brug af bestemte producenters komponenter. Nogle af delenes sikkerhedsfunktioner er ikke altid tydelige. Producenten er ikke ansvarlig for brugen af andre erstatningsdele.

 **FORSIGTIG! RISIKO FOR SKADE:** Du må ikke skære netledningen, sno den, binde den sammen, mase den eller sætte tunge genstande på den. Der må ikke fjernes noget fra netledningen, og den må ikke udsættes for tryk. Netledningen må ikke sidde i klemme mellem genstande, f.eks. møbler og vægge. Hvis en af disse ting sker, er der risiko for fare eller elektriske stød. Kontroller jævnligt, om der er tegn på disse problemer med netledningen. Fjern netledningen fra stikkontakten, før du undersøger den.

Service og reparationer, som ikke er beskrevet i brugerdokumentationen, skal udføres af en servicemedarbejder.

 **FORSIGTIG! RISIKO FOR ELEKTRISK STØD:** Tag netledningen ud af stikkontakten, og fjern alle kabler fra printeren, før du går videre, for at reducere risikoen for elektrisk stød, når du skal rengøre printerens ydre.

 **FORSIGTIG! RISIKO FOR ELEKTRISK STØD:** Du må ikke benytte faxfunktionen i tordennejr. Installer ikke dette produkt, og foretag ikke elektriske tilslutninger eller kabeltilslutninger, som f.eks. netledningen eller telefonen, i tordennejr.

 **FORSIGTIG! VÆLTEFARE:** Gulvmonterede konfigurationer kræver ekstra møbel af hensyn til stabilitet. Du skal enten bruge et printerstativ eller printerbase, hvis du bruger flere inputindstillinger. Hvis du har købt en multifunktionel printer (MFP), som scanner, kopierer og faxer, har du muligvis brug for ekstra møbeludstyr. Kontakt det sted, hvor du købte printeren, for at få yderligere oplysninger.

 **FORSIGTIG! RISIKO FOR SKADE:** Isæt hver enkelt bakke separat for at reducere risikoen for, at udstyret bliver ustabil. Sørg for, at alle andre bakker er lukkede.

GEM DISSE INSTRUKTIONER.

Lær om printeren

Sådan finder du oplysninger om printeren

Hvad leder du efter?	Find det her
Vejledning i indledende installation: <ul style="list-style-type: none"> • Tilslutning af printeren • Installation af printersoftware 	Opsætningsvejledning – Opsætningsvejledningen blev leveret sammen med printeren.
Yderligere opsætning og vejledning i brug af printeren: <ul style="list-style-type: none"> • Valg og opbevaring af papir og specialmedier • Ilægning af papir • Konfiguration af printerindstillinger • Visning og udskrivning af dokumenter og fotos • Konfiguration og brug af printersoftware • Konfigurere printeren til et netværk • Pleje og vedligeholdelse af printeren • Fejlfinding og problemløsning 	<i>Betjeningsvejledning</i> og <i>Oversigtsvejledning</i> - Vejledningerne er tilgængelig på cd'en <i>Software og dokumentation</i> . Få opdateringer på vores websted på http://support.dell.com .
Vejledning til: <ul style="list-style-type: none"> • Tilslutning af printeren til et Ethernet-netværk • Fejlfinding i problemer med printerforbindelse 	<i>Netværksvejledning</i> – Åbn cd'en <i>Software og dokumentation</i> , og søg efter <i>Printer- og softwaredokumentation</i> i mappen Pubs. Klik på linket Netværksvejledning på listen over udgivelser.
Hjælp til brug af printersoftware	Hjælp til Windows eller Mac – Åbn et printersoftwareprogram eller -applikation, og klik derefter på Hjælp . Klik på  for at se kontekstafhængige oplysninger. Bemærkninger: <ul style="list-style-type: none"> • Hjælp installeres automatisk sammen med printersoftware. • Printersoftware findes i mappen med printerprogrammet eller på skrivebordet, afhængigt af operativsystemet.
De seneste supplerende oplysninger, opdateringer og teknisk support: <ul style="list-style-type: none"> • Dokumentation • Driverdownloads • Produktopgraderinger • Serviceopkalds- og reparationsoplysninger • Ordrestatus • Livechat-support • E-mail-support • Stemmeunderstøttelse 	Dells supportwebsted - http://support.dell.com . Du kan finde telefonnumre til support og åbningstider for dit land eller område på supportwebstedet. Hav følgende oplysninger klar, når du kontakter support, så de kan betjene dig hurtigere: <ul style="list-style-type: none"> • servicemærke • ekspresservicekode Bemærk! Servicemærket og ekspresservicekoden er angivet på mærkater på din printer.

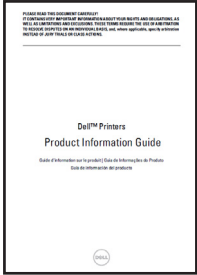
Hvad leder du efter?	Find det her
<ul style="list-style-type: none"> • Software og drivere – Certificerede drivere til min printer og installationsprogrammer til Dell-printersoftware • Vigtigt-filer - Seneste nyheder om tekniske ændringer eller avanceret, teknisk referencemateriale, der henvender sig til erfarne brugere og teknikere 	<p>Cd'en <i>Software og dokumentation</i></p>
<ul style="list-style-type: none"> • Forbrugsstoffer og tilbehør til min printer • Nye tonerkassetter 	<p>Dell-websted for forbrugsstoffer—http://dell.com/supplies Du kan købe forbrugsstoffer til printeren online, via telefon eller hos udvalgte forhandlere.</p>
<ul style="list-style-type: none"> • Sikkerhedsoplysninger om forberedelse til betjening af printeren • Lovgivningsmæssige oplysninger • Garantioplysninger 	<p><i>Produktinformationsmanual</i></p>  <p>Bemærk! <i>Produktinformationsmanualen</i> er muligvis ikke tilgængelig i dit land eller område.</p>

Valg af placering til printeren

⚠ FORSIGTIG! RISIKO FOR SKADE: Printeren vejer mere end 18 kg (40 pund), og der kræves to eller flere kvalificerede personer til at løfte den sikkert.

Når du vælger en placering til printeren, skal der være rigelig med plads til at kunne åbne bakker, dæksler og døre. Hvis du regner med at installere ekstraudstyr, så skal du også sørge for rigelig plads til dette. Det er vigtigt at sørge for dette:

- Placer printeren nær en lettilgængelig stikkontakt med korrekt jordforbindelse.
- Sørg for, at luftcirkulationen i rummet opfylder de seneste ASHRAE 62-standarder eller CEN Technical Committee 156-standard.
- Sørg for at underlaget er fladt, solidt og stabilt.
- Sørg for at holde printeren:
 - Ren, tør og støvfri.
 - Væk fra løse hæfteklammer og papirclips.
 - Væk fra direkte luftstrøm fra klimaanlæg, varmeapparater og ventilatorer.
 - Væk fra direkte sollys og ekstrem fugtighed.
- Hold øje med de anbefalede temperaturer og undgå udsving:

Omgivende temperatur	15,6 til 32,2 °C (60 til 90 °F)
Opbevaringstemperatur	-40 til 43,3°C (-40 til 109,9°F)

- Sørg for ordentlig ventilation ved at følge anbefalingerne for luft omkring printeren:



1	Højre side	15 cm (6")
2	Forside	39,4 cm (15,5 tommer)
3	Venstre side	15 cm (6")
4	Bagside	15 cm (6")
5	Top	15 cm (6")

Printerkonfigurationer

⚠ FORSIGTIG! VÆLTEFARE: Gulvmonterede konfigurationer kræver ekstra møbel af hensyn til stabilitet. Du skal enten bruge et printerstativ eller printerbase, hvis du bruger flere inputindstillinger. Hvis du har købt en multifunktionel printer (MFP), som scanner, kopierer og faxer, har du muligvis brug for ekstra møbeludstyr. Kontakt det sted, hvor du købte printeren, for at få yderligere oplysninger.

Basismodel

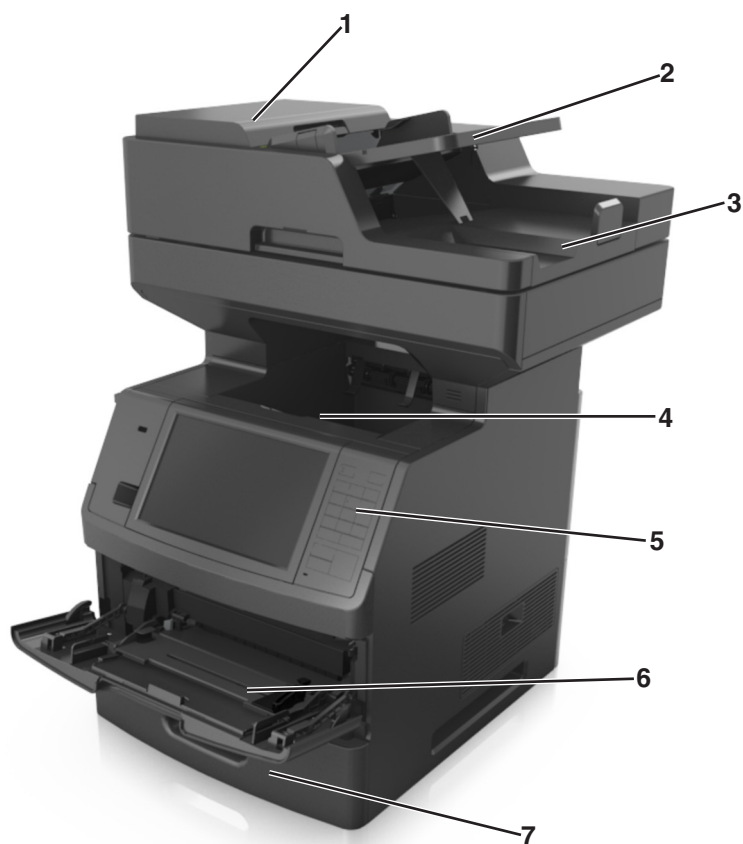

1	ADF (automatisk dokumentføder)
2	ADF-bakke
3	ADF-bakke
4	Standardbakke
5	Printerens kontrolpanel
6	Flerformålsarkføder til 100 ark
7	Standardskuffe til 550 ark

Fuldt konfigureret model

Følgende illustration viser det maksimale antal valgfri bakker, der understøttes af printeren. Du kan få flere oplysninger om andre konfigurationer på vores websted.



1	Valgfri skuffe til 550 ark
2	Base med hjul
3	Skuffeoption til 2100 ark

Ved brug af skuffeoptioner:

- Brug altid en base med hjul, når printeren er konfigureret med en skuffe til 2100 ark.
- Skuffeoptionen til 2100 ark skal altid være i bunden af en konfiguration og må kun parres med én skuffeoption til 550 ark.
- Tre skuffeoptioner til 550 ark kan konfigureres med printeren.

Beskrivelse af scannerens grundlæggende funktioner

- Lav hurtige kopier, og indstil printeren til at udføre specifikke kopijobs.
- Send en fax ved brug af printerens kontrolpanel.
- Send en fax til flere faxdestinationer på samme tidspunkt.
- Scan dokumenter, og send dem til din computer, en e-mail adresse, et flashdrev eller en FTP destination.
- Scan dokumenter, og send dem til en anden printer (PDF ved hjælp af FTP).

Brug af automatisk dokumentføder og scannerglas

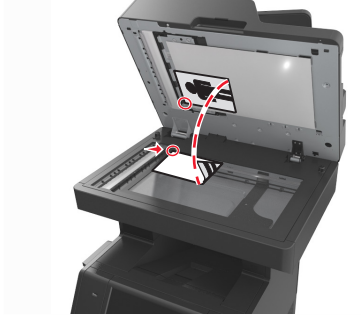
ADF (automatisk dokumentføder)	Scannerens glasplade
 <p>Brug den automatiske dokumentføder til dokumenter på flere sider, herunder tosidet (dupleks) sider.</p>	 <p>Brug scannerens glasplade til enkelte sider, bogsider, små emner (f.eks. postkort og fotos), transparenter, fotopapir og tynde medier (f.eks. udklip fra et blad).</p>

Dokumenter kan scannes på den automatiske dokumentføder eller scannerens glasplade.

Brug af den automatiske dokumentføder

Brug af ADF:

- Læg dokumentet i den automatiske dokumentføders bakke med teksten opad og den korte kant først.
- Ilæg op til 150 ark almindeligt papir i den automatiske dokumentføders bakke.
- Scan størrelser fra 76,2 x 127 mm (3 x 5 ") brede til 216 x 635 mm (8,5 x 25 ") lange
- Scan medier med vægt fra 52 til 120 g/m² (14 til 32 lb).
- Ilæg ikke postkort, foto, små objekter, transparenter, fotopapir eller tynde medier (som f.eks. udklip fra blade) i den automatiske dokumentføderbakke. Anbring disse objekter på scannerens glasplade.

Brug scannerens glasplade

Ved brug af scannerens glasplade:

- Placer et dokument med forsiden nedad på scannerens glasplade i hjørnet med den grønne pil.
- Scan eller kopier dokumenter på op til 216 x 355,6 mm (8,5 x 14 ").
- Kopier bøger, der er op til 25,3 mm (1 ") tykke.

Beskrivelse af printerens kontrolpanel

Brug af printerens kontrolpanel

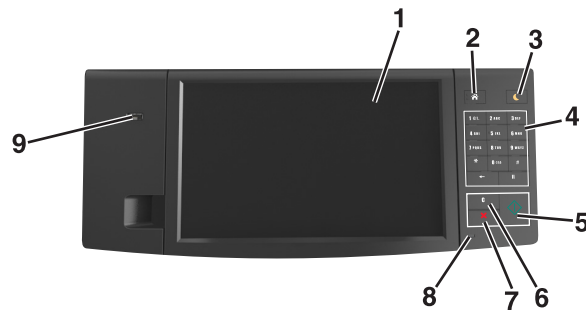

Brug	For at	
1	Vis	<ul style="list-style-type: none"> Få vist printerstatus og -meddelelser. Opsætning og betjening af printeren.
2	Knappen Hjem	Gå til startside.
3	Knappen Dvale	Aktivering af slumre- eller dvaletilstand. Gør følgende for at vække printeren fra dvaletilstand: <ul style="list-style-type: none"> Tryk på skærmen eller en af de fysiske knapper. Åbn en dør eller et panel. Send et udskriftsjob fra computeren. Foretag en genstart med hovedstrømkontakten. Tilslut en enhed til USB-porten på printeren.
4	Tastatur	Indtaste tal, bogstaver eller symboler.
5	Knappen Start	Start et job, afhængigt af den valgte tilstand.
6	Knappen Slet alle / Nulstil	Nulstille standardindstillingen for en funktion, som f.eks. at kopiere, faxe eller scanne.
7	Knappen Annuller	Annullere al printeraktivitet.
8	Indikatorlampe	Kontrollere status for printeren.
9	USB-port	Tilslutte et flashdrev til printeren. Bemærk! Kun den forreste USB-port understøtter flash-drev.

Betydningen af farverne på indikatorlys og dvaleknappen

Farverne på indikatorlys og dvaleknappen på printerens kontrolpanel afspejler en bestemt printerstatus eller situation.

Farven på indikatorlys og den tilsvarende printerstatus

Indikatorlampe	Printerstatus
Fra	Printeren er slukket eller i dvaletilstand.
Blinkende grøn	Printeren varmer op, behandler data eller udskriver.

Indikatorlampe	Printerstatus
Lyser grønt	Printeren er tændt, men ikke i brug.
Blinker rødt	Printeren kræver handling fra brugeren.

Farven på dvaleknapplys og den tilsvarende printerstatus

Dvaleknapplys	Printerstatus
Fra	Printeren er slukket, ikke i brug eller i tilstanden Klar.
Konstant gul	Printeren er i slumretilstand.
Blinker gult	Printeren er på vej til eller fra dvaletilstand.
Blinker gult i 0,1 sekund, og slukker derefter helt i 1,9 sekunder i et langsomt impulsmønster	Printeren er i dvaletilstand.

Beskrivelse af startskærbilledet

Når printerens tændes, vises et basisskærbillede, kaldet startskærbilledet, på displayet. Tryk på knapperne på startskærbilledet for at starte en handling, såsom at kopiere, faxe eller scanne, åbne menukærmen eller besvare beskeder.



Bemærk! Startskærmens udseende afhænger af de brugerdefinerede startskærmsindstillinger, administrative opsætning samt aktive integrerede løsninger.



Tryk på		For at
1	Skift sprog	Åbn pop-op-vinduet Skift sprog, der lader dig ændre det primære sprog for printeren.
2	Kopier	Adgang til menuen Kopier og fremstilling af kopier.
3	Fax	Adgang til menuen Fax og afsendelse af faxmeddelelser.
4	E-mail	Adgang til menuen E-mail og afsendelse af e-mail.
5	FTP	Adgang til FTP-menuerne (File Transfer Protocol) og direkte scanning af dokumenter til en FTP-server.
6	Pile	Rul op eller ned.
7	Formularer og foretrukne	Find hurtigt og udskriv jævnligt anvendte onlineformularer.

Tryk på		For at
8	Menuikon	Adgang til printermenuer. Bemærk! Menuerne er kun tilgængelige, når printeren er i tilstanden Klar.
9	Bogmærker	Opret, organiser, og gem en række bogmærker (URL'er) i en træstrukturvisning med mapper og fil-link. Bemærk! Træstrukturvisningen understøtter kun bogmærker oprettet med denne funktion og ikke fra øvrige programmer.
10	USB-drev	Vis, vælg, udskriv, scan, eller send fotos og dokumenter fra et flashdrev via e-mail. Bemærk! Dette ikon vises kun, når du vender tilbage til startside, mens der er sluttet et hukommelseskort eller flashdrev til printeren.
11	Tilbageholdte opgaver	Viser alle aktuelle tilbageholdte job.
Standardindstillingen er 12	Status/forbrugsstoffer	<ul style="list-style-type: none"> • Vis en advarsel eller fejlmeddelelse, hver gang printeren kræver en handling fra brugerens side for at kunne fortsætte behandlingen. • Få adgang til meddelelseskærmbilledet og få flere oplysninger om meddelelsen samt, hvordan man fjerner den.
13	Tip	Åbn en kontekstafhængig Hjælp-dialogboks.
14	Søg efter Tilbageholdte job	Søg efter et eller flere af følgende elementer: <ul style="list-style-type: none"> • Brugernavne for tilbageholdte eller fortrolige udskriftsopgaver • Opgavenavne for tilbageholdte opgaver, undtaget fortrolige udskriftsopgaver • Profilnavne • Bogmærkebeholder eller navne på udskriftsjob • USB-beholder eller navne på udskriftsjob for understøttede filtyper

Funktioner

Funktion	Beskrivelse
Menusporlinje Eksempel: <u>Menuer</u> > <u>Indstillinger</u> > <u>Kopieringsindstillinger</u> > <u>Antal kopier</u>	En menusporlinje findes øverst på hvert menuskærmbillede. Denne funktion viser den vej, der er anvendt for at nå til den aktuelle menu. Tryk på et af de understregede ord for at vende tilbage til denne menu. Antal kopier er ikke understreget, da dette er det aktuelle skærmbillede. Hvis du trykker på et understreget ord på skærmbilledet Antal kopier, før antal kopier er angivet og gemt, gemmes valget ikke, og det bliver ikke brugerens standardindstilling.
Orientering om tilsynsmeddelelse 	Hvis en orientering om tilsynsmeddelelse påvirker en funktion, vises dette ikon, og den røde indikatorlampe blinker.
Advarsel 	Hvis der opstår en fejltilstand, vises dette ikon.

Funktion	Beskrivelse
Statusbeskedbjælke	<ul style="list-style-type: none"> • Viser den nuværende printerstatus, såsom Klar eller Optaget. • Viser printerforhold, f.eks. Toner snart tom eller Patron snart tom • Viser meddelelser om, hvad brugeren bør gøre, for at printeren kan fortsætte behandlingen.
Printerens IP-adresse Eksempel: 123 . 123 . 123 . 123	IP-adressen på din netværksprinter finder du i øverste venstre hjørne på startskærmen og vises som fire sæt tal adskilt af punktummer. Du kan bruge IP-adressen, når du åbner den indbyggede webserver, så du kan se og fjernkonfigurere printerindstillingerne, selv når du ikke er fysisk i nærheden af printeren.

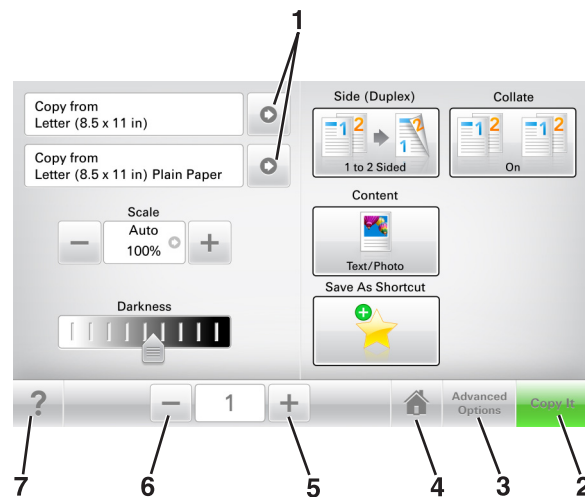

Brug af knapperne på berøringsskærmen

Bemærk! Startskærmen, ikoner og knapper kan variere afhængigt af startskærmens tilpassede indstillinger, den administrative konfiguration samt aktive integrerede løsninger.



	Tryk på	For at
1	Pile	Få vist en liste over indstillinger.
2	Kopier	Udskrive en kopi.
3	Avancerede indstillinger	Vælge en kopiindstilling.
4	Tilbage	Gå til startskærmen.
5	Increase (Forøg)	Vælg en højere værdi.
6	Decrease (Formindsk)	Vælg en lavere værdi.
7	Tip	Åbne en kontekstafhængig dialogboks.

Andre knapper på berøringskærmen

Tryk på	For at
Accepter 	Gem en indstilling.
Annuller 	<ul style="list-style-type: none">• Annuller en handling eller et valg.• Afslut et skærbillede, og vend tilbage til forrige skærm uden at gemme ændringer
Nulst&il 	Nulstiller værdier på skærmen.

Opsætning og brug af startskærmsprogrammer

Bemærk! Startskærbilledet, ikoner og knapper kan variere afhængigt af de brugerdefinerede startskærmindstillinger, den administrative opsætning og aktive programmer. Nogle programmer understøttes kun på udvalgte printermodeller.

Sådan finder du printerens IP-adresse

Bemærk! Sørg for, at printeren er tilsluttet et netværk eller en printserver.

Sådan finder du printerens IP-adresse:

- Fra det øverste venstre hjørne på printerens startskærbillede.
- Fra afsnittet TCP/IP i menuen Netværk/porte.
- Ved at udskrive en netværksinstallationsside eller menuindstillingsside og derefter finde afsnittet TCP/IP.

Bemærk! En IP-adresse vises som fire sæt tal, adskilt af punktummer, f.eks. 123.123.123.123.

Sådan finder du IP-adressen på computeren

Bemærk! Undersøg, hvordan printeren og computeren er tilsluttet netværket (Ethernet eller trådløst).

Du skal bruge computerens IP-adresse, når du konfigurerer startskærmsprogrammer, som f.eks.:

- Formularer og foretrukne
- Send til flere
- Scan til netværk

Til Windows-brugere

- 1 Klik på  eller klik på **Start**, og klik derefter på **Kør**.
- 2 Skriv `cmd` i feltet Start søgning eller Kør.
- 3 Tryk på **Enter** eller klik på **OK**.
- 4 Skriv `ipconfig`, og tryk derefter på **Enter**.

Bemærk! Skriv `ipconfig /all` for at se yderligere nyttige oplysninger.

- 5 Se efter **IP-adresse**.

IP-adressen vises som fire sæt tal, adskilt af punktummer, f.eks. 123,123.123,123.

Til Macintosh-brugere

Bemærk! Dette program findes kun i Mac OS X version 10.5 eller nyere.

- 1 I Apple-menuen skal du navigere til:
Systemindstillinger > Netværk
- 2 Klik på **Ethernet**, **Wi-Fi** eller **AirPort**.

3 Klik på **Avanceret >TCP/IP**.

4 Find **IPv4-adresse**.

Adgang til Embedded Web Server

Den indtegrerede webserver er printerwebsiden, hvor du kan se og fjernkonfigurere printerindstillinger, selv når du ikke er i fysisk nærhed af printeren.

1 Sådan hentes printerens IP-adresse:

- Fra startskærmen på printerens kontrolpanel
- Fra afsnittet TCP/IP i menuen Netværk/porte
- Ved at udskrive en netværksinstallationsside eller menuindstillingsside og derefter finde afsnittet TCP/IP

Bemærk! En IP-adresse vises som fire sæt tal, adskilt af punktummer, f.eks. 123 . 123 . 123 . 123.

2 Åbn en webbrowser, og angiv derefter printerens IP-adresse i adressefeltet.

3 Tryk på **Enter**.

Bemærk! Hvis du bruger en proxyserver, skal du deaktivere den midlertidigt for at indlæse websiden korrekt.

Tilpasning af startskærmen

1 Åbn en webbrowser, og angiv derefter printerens IP-adresse i adressefeltet.

Bemærk! Vis printerens IP-adresse på printerens startskærbillede. IP-adressen vises som fire sæt tal, adskilt af punktummer, f.eks. 123,123.123,123.

2 Gør et eller flere af følgende:

- Vis eller skjul ikonerne for grundlæggende printerfunktioner.
 - a Klik på **Indstillinger >Generelle indstillinger >Tilpasning af startskærbilledet**.
 - b Marker afkrydsningsfelterne for at angive hvilke ikoner, der skal vises på startskærmen.

Bemærk! Hvis du fjerner markeringen af et afkrydsningsfelt ved siden af et ikon, bliver ikonet ikke vist på startskærmen.

- Klik på **Send**.
- Tilpas ikonet til et program. Hvis du vil have yderligere oplysninger, skal du se i "Sådan finder du oplysninger om programmer på startskærmen" på side 23 eller dokumentationen, der fulgte med programmet.

Beskrivelse af de forskellige programmer

Brug	For at
Kortkopi	Scanne og udskrive begge sider af et kort på en enkelt side. Der er flere oplysninger i "Opsætning af kortkopi" på side 24.
Fax	Scanne et dokument og derefter sende det til et faxnummer. Der er flere oplysninger i "Afsendelse af fax" på side 114.
Formularer og foretrukne	Hurtigt finde og udskrive ofte anvendte onlineformularer direkte fra printerens startskærbillede. Der er flere oplysninger i "Opsætning af formularer og favoritter" på side 23.

Brug	For at
Multi Send	Scanne et dokument og derefter sende det til flere destinationer. Der er flere oplysninger i "Opsætning af Send til flere" på side 25.
MyShortcut	Oprette genveje direkte på printerens startskærbillede. Der er flere oplysninger i "Brug af MyShortcut" på side 25.
Scan til e-mail	Scanne et dokument og derefter sende det til en e-mail-adresse. Der er flere oplysninger i "Afsendelse af e-mail" på side 107.
Scan til computer	Scanne et dokument og derefter gemme det i en foruddefineret mappe på en værtscomputer. Der er flere oplysninger i "Opsætning af Scan til computer" på side 141.
Scan til FTP	Scanne dokumenter direkte til en FTP-server (File Transfer Protocol). Der er flere oplysninger i "Scanning til en FTP adresse" på side 138.
Scan til netværk	Scanne et dokument og derefter sende det til en netværksdelt mappe. Der er flere oplysninger i "Opsætning af Scan til netværk" på side 26.

Brug af programmerne på startskærmen

Sådan finder du oplysninger om programmer på startskærmen

Din printer leveres med forudinstallerede programmer på startskærmen. Før du kan bruge disse programmer, skal du først aktivere og konfigurere programmerne ved hjælp af Embedded Web Server. Yderligere oplysninger om brug af Embedded Web Server finder du i "Adgang til Embedded Web Server" på side 22.

Du kan få detaljerede oplysninger om konfigurering og brug af startskærmprogrammerne ved at besøge Dells supportwebsted på <http://support.dell.com>.

Opsætning af formularer og favoritter

Bemærk! En senere version af denne *brugervejledning* indeholder muligvis et direkte link til *administratorvejledningen* for dette program. Hvis du vil søge efter opdateringer til denne *brugervejledning*, skal du gå til <http://support.dell.com>.

Brug	For at
	<p>Forenkling og strømlinering af arbejdsprocesser så du hurtigt kan finde og udskrive ofte anvendte onlineformularer direkte fra printerens startskærm.</p> <p>Bemærk! Printerens skal have adgang til den netværksmappe, det FTP-websted eller det websted, hvor bogmærket er lagret. Fra den computer, hvor bogmærket er lagret, skal der anvendes deling, sikkerhed og firewall-indstillinger for mindst at give printerens læse-adgang. Du kan finde flere oplysninger i den dokumentation, der leveres sammen med operativsystemet.</p>

- 1 Åbn en webbrowser, og angiv derefter printerens IP-adresse i adressefeltet.

Bemærk! Vis printerens IP-adresse på printerens startskærbillede. IP-adressen vises som fire sæt tal, adskilt af punktummer, f.eks. 123,123.123,123.

- 2 Klik på **Indstillinger > Programmer > Programstyring > Formularer og favoritter**.

- 3 Klik på **Tilføj**, og tilpas derefter indstillingerne.

Bemærkninger:

- Se hjælpeteksten ud for hvert felt for at få en beskrivelse af indstillingen.
- Hvis du vil sikre, at indstillingen for placeringen af bogmærket er korrekt, skal du skrive den korrekte IP-adresse for den værtscomputer, hvor bogmærket er placeret. Hvis du vil have flere oplysninger om hentning af IP-adressen for værtscomputeren, skal du se "Sådan finder du IP-adressen på computeren" på side 21.
- Sørg for, at printeren har adgangsrettigheder til den mappe, hvor bogmærket er placeret.

4 Klik på **Anvend**.

Hvis du vil bruge programmet, skal du trykke på **Formularer og favoritter** på printerens startskærbillede og derefter navigere gennem formularkategorierne eller søge efter formularer på grundlag af formularnummer, -navn eller -beskrivelse.

Opsætning af kortkopi

Bemærk! En senere version af denne *brugervejledning* kan indeholde et direkte link til *administratorvejledningen* i dette program. Hvis du vil søge efter opdateringer af denne *brugervejledning*, skal du gå til <http://support.dell.com>.

Brug	For at
	<p>Hurtigt og nemt kopiere forsikringskort, id-kort og andre kort i lommestørrelse.</p> <p>Du kan scanne og udskrive på begge sider af et kort på en enkelt side, hvilket sparer papir og giver et bedre overblik over oplysningerne på kortet.</p>

1 Åbn en webbrowser, og angiv derefter printerens IP-adresse i adressefeltet.

Bemærk! Vis printerens IP-adresse på printerens startskærbillede. IP-adressen vises som fire sæt tal, adskilt af punktummer, f.eks. 123,123.123,123.

2 Klik på **Indstillinger > Programmer > Programstyring > Kortkopi**.**3** Rediger evt. standardindstillingerne for scanning.

- **Standardbakke** – Vælg den standardbakke, der skal bruges til udskrivning af scanningsbilleder.
- **Standardantal for kopier** – Angiv antallet af kopier, der automatisk skal udskrives, når programmet bliver brugt.
- **Standardindstilling for kontrast** – Angiv en indstilling for at øge eller mindske niveauet af kontrast, når en kopi af det scannede kort udskrives. Vælg **Bedst til indhold**, hvis printeren skal justere kontrasten automatisk.
- **Standardindstilling for Skaler** – Indstil størrelsen for det scannede kort, når det er udskrevet. Standardindstillingen er 100 % (fuld størrelse).
- **Indstillingen Opløsning** – Juster kvaliteten af det scannede kort.

Bemærkninger:

- Når du scanner et kort, skal du sørge for, at scanningsopløsningen ikke er mere end 200 dpi for farve og 400 dpi for sort og hvid.
- Når du scanner flere kort, skal du sørge for, at scanningsopløsningen ikke er mere end 150 dpi for farve og 300 dpi for sort og hvid.
- **Udskriv rammer** – Marker afkrydsningsfeltet for at udskrive scanningsbilledet med en kant rundt om.

4 Klik på **Anvend**.

Hvis du vil bruge programmet, skal du trykke på **Kortkopi** på startskærbilledet og derefter følge vejledningen.

Brug af MyShortcut

Bemærk! En senere version af denne *brugervejledning* kan indeholde et direkte link til *administratorvejledningen* i dette program. Hvis du vil søge efter opdateringer af denne *brugervejledning*, skal du gå til <http://support.dell.com>.

Brug	For at
	Oprette genveje på printerens startskærbillede, med indstillinger for op til 25 ofte anvendte kopi-, fax- eller e-mail-jobs.

Hvis du vil bruge programmet, skal du trykke på **MyShortcut** og derefter følge instruktionerne på printerens display.

Opsætning af Send til flere

Bemærk! En senere version af denne *brugervejledning* kan indeholde et direkte link til *administratorvejledningen* i dette program. Hvis du vil søge efter opdateringer til denne *brugervejledning*, skal du gå til <http://support.dell.com>.

Brug	For at
	Scanne et dokument og derefter sende det scannede dokument til flere destinationer. Bemærk! Sørg for, at der er nok plads på printerhårddisken.

1 Åbn en webbrowser, og angiv derefter printerens IP-adresse i adressefeltet.

Bemærk! Vis printerens IP-adresse på printerens startskærbillede. Printerens IP-adresse vises som fire sæt tal, adskilt af punktummer, f.eks. 123.123.123.123.

2 Klik på **Indstillinger >Programmer >Programstyring >Send til flere**.

3 Klik på **Tilføj** fra afsnittet Profiler, og tilpas derefter indstillingerne.

Bemærkninger:

- Se hjælpeteksten ud for hvert felt for at få en beskrivelse af indstillingen.
- Hvis du vælger **FTP** eller **Del mappe** som en destination, skal du sørge for, at placeringsindstillingen for destinationen er korrekt. Skriv den korrekte IP-adresse for den værtscomputer, hvor den angivne destination er placeret. Hvis du vil have flere oplysninger om hentning af IP-adressen for værtscomputeren, skal du se "Sådan finder du IP-adressen på computeren" på side 21.

4 Klik på **Anvend**.

Hvis du vil bruge programmet, skal du trykke på **Send til flere** på printerens startskærbillede og derefter følge vejledningen på printerdisplayet.

Opsætning af Scan til netværk

Bemærk! En senere version af denne *brugervejledning* indeholder muligvis et direkte link til *administratorvejledningen* for dette program. Hvis du vil søge efter opdateringer til denne *brugervejledning*, skal du gå til <http://support.dell.com>.

Brug	For at
	<p>Scanne et dokument og sende det til en delt netværksmappe. Du kan definere op til 30 entydige mappedestinationer.</p> <p>Bemærkninger:</p> <ul style="list-style-type: none"> • Printerens skal have tilladelse til at skrive til destinationerne. Fra den computer, hvor destinationen er angivet, skal der anvendes deling, sikkerhed og firewall-indstillinger for mindst at give printerens <i>skrive</i>-adgang. Du kan finde flere oplysninger i den dokumentation, der leveres sammen med operativsystemet. • Ikonet Scan til netværk vises kun, når der er defineret en eller flere destinationer.

1 Åbn en webbrowser, og angiv derefter printerens IP-adresse i adressefeltet.

Bemærk! Vis printerens IP-adresse på printerens startskærmbillede. IP-adressen vises som fire sæt tal, adskilt af punktummer, f.eks. 123,123.123,123.

2 Klik på **Indstillinger >Programmer >Programstyring >Scan til netværk**.

3 Angiv destinationerne, og tilpas derefter indstillingerne.

Bemærkninger:

- Se hjælpeteksten ud for nogle af felterne for at få en beskrivelse af indstillingen.
- Hvis du vil sikre, at placeringsindstillingen for destinationen er korrekt, skal du skrive den korrekte IP-adresse for den værtscomputer, hvor den angivne destination er placeret. Hvis du vil have flere oplysninger om hentning af IP-adressen for værtscomputeren, skal du se "Sådan finder du IP-adressen på computeren" på side 21.
- Sørg for, at printerens har adgangsrettigheder til den mappe, hvor den angivne destination er placeret.

4 Klik på **Anvend**.

Hvis du vil bruge programmet, skal du trykke på **Scan til netværk** på startskærmbilledet og derefter følge vejledningen på printerdisplayet.

Opsætning af Fjernkontrolpanel

Dette program viser printer-kontrolpanelet på din computerskærm og giver dig mulighed for at betjene printer-kontrolpanelet, selv når du ikke er fysisk i nærheden af printerens. Fra din computerskærm kan du få vist printerstatus, frigøre tilbageholdte job, oprette bogmærker og udføre andre udskriftsrelaterede opgaver, som du normalt ville udføre stående ved printerens.

1 Åbn en webbrowser, og angiv derefter printerens IP-adresse i adressefeltet.

Bemærk! Vis printerens IP-adresse på printerens startskærmbillede. IP-adressen vises som fire sæt tal, adskilt af punktummer, f.eks. 123,123.123,123.

2 Klik på **Indstillinger >Indstillinger for fjernkontrolpanel**.

3 Marker afkrydsningsfeltet **Aktiveret**, og tilpas derefter indstillingerne.

4 Klik på **Send**.

Klik på **Fjernkontrolpanel >Start VNC-applet** for at bruge programmet.

Eksport og import af en konfiguration

Du kan eksportere konfigurationsindstillinger til en tekstfil, og derefter importere filen for at anvende indstillingerne til andre printere.

- 1 Åbn en webbrowser, og angiv derefter printerens IP-adresse i adressefeltet.

Bemærk! Vis printerens IP-adresse på printerens startskærbillede. IP-adressen vises som fire sæt tal, adskilt af punktummer, f.eks. 123,123.123,123.

- 2 Hvis du vil eksportere eller importere en konfiguration for ét program, skal du gøre følgende:

- a Klik på **Indstillinger >Programmer >Programstyring**.

- b Fra listen over installerede programmer, skal du klikke på navnet på det program, der skal konfigureres.

- c Klik på **Konfigurer**, og udfør derefter en af følgende handlinger:

- For at eksportere en konfiguration til en fil, skal du klikke på **Eksporter** og følge anvisningerne på computerskærmen for at gemme konfigurationsfilen.

Bemærkninger:

- Når konfigurationsfilen er gemt, kan du indtaste et entydigt filnavn eller bruge standardnavnet.
- Hvis fejlen "JVM ikke nok hukommelse" opstår, gentages eksportprocessen, indtil konfigurationsfilen er gemt.

- For at importere en konfiguration fra en fil, skal du klikke på **Importer**, og derefter browse til den gemte konfigurationsfil, som blev eksporteret fra en tidligere konfigureret printer.

Bemærkninger:

- Før du importere konfigurationsfilen, kan du vælge om du vil se den først eller overføre den med det samme.
- Hvis der opstår timeout, og der vises en tom skærm, skal du opdatere browseren og derefter klikke på **Anvend**.

- 3 Hvis du vil eksportere eller importere en konfiguration for flere programmer, skal du gøre følgende:

- a Klik på **Indstillinger >Import/Eksport**.

- b Foretag en af følgende handlinger:

- For at eksportere en konfigurationsfil skal du klikke på **Eksporter indstillingsfil for integrerede løsninger** og følge anvisningerne på computerskærmen for at gemme konfigurationsfilen.

- Hvis du vil importere en konfigurationsfil, skal du gøre følgende:

- 1 Klik på **Importer indstillingsfil for integrerede løsninger >Vælg fil**, og browse derefter til den gemte konfigurationsfil, som blev eksporteret fra en tidligere konfigureret printer.

- 2 Klik på **Send**.

Yderligere printerinstallationer

Installation af interne optioner

 **FORSIGTIG! RISIKO FOR ELEKTRISK STØD:** Hvis du skal have adgang til systemkortet eller installere hardware- eller hukommelsesenhedsoptioner, efter at du har installeret printeren, skal du slukke printeren og tage netledningen ud af stikkontakten, før du fortsætter. Hvis du har andre enheder tilsluttet printeren, skal du også slukke for dem og tage alle kabler til printeren ud.

Tilgængelige interne optioner

Bemærk! Nogle optioner er kun tilgængelige på udvalgte printermodeller. Kontakt det sted, hvor du købte printeren, for at få yderligere oplysninger.

- Hukommelseskort
 - DDR3 DIMM
 - Flashhukommelse
 - Skrifttyper
 - Firmwarekort
 - Formularstregkode
 - PRESCRIBE
 - IPDS
 - PrintCryption
- Interne løsningsporte (ISP - Internal Solutions Ports)

Adgang til systemkortet

Bemærk! Til dette skal du bruge en almindelig flad skruetrækker.

⚠ FORSIGTIG! RISIKO FOR ELEKTRISK STØD: Hvis du skal have adgang til systemkortet eller installere hardware- eller hukommelsesenhedsoptioner, efter at du har installeret printeren, skal du slukke printeren og tage netledningen ud af stikkontakten, før du fortsætter. Hvis du har andre enheder tilsluttet printeren, skal du også slukke for dem og tage alle kabler til printeren ud.

- 1 Åbn adgangspanelet til systemkortet.

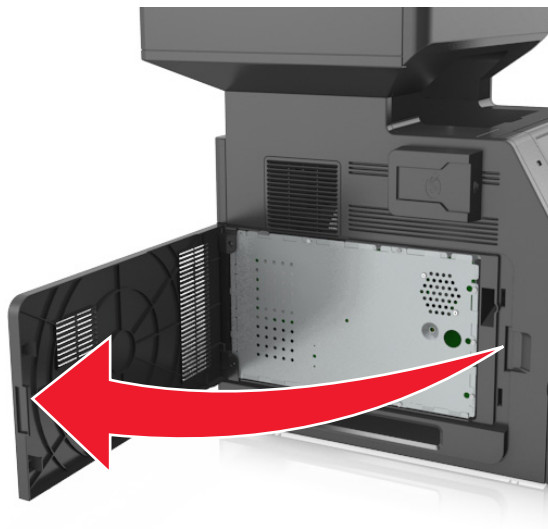

- 2 Brug en skruetrækker til at løsne skruerne på systemkortets afskærmning.

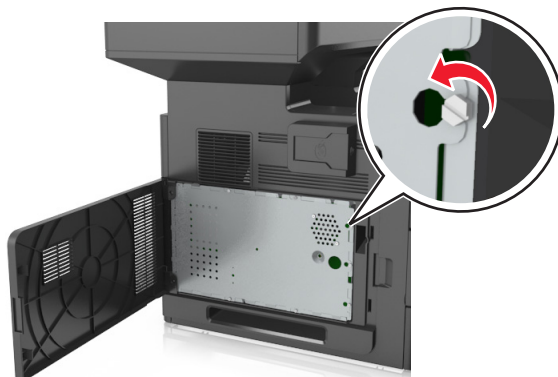

3 Fjern afskærmningen.

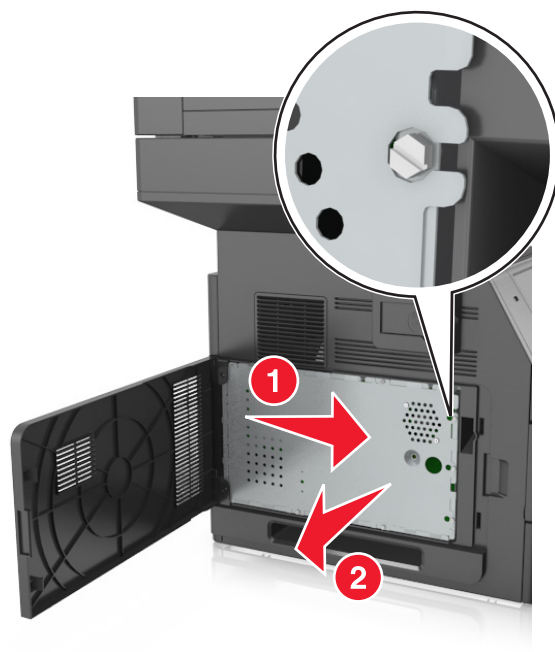

4 Brug følgende illustration til at lokalisere det passende stik.

Advarsel! Potentiel skade: Systemkortets elektroniske komponenter beskadiges let af statisk elektricitet. Rør ved noget metal på printeren, før du rører ved systemkortets elektroniske komponenter eller stik.

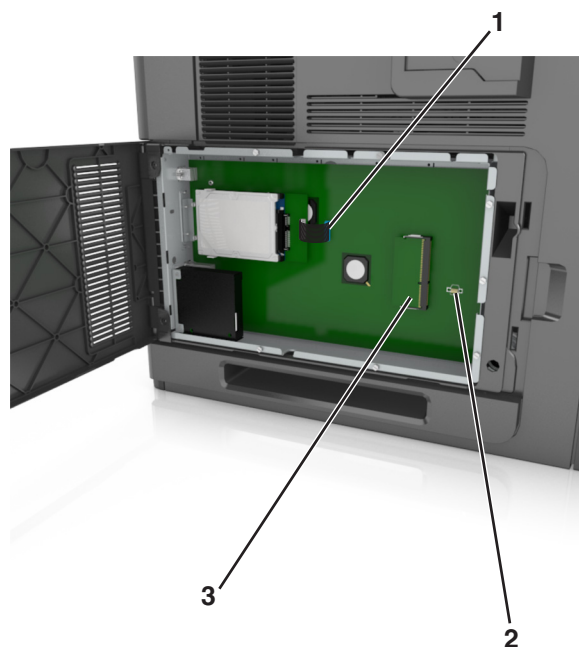

1	Stik til Internal Solutions Port eller til printerharddisk
2	Stik til optionskort
3	Stik til hukommelseskort

5 Monter afskærmningen igen, og placer derefter skruerne over hullerne.

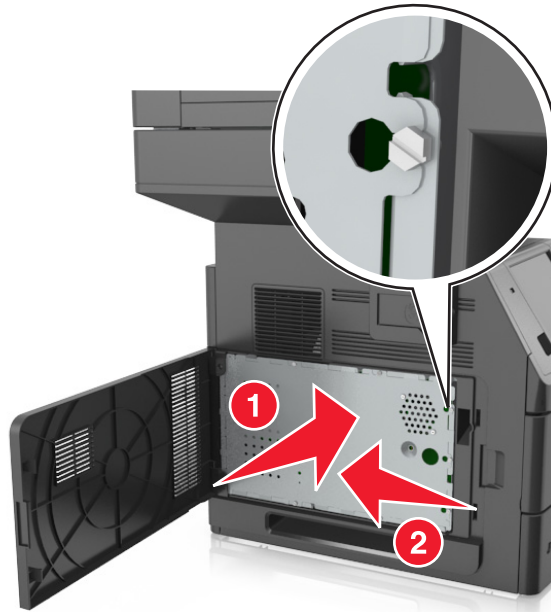

6 Stram skruerne på afskærmningen.

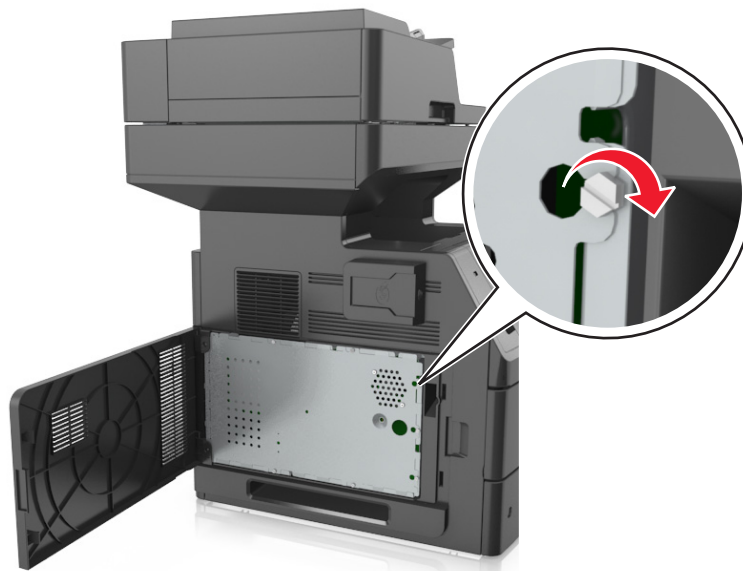

7 Luk dækslet.

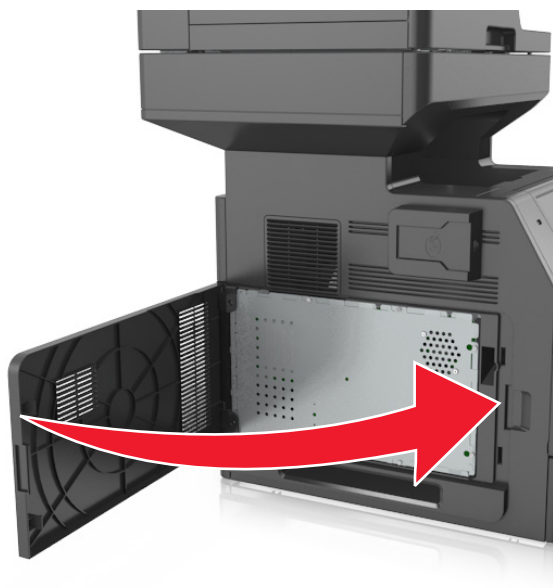

Installation af et hukommelseskort

⚠ FORSIGTIG! RISIKO FOR ELEKTRISK STØD: Hvis du skal have adgang til systemkortet eller installere hardware- eller hukommelsesenhedsoptioner, efter at du har installeret printeren, skal du slukke printeren og tage netledningen ud af stikkontakten, før du fortsætter. Hvis du har andre enheder tilsluttet printeren, skal du også slukke for dem og tage alle kabler til printeren ud.

Advarsel! Potentiel skade: Systemkortets elektroniske komponenter beskadiges let af statisk elektricitet. Rør ved noget metal på printeren, før du rører ved systemkortets elektroniske komponenter eller stik.

Et hukommelseskort (option) kan købes separat og sluttes til systemkortet.

1 Åbn systemkortet.

Der er flere oplysninger i "Adgang til systemkortet" på side 29.

2 Pak hukommelseskortet ud.

Advarsel! Potentiel skade: Rør ikke ved tilslutningspunkterne langs kortets kant. Dette kan forårsage skade.

3 Juster indhaket (1) på hukommelseskortet i forhold til kanten (2) på stikket.

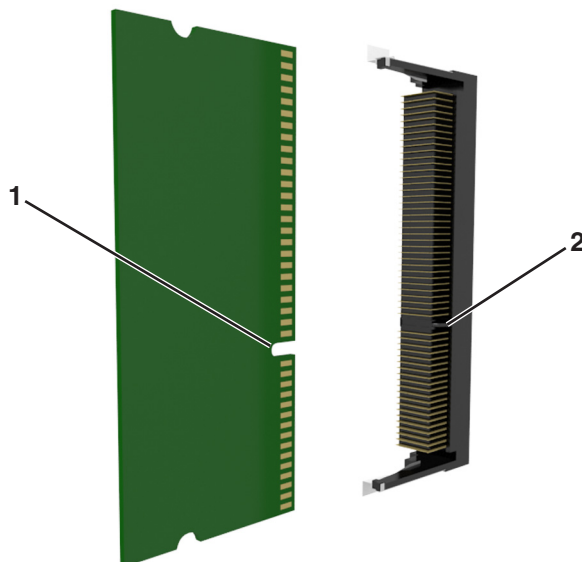

4 Skub hukommelseskortet lige ind i stikket, og skub derefter kortet mod systemkortets væg, indtil det *klikker* på plads.

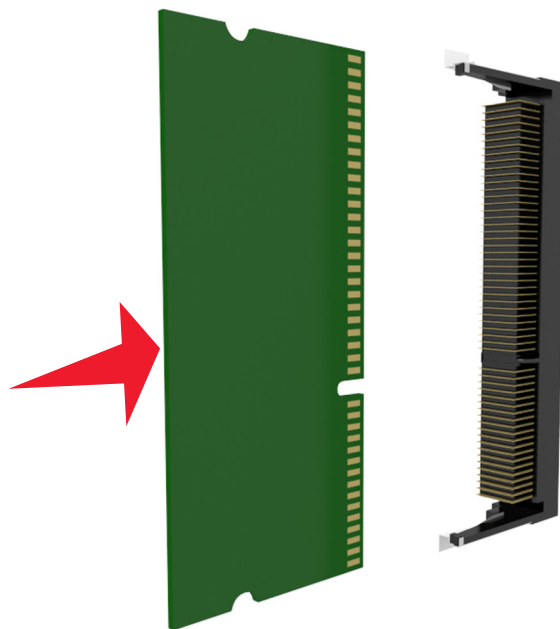

5 Monter systemkortets afskærmning og derefter systemkortets dæksel igen.

Installere et optionskort

⚠ FORSIGTIG! RISIKO FOR ELEKTRISK STØD: Hvis du åbner styreenheden eller installerer ekstra valgfri hardware- eller hukommelsesenheder, efter at du har installeret printeren, skal du slukke printeren og tage netledningen ud af stikkontakten, før du fortsætter. Hvis du har andre enheder tilsluttet printeren, skal du også slukke for dem samt tage alle kabler til printeren ud.

Advarsel! Potentiel skade: Systemkortets elektroniske komponenter beskadiges let af statisk elektricitet. Rør ved en metaloverflade på printeren, før du rører ved systemkortets elektroniske komponenter eller stik.

1 Åbn systemkortet.

Der er flere oplysninger i "Adgang til systemkortet" på side 29.

2 Pak optionskortet ud.

Advarsel! Potentiel skade: Rør ikke ved tilslutningspunkterne langs kortets kant.

3 Hold ved kanten af kortet, og juster plastikbenene (1) på kortet i forhold til hullerne (2) på systemkortet.

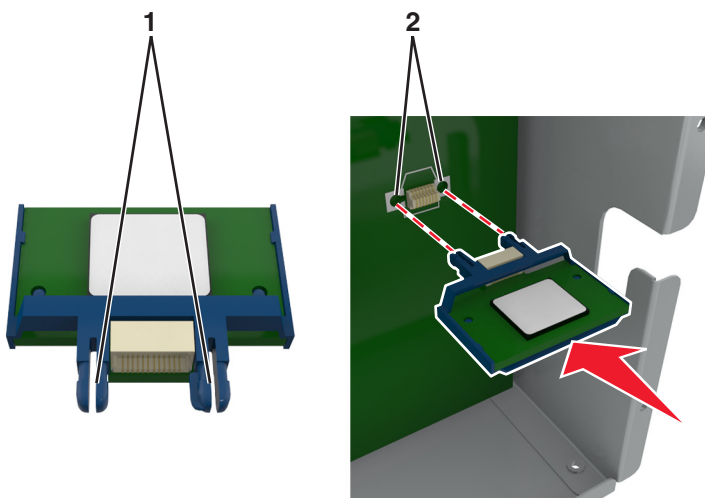

- 4 Skub kortet på plads som vist på billedet.

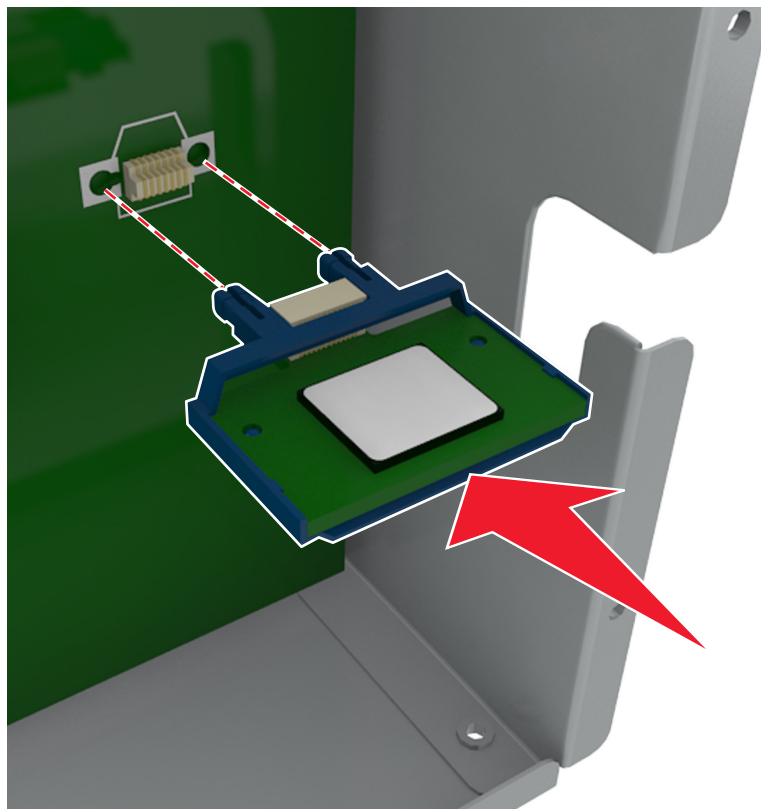

Advarsel! Potentiel skade: Forkert installation af kortet kan forårsage skade på kortet og systemkortet.

Bemærk! Hele kortets stik skal berøre og flugte helt med systemkortet.

- 5 Luk adgangspanelet til systemkortet.

Bemærk! Når først printersoftwaren og eventuelle hardwareindstillinger er installeret, kan det være nødvendigt manuelt at tilføje indstillingerne i printerdriveren, for at gøre dem tilgængelige for udskriftsjob. Der er flere oplysninger i "Opdater tilgængelige optioner i printerdriveren" på side 52.

Installation af en intern løsningsport

Systemkortet understøtter én intern løsningsport (Internal Solutions Port - ISP) (option).

Bemærk! Til dette skal du bruge en almindelig flad skruetrækker.

⚠ FORSIGTIG! RISIKO FOR ELEKTRISK STØD: Hvis du skal have adgang til systemkortet eller installere hardware- eller hukommelsesenhedsoptioner, efter at du har installeret printeren, skal du slukke printeren og tage netledningen ud af stikkontakten, før du fortsætter. Hvis du har andre enheder tilsluttet printeren, skal du også slukke for dem og tage alle kabler til printeren ud.

Advarsel! Potentiel skade: Systemkortets elektroniske komponenter beskadiges let af statisk elektricitet. Rør ved en metaloverflade på printeren, før du rører ved systemkortets elektroniske komponenter eller stik.

1 Åbn systemkortet.

Der er flere oplysninger i "Adgang til systemkortet" på side 29.

2 Hvis en printerharddisk er installeret, skal den fjernes først.

Der er flere oplysninger i "Fjerne printerens harddisk" på side 45.

3 Pak ISP-sættet ud.

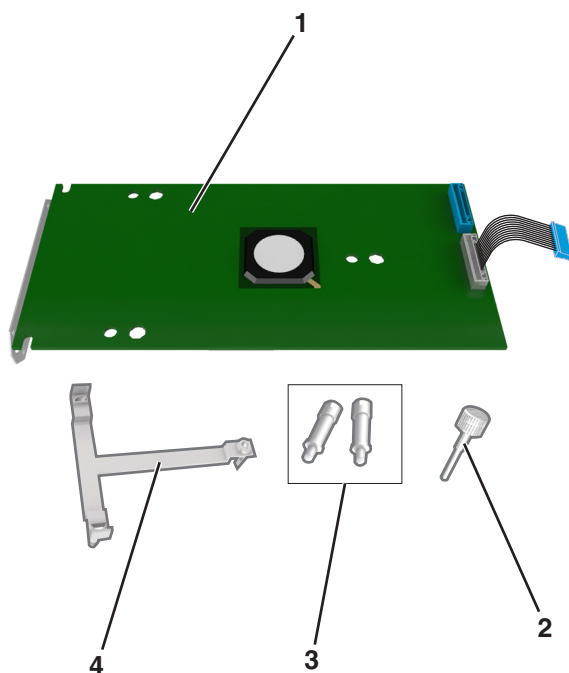

1	ISP-løsning
2	Skrue til fastgørelse af plastikbeslaget til ISP
3	Skruer til fastgørelse af ISP-monteringsbeslaget til systemkortets afskærmning
4	Plastikbeslag

4 Fjern metaldækslet fra ISP-åbningen.

- a**
- Skru skruen løs.



- b**
- Løft metaldækslet, og træk det derefter helt ud.



- 5 Placer afstandsbøsningerne på plastikbeslaget ud for hullerne i systemkortkammeret, og tryk derefter plasticbeslaget ind på systemkortkammeret, til det *klikker* på plads.

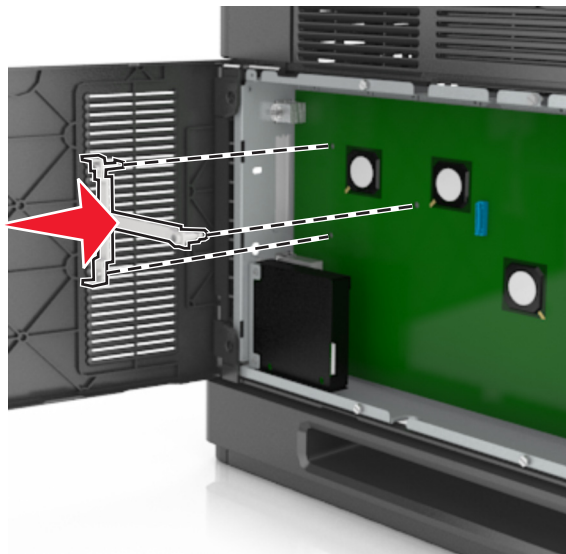

Bemærk! Sørg for, at plastikbeslaget er helt låst, og at det sidder helt fast i kammeret.

- 6 Installer ISP'en på plasticbeslaget.

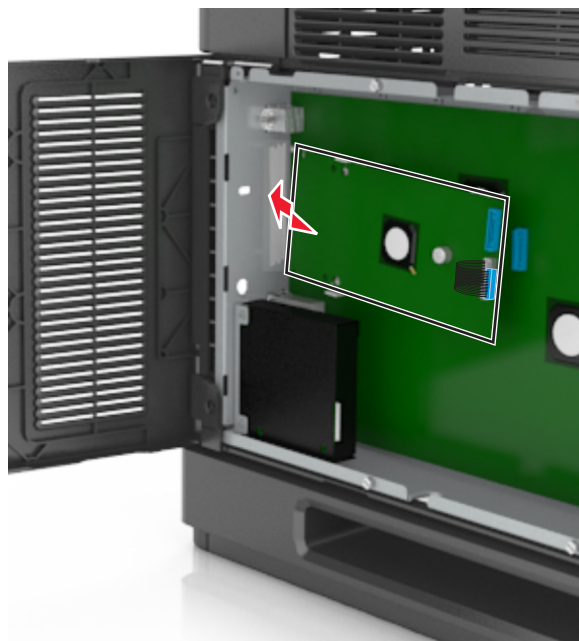

Bemærk! Hold ISP'en i en vinkel over plastikbeslaget, så hængende stik vil passere gennem ISP-åbningen i kammeret.

7 Sænk ISP'en ned mod plastikbeslaget, indtil ISP'en sidder mellem styrene på plastikbeslaget.

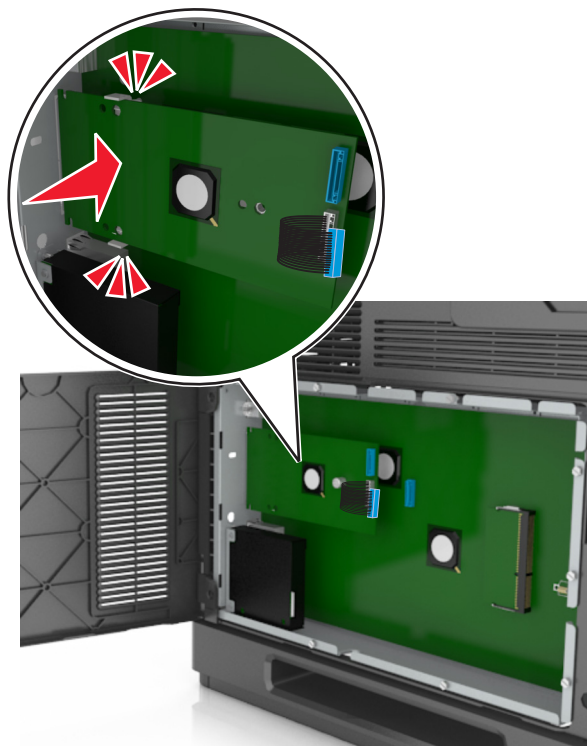

8 Brug den medfølgende fingerskruer til ISP'en til at fastgøre plastikbeslaget til ISP'en.

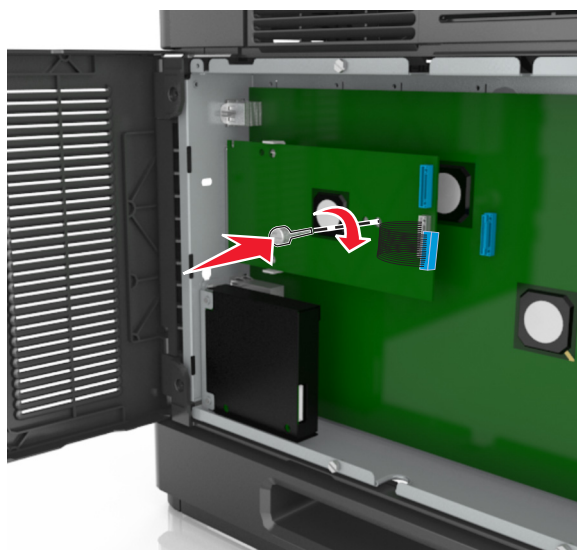

Bemærk! Drej skruen med uret, så den holder ISP'en på plads, men stram den ikke endnu.

- 9 Fastgør de to medfølgende skruer for at sætte ISP-monteringsbeslaget fast på systemkortets afskærmning.

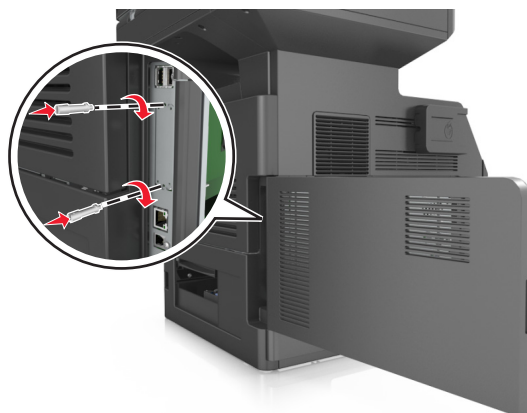

- 10 Stram den fingerskrue, der er fastgjort til ISP'en.

Advarsel! Potentiel skade: Stram den ikke for meget.

- 11 Slut ISP-interfacekablet til modtagerstikket på systemkortet.

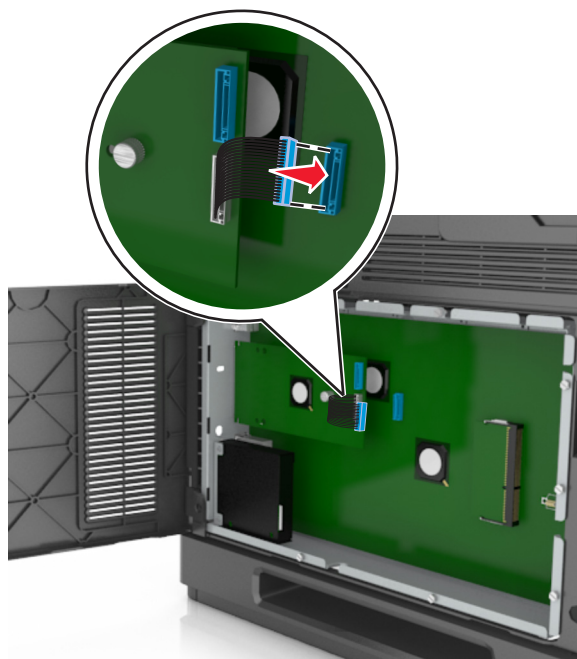

Bemærk! Stikkene er farvekodede.

Installation af en printerharddisk

Bemærk! Til dette skal du bruge en almindelig flad skruetrækker.

⚠ FORSIGTIG! RISIKO FOR ELEKTRISK STØD: Hvis du skal have adgang til systemkortet eller installere hardware- eller hukommelsesenhedsoptioner, efter at du har installeret printeren, skal du slukke printeren og tage netledningen ud af stikkontakten, før du fortsætter. Hvis du har andre enheder tilsluttet printeren, skal du også slukke for dem og tage alle kabler til printeren ud.

Advarsel! Potentiel skade: Systemkortets elektroniske komponenter beskadiges let af statisk elektricitet. Rør ved noget metal på printeren, før du rører ved systemkortets elektroniske komponenter eller stik.

1 Åbn systemkortet.

Der er flere oplysninger i "Adgang til systemkortet" på side 29.

2 Pak printerens harddisk ud.

3 Find det korrekte stik på systemkortkammeret.

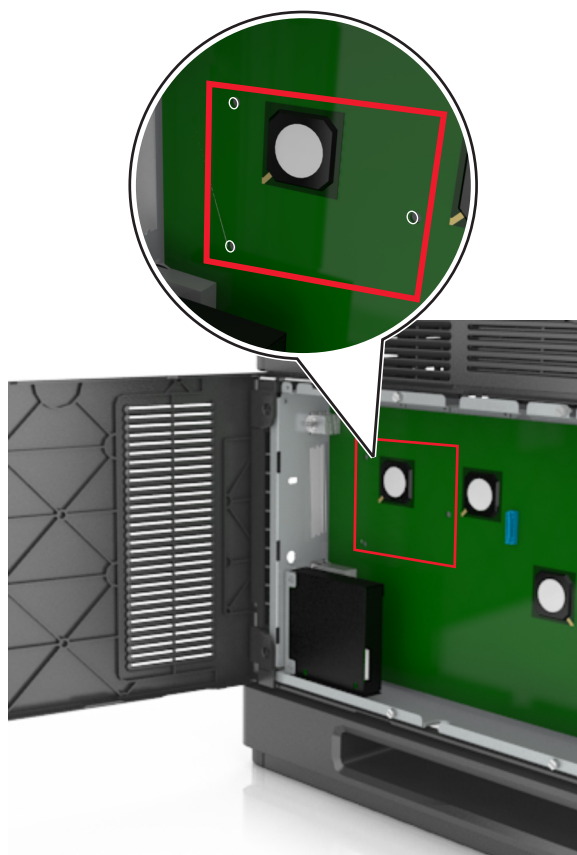

Bemærk! Hvis der pt. er installeret en ISP (ekstraudstyr), skal printerens harddisk installeres på ISP'en.

Sådan installeres en printerharddisk på ISP'en:

- a** Fjern de skruer, der fastgør printerharddiskens beslag, og fjern derefter beslaget.

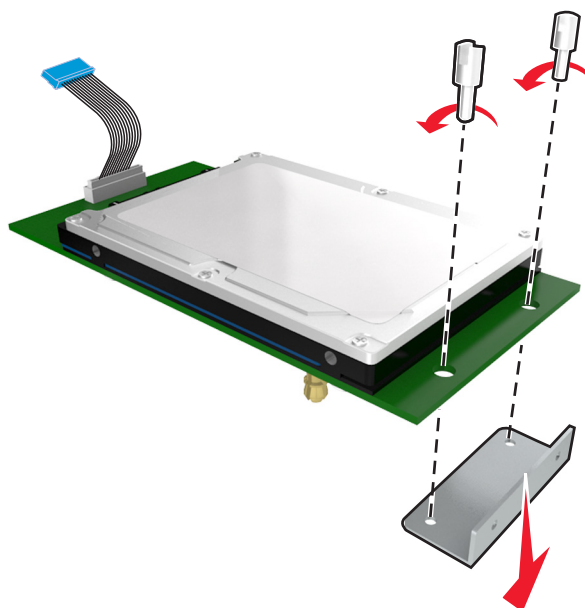

- b** Juster afstandsstykkerne på printerens harddisk i forhold til hullerne i ISP'en, og tryk derefter printerharddisken ned, indtil afstandsstykkerne kommer på plads.

Installationsadvarsel: Hold kun på kanten af det trykte kredsløbskort. Undlad at røre ved eller trykke midt på printerharddisken. Dette kan forårsage skade.

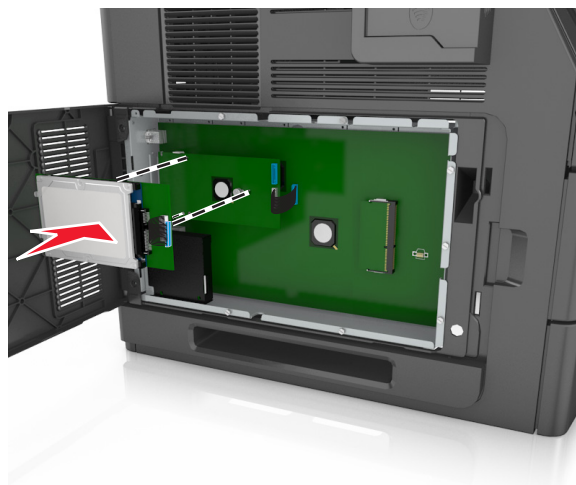

- c** Sæt stikket på printerharddiskens interfacekabel ind i modtagerstikket på ISP'en.

Bemærk! Stikket og soklerne er farvekodede.

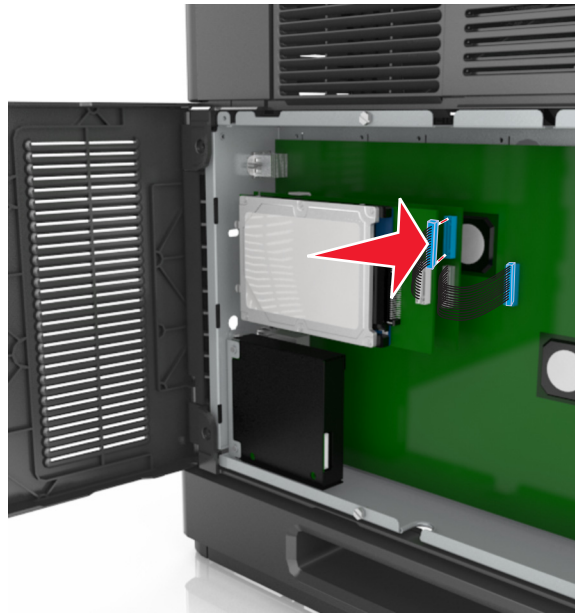

Sådan installeres en printerharddisk direkte i systemkortkammeret:

- a Juster afstandstykkerne på printerens harddisk i forhold til hullerne i systemkortkammeret, og tryk derefter printerharddisken ned, indtil afstandstykkerne kommer på plads.

Installationsadvarsel: Hold kun på kanten af det trykte kredsløbskort. Undlad at røre ved eller trykke midt på printerharddisken. Dette kan forårsage skade.

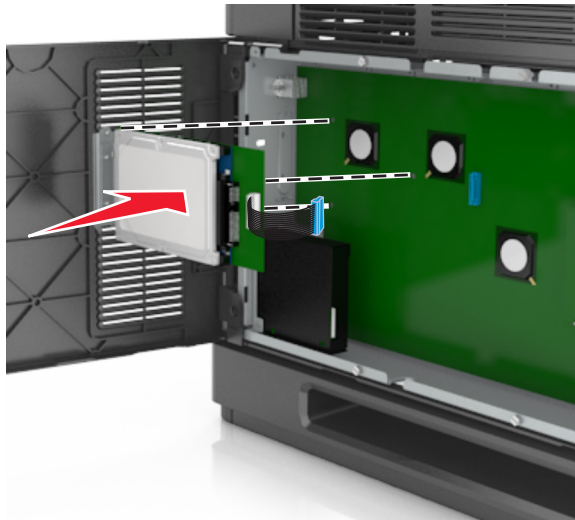

- b** Brug de to medfølgende skruer til at montere printerharddiskens beslag.

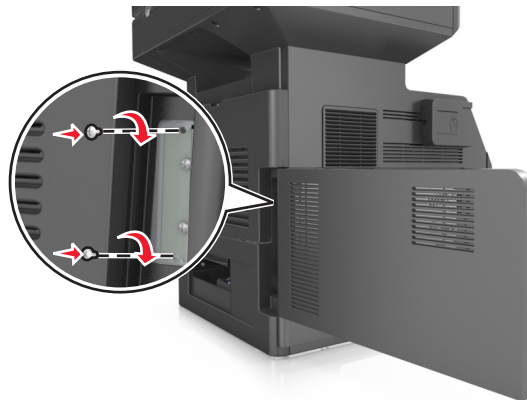

- c** Sæt stikket på printerharddiskens interfacekabel ind i modtagerstikket på systemkortet.

Bemærk! Stikket og soklerne er farvekodede.

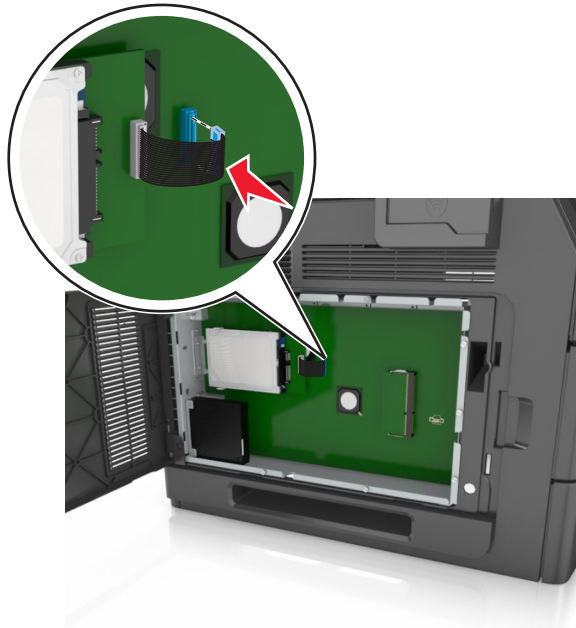

Fjerne printerens harddisk

Bemærk! Til dette skal du bruge en almindelig flad skruetrækker.

⚠ FORSIGTIG! RISIKO FOR ELEKTRISK STØD: Hvis du skal have adgang til systemkortet eller installere hardware- eller hukommelsesenhedsoptioner, efter at du har installeret printeren, skal du slukke printeren og tage netledningen ud af stikkontakten, før du fortsætter. Hvis du har andre enheder tilsluttet printeren, skal du også slukke for dem og tage alle kabler til printeren ud.

Advarsel! Potentiel skade: Systemkortets elektroniske komponenter beskadiges let af statisk elektricitet. Rør ved noget metal på printeren, før du rører ved systemkortets elektroniske komponenter eller stik.

1 Åbn systemkortet.

Der er flere oplysninger i "Adgang til systemkortet" på side 29.

2 Træk printerharddiskens interfacekabel ud af systemkortet, så kablet kun er forbundet til printerharddisken. For at trække stikket ud skal du klemme "vingen" på stikket til interfacekablet for at deaktivere låsefunktionen, før du trækker kablet ud.

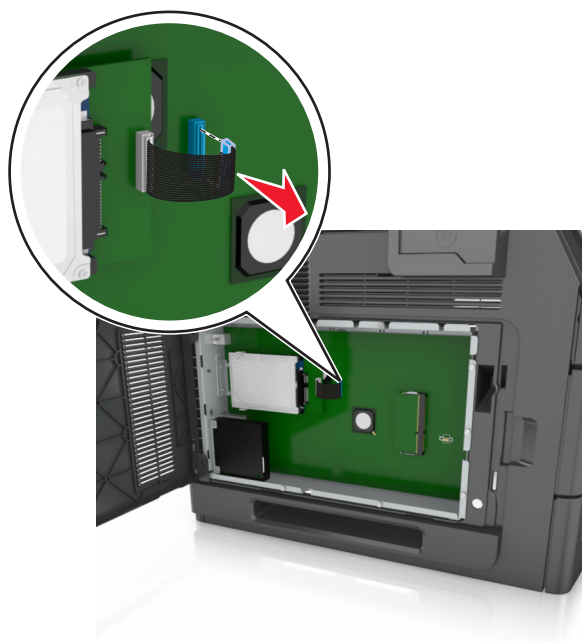

3 Fjern de skruer, der holder printerharddisken på plads.

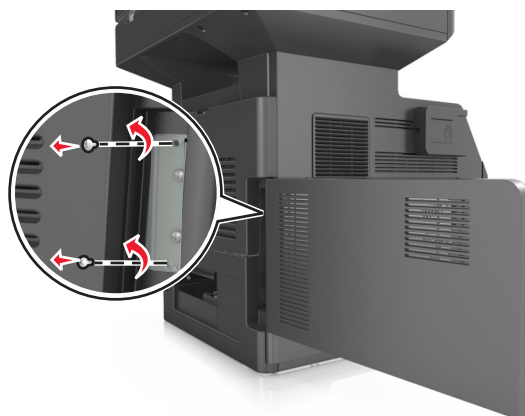

4 Fjern printerens harddisk.

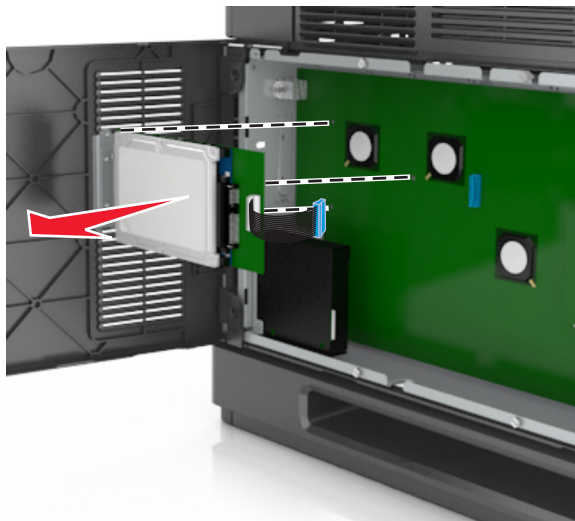

5 Stil printerharddisken til side

Installere hardwareindstillinger

Installationsrækkefølge

- ⚠ FORSIGTIG! RISIKO FOR SKADE:** Printeren vejer mere end 18 kg (40 lb), og der kræves to eller flere personer for at løfte den sikkert.
- ⚠ FORSIGTIG! RISIKO FOR ELEKTRISK STØD:** Hvis du skal have adgang til systemkortet eller installere hardware- eller hukommelsesenhedsoptioner, efter at du har installeret printeren, skal du slukke printeren og tage netledningen ud af stikkontakten, før du fortsætter. Hvis du har andre enheder tilsluttet printeren, skal du også slukke for dem og tage alle kabler til printeren ud.
- ⚠ FORSIGTIG! VÆLTFARE:** Gulvmonterede konfigurationer kræver ekstra møbel af hensyn til stabilitet. Du skal enten bruge et printerstativ eller printerbase, hvis du bruger flere inputindstillinger. Hvis du har købt en multifunktionel printer (MFP), som scanner, kopierer og faxer, har du muligvis brug for ekstra møbeludstyr. Kontakt det sted, hvor du købte printeren, for at få yderligere oplysninger.

Installer printeren og eventuelle hardware-indstillinger, du har købt, i den følgende rækkefølge:

- Base med hjul
- Skuffe eller afstandsstykke til 2100 ark.
- Skuffeoption til 550 ark
- Printer

Se opsætningsarket, der fulgte med optionen, for at få oplysninger om, hvordan du installerer en base med hjul, valgfri skuffe til 550 eller 250 ark, afstandsstykke eller skuffe til 2100 ark.

Installation af valgfrie skuffer

Printeren understøtter følgende valgfrie inputkilder:

- Skuffe til 550- ark
- Skuffe til 2100- ark

⚠ FORSIGTIG! RISIKO FOR SKADE: Printeren vejer mere end 18 kg (40 lb), og der kræves to eller flere personer for at løfte den sikkert.

⚠ FORSIGTIG! RISIKO FOR ELEKTRISK STØD: Hvis du skal have adgang til systemkortet eller installere hardware- eller hukommelsesenhedsoptioner, efter at du har installeret printeren, skal du slukke printerens og tage netledningen ud af stikkontakten, før du fortsætter. Hvis du har andre enheder tilsluttet printerens, skal du også slukke for dem og tage alle kabler til printerens ud.

⚠ FORSIGTIG! VÆLTFARE: Gulvmonterede konfigurationer kræver ekstra møbel af hensyn til stabilitet. Du skal enten bruge et printerstativ eller printerbase, hvis du bruger flere inputindstillinger. Hvis du har købt en multifunktionel printer (MFP), som scanner, kopierer og faxer, har du muligvis brug for ekstra møbeludstyr. Kontakt det sted, hvor du købte printerens, for at få yderligere oplysninger.

- 1 Sluk for printerens ved hjælp af strømstikket, og tag netledningen ud af stikkontakten.

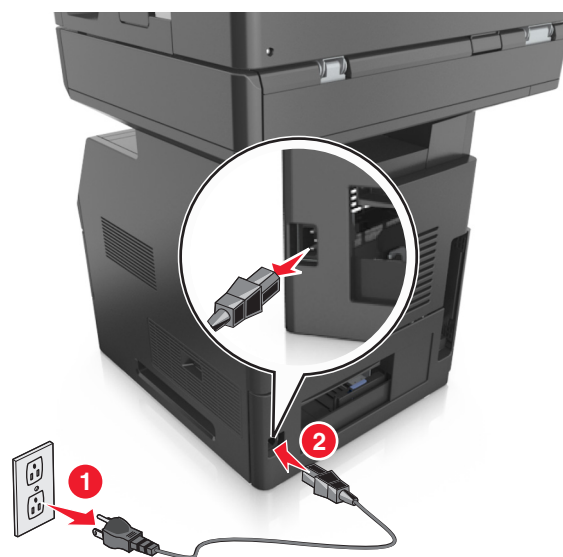

- 2 Udpak den ekstra skuffe, og fjern alt emballagemateriale.
- 3 Træk skuffen helt ud af basen.

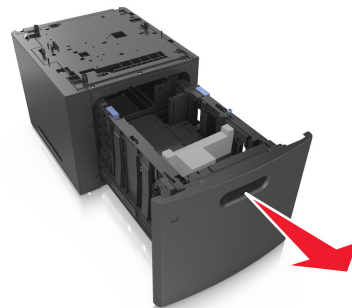
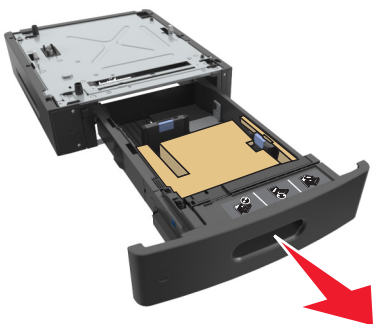

- 4 Fjern al emballage fra skuffens indvendige del.
- 5 Indsæt skuffen i basen.
- 6 Placer skuffen i nærheden af printeren.
- 7 Lås hjulene på basen med hjul for at sikre printeren, og juster derefter printeren med skuffen, og sænk derefter printeren på plads.

Bemærk! Skuffeoptionerne låses sammen, når de stables.

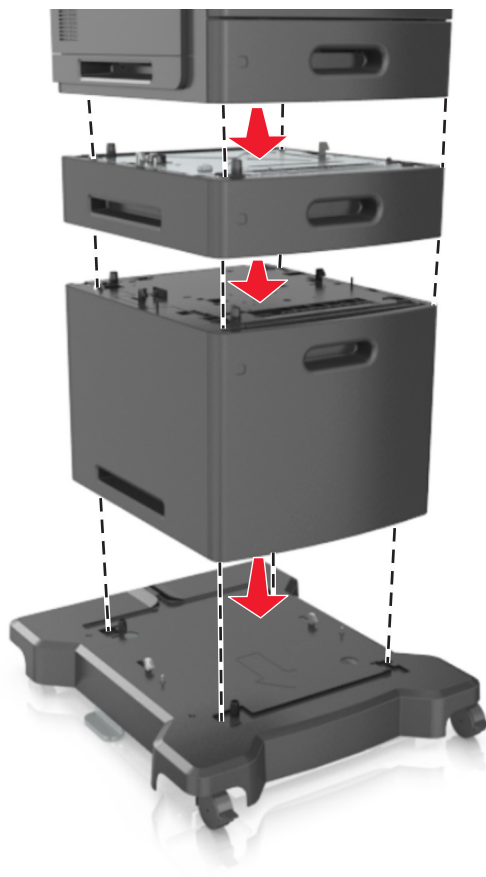

- 8 Tilslut strømkablet til printeren og derefter til en stikkontakt med jordforbindelse, og tænd derefter for printeren.



Bemærk! Når først printersoftwaren og eventuelle indstillinger er installeret, kan det være nødvendigt manuelt at tilføje indstillingerne i printerdriveren, for at gøre dem tilgængelige for udskriftsjob. Der er flere oplysninger i "Opdater tilgængelige optioner i printerdriveren" på side 52.

For at fjerne de valgfri bakker, skal du skubbe låsemekanismen på printerens højre side ind mod printerens forside, indtil den *klikker* på plads, og derefter fjerne de stablede bakker en ad gangen oppefra og ned.

Tilslutning af kabler

⚠ FORSIGTIG! RISIKO FOR SKADE: Undlad at benytte fax-funktionen, når det lynrer. Undlad at installere dette produkt eller foretage tilslutninger af kabler eller af elektriske tilslutninger af nogen art, f.eks. af faxfunktionen, netledningen eller telefonen, når det lynrer.

Slut printerens til computeren med et USB-kabel eller til netværket med et Ethernet-kabel.

Sørg for, at følgende passer til hinanden:

- USB-symbolet på kablet i forhold til USB-symbolet på printerens
- Det korrekte Ethernet-kabel i forhold til Ethernet-porten.

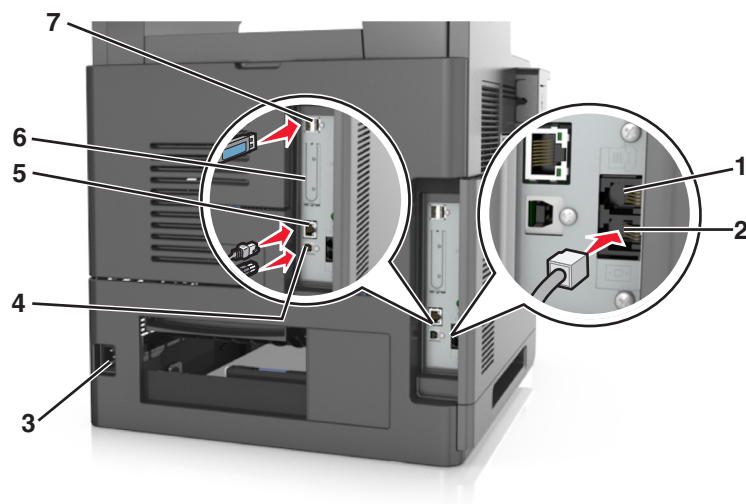

	Brug	For at
1	EXT-port	Slutte yderligere enheder (telefon eller telefonsvarer) til printeren og telefonlinjen. Brug denne port, hvis du ikke har en dedikeret faxlinje til printeren, og hvis denne forbindelsesmetode understøttes i dit land eller område. Bemærk! Fjern proppen for at få adgang til porten.
2	LINE-port	Tilslutte printeren til en aktiv telefonlinje via en normal stikkontakt (RJ-11), et DSL-filter, en VoIP-adapter eller en anden form for adapter, der giver adgang til telefonlinjen for at sende og modtage faxer.
3	Printerens netledning.	Tilslut printeren til en korrekt jordforbundet stikkontakt.
4	USB-printerport	Slut printeren til computeren.
5	Ethernet port	Slut printeren til et netværk.
6	Stik til Internal Solutions Port (ISP) eller til printerharddisk Bemærk! Hvis printeren understøtter trådløs forbindelse, sidder den trådløse antenne her.	Tilslut en ISP eller printerharddisk.
7	USB-port	Tilknyt en valgfri trådløs netværksadapter.

Advarsel! Potentiel skade: Undlad at berøre USB-kablet, nogen netværksadapter eller printeren i det viste område under selve udskrivningsprocessen. Det kan medføre tab af data eller funktionsfejl.

Organisering af kabler

Tilslut Ethernet-kablet og netledningen, og læg derefter kablerne i kanalerne bag på printeren.



Opsætning af printersoftware

Installation af printersoftware

Bemærk! Hvis du har installeret printersoftware før på denne computer, men skal geninstallere den, skal du først afinstallere den aktuelle software.

Til Windows-brugere

- 1 Luk alle åbne softwareprogrammer.
- 2 Indsæt cd'en *Software og dokumentation* i cd-drevet.

Hvis installationsdialogboksen ikke vises efter et øjeblik, skal du starte cd'en manuelt:

- a Klik på  eller klik på **Start**, og klik derefter på **Kør**.
- b Skriv **D:\setup.exe** i feltet Start søgning eller Kør, hvor **D** er bogstavet for dit cd- eller dvd-drev.
- c Tryk på **Enter** eller klik på **OK**.

3 Klik på **Installation**, og følg derefter vejledningen på computerskærmen.

Til Macintosh-brugere

1 Luk alle åbne programmer.

2 Indsæt cd'en *Software og dokumentation* i cd-drevet.

Hvis installationsdialogboksen ikke vises efter et øjeblik, skal du klikke på cd-ikonet på skrivebordet.

3 Dobbeltklik på softwareinstallationspakken og følg instruktionerne på computerskærmen.

Bemærk! For at få fordel af alle printerens funktioner, skal du vælge den brugerdefinerede installationsindstilling og derefter vælge alle de angivne pakker.

Brug af internettet

Opdateret printersoftware findes muligvis på <http://support.dell.com>.

Opdater tilgængelige optioner i printerdriveren

Når printersoftware og eventuelle hardwaretilvalg er installeret, kan det være nødvendigt at tilføje tilvalgene manuelt i printerdriveren for at gøre dem tilgængelige for brug.

Til Windows-brugere

1 Åben mappen Printere.

- a Klik på , eller klik på **Start**, og klik derefter på **Kør**.
- b I boksen Start søgning eller Kør skal du indtaste **kontroller printere**.
- c Tryk på **Enter**, eller klik på **OK**.

2 Vælg printeren.

3 Højreklik på printeren, og vælg derefter **Printeregenskaber** (Windows 7) eller **Egenskaber** (tidligere versioner).

4 Klik på fanen **Konfiguration**.

5 Foretag en af følgende handlinger:

- Klik på **Opdater nu - Spørg printer**.
- Tilføj de installerede hardwareoptioner manuelt under Konfigurationsindstillinger.

6 Klik på **Anvend**.

Til Macintosh-brugere

1 I Apple-menuen skal du bruge en af følgende stier:

- **Systemindstillinger > Udskriv & Scan > vælg din printer > Tilvalg & forbrugsstoffer > Driver**
- **Systemindstillinger > Udskriv & Fax > vælg din printer > Tilvalg & forbrugsstoffer > Driver**

- 2 Tilføj installerede hardwareindstillinger og klik på **OK**.

Netværkstilslutning

Bemærkninger:

- Køb en trådløs netværksadapter, før du konfigurerer printeren på et trådløst netværk. Kontakt det sted, hvor du købte printeren, for at få yderligere oplysninger.
- En Service Set Identifier (SSID) er et navn, der er tildelt til et trådløst netværk. Wired Equivalent Privacy (WEP), Wi-Fi Protected Access (WPA), WPA2 er sikkerhedstyper, der bruges på et netværk.

Gør printeren klar til opsætning på et Ethernet-netværk

Inden du begynder at konfigurere printeren til tilslutning til et Ethernet-netværk, skal du indsamle følgende oplysninger:

Bemærk! Hvis netværket automatisk tildeler IP-adresser til computere og printere, skal du fortsætte til installationen af printeren.

- En gyldig, entydig IP-adresse, som printeren kan bruge på netværket
- Netværksgatewayen
- Netværksmasken
- Et kaldenavn til printeren (valgfrit)

Bemærk! En printers kaldenavn kan gøre det lettere for dig at identificere printeren på netværket. Du kan vælge at bruge printerens standardkaldenavn eller tildele et navn, der er lettere for dig at huske.

Du skal bruge et Ethernet-kabel til at slutte printeren til netværket og en tilgængelig port, hvor printeren fysisk kan sluttes til netværket. Brug om muligt et nyt netværkskabel for at undgå potentielle problemer, der opstår som følge af et beskadiget kabel.

Installation af printeren på et Ethernet-netværk

Til Windows-brugere

- 1 Indsæt cd'en *Software og dokumentation* i cd-drevet.
Hvis installationsdialogboksen ikke vises efter et øjeblik, skal du starte cd'en manuelt:
 - a Klik på  eller klik på **Start**, og klik derefter på **Kør**.
 - b Skriv **D:\setup.exe** i feltet Start søgning eller Kør, hvor **D** er bogstavet for dit cd- eller dvd-drev.
 - c Tryk på **Enter** eller klik på **OK**.
- 2 Klik på **Installation**, og følg derefter vejledningen på computerskærmen.
- 3 Vælg **Ethernet-forbindelse**, og klik derefter på **Fortsæt**.
- 4 Tilslut Ethernet-kablet, når du bliver anmodet om det.
- 5 Vælg printeren på listen, og klik derefter på **Fortsæt**.
Bemærk! Hvis den konfigurerede printer ikke findes på listen, skal du klikke på **Rediger søgning**.
- 6 Følg vejledningen på computerskærmen.

Til Macintosh-brugere

- 1 Lad netværkets DHCP-server tildele en IP-adresse til printeren.
- 2 Hent printerens IP-adresse på en af følgende måder:
 - Fra printerens kontrolpanel
 - Fra afsnittet TCP/IP i menuen **Netværk/porte**
 - Ved at udskrive en netværksinstallationside eller menuindstillingsside og derefter finde afsnittet TCP/IP

Bemærk! Du skal bruge IP-adressen, hvis du konfigurerer adgang for computere på et andet undernet end printeren.

- 3 Installer printerdriveren på computeren.
 - a Indsæt cd'en *Software og dokumentation*, og dobbeltklik derefter på installationspakken for printeren.
 - b Følg vejledningen på computerskærmen.
 - c Vælg en destination, og klik derefter på **Fortsæt**.
 - d Klik på **Installer** på skærmen **Nem installation**.
 - e Indtast brugeradgangskoden, og klik derefter på **OK**.
Alle de nødvendige programmer er installeret på computeren.
 - f Klik på **Luk**, når installationen er fuldført.

4 Tilføj printeren.

- Til IP-udskrivning:
 - a I Apple-menuen skal du bruge en af følgende stier:
 - **Systemindstillinger > Udskriv & scan**
 - **Systemindstillinger > Udskriv & fax**
 - b Klik på +.
 - c Klik på fanen **IP**.
 - d Skriv IP-adressen på printeren i adressefeltet, og klik derefter på **Tilføj**.

- Til AppleTalk-udskrivning:

Bemærkninger:

- Sørg for, at AppleTalk er aktiveret på printeren.
- Denne funktion understøttes kun i Mac OS X version 10.5.

- a I Apple-menuen skal du navigere til:
Systemindstillinger > Udskriv & fax
- b Klik på +, og naviger derefter til:
AppleTalk > vælg din printer > Tilføj

Gør printeren klar til opsætning på et trådløst netværk

Bemærkninger:

- Kontroller, at der er sat en trådløs netværksadapter i printeren, og at den fungerer. Du kan finde flere oplysninger på det instruktionsark, der fulgte med den trådløse netværksadapter.
- Kontroller, at adgangspunktet (trådløs router) er tændt og fungerer korrekt.

Kontroller, at du har følgende oplysninger, før du sætter printeren op til et trådløst netværk:

- **SSID** – SSID'en kaldes også netværksnavnet.
- **Trådløs modus (eller netværksmodus)** – Modus er enten infrastruktur eller ad hoc.
- **Kanal (til ad hoc netværk)** – Kanalen vælger automatisk standardindstilling til infrastrukturnetværk.

Nogle ad hoc netværk kræver også automatisk indstilling. Spørg din systemadministrator, hvis du er i tvivl om, hvilken kanal du skal vælge.

- **Sikkerhedsmetode** – Der er fire grundlæggende sikkerhedsmetoder at vælge imellem:
 - WEP-nøgle
Hvis dit netværk bruger mere end én WEP-nøgle, indtastes op til fire i de dertil beregnede felter. Vælg den nøgle, der nu er i brug i netværket ved at vælge Standard WEP transmissionsnøglen.
 - Forhåndsdelte WPA-/WPA2-nøgle eller -adgangskode
WPA omfatter kryptering som en ekstra sikkerhed. Der kan vælges mellem AES og TKIP. Kryptering skal indstilles til samme type på routeren og på printeren, ellers kan printeren ikke kommunikere på netværket.
 - 802.1X-RADIUS

Hvis du installerer printeren på et 802.1X-netværk, kan du få brug for følgende:

- Godkendelsestype
- Indre godkendelsestype
- 802.1X brugernavn og adgangskode
- Certifikater
- Ingen sikkerhed

Hvis dit trådløse netværk ikke bruger nogen form for sikkerhed, får du ikke sikkerhedsoplysninger.

Bemærk! Det anbefales ikke at bruge et usikkert trådløst netværk.

Bemærkninger:

- Hvis du ikke kender SSID'et for det netværk, som computeren er sluttet til, skal du starte det trådløse værktøj til computerens netværksadapter og derefter finde netværksnavnet. Hvis du ikke kan finde SSID'et eller sikkerhedsoplysningerne til netværket, skal du se i dokumentationen, som fulgte med adgangspunktet, eller du kan kontakte den ansvarlige for systemsupport.
- Se dokumentationen, der fulgte med adgangspunktet, for at finde den forhåndsdelte WPA/WPA2-nøgle/-adgangskode til det trådløse netværk, se den Embedded Web Server, der er tilknyttet adgangspunktet, eller kontakt netværksadministratoren.

Tilslutning af printeren ved hjælp af guiden til trådløs opsætning

Inden du begynder, skal du kontrollere at:

- En trådløs netværksadapter er installeret i printeren og fungerer korrekt. Du kan finde flere oplysninger på det instruktionsark, der fulgte med den trådløse netværksadapter.
- Ethernet-kablet er fjernet fra printeren.
- Aktiv NIC er angivet til Auto. For at indstille til Auto skal du navigere til:



>Netværk/porte >Aktiv NIC >Auto >Send

Bemærk! Sørg for at slukke printeren, og vent mindst fem sekunder. Tænd den derefter igen.

1 Naviger til følgende via printerens kontrolpanel:



>Netværk/porte >Netværk [x] >Netværks [x] opsætning >Trådløs >Opsætning af trådløs forbindelse

2 Vælg en opsætning af trådløs forbindelse.

Brug	For at
Søg efter netværk	Vis tilgængelige trådløse forbindelser. Bemærk! Dette menupunkt viser alle udsendte sikre eller ikke-sikrede SSID'er.
Angiv et netværksnavn	Skriv SSID'et manuelt. Bemærk! Sørg for at indtaste det korrekte SSID.
WPS (Wi-Fi Protected Setup)	Tilslut printeren til et trådløst netværk ved brug af Wi-Fi-beskyttet opsætning.

3 Følg vejledningen i printerdisplayet.

Tilslutning af printeren til et trådløst netværk ved brug af Wi-Fi-beskyttet opsætning

Inden du begynder, skal du kontrollere at:

- Adgangspunktet (trådløs router) er WPS-certificeret (Wi-Fi Protected Setup) eller WPS-kompatibelt. Du kan finde flere oplysninger i den dokumentation, der leveres sammen med adgangspunktet.
- En trådløs netværksadapter, der er installeret i printeren, er sluttet ordentligt til og fungerer korrekt. For mere information, se det instruktionsark, der fulgte med den trådløse netværksadapter.

Brug af trykknapskonfigurationsmetoden

1 Naviger til følgende via printerens kontrolpanel:



>Netværk/Porte >Netværk [x] >Opsætning af netværk [x] >Trådløst >Opsætning af trådløs forbindelse >Wi-Fi-beskyttet opsætning >Start-trykknapp-metode

2 Følg vejledningen i printerdisplayet.

Brug af metoden Personlig identifikation (PIN)

1 Naviger til følgende via printerens kontrolpanel:



>Netværk/Porte >Netværk [x] >Opsætning af netværk [x] >Trådløst >Opsætning af trådløs forbindelse >Wi-Fi-beskyttet opsætning >Start-PIN-metode

2 Kopier den ottecifrede WPS PIN.

3 Åbn en webbrowser, og skriv derefter det trådløse adgangspunkts IP-adresse i adressefeltet.

Bemærkninger:

- IP-adressen vises som fire sæt tal, adskilt af punktummer, f.eks. 123.123.123.123.
- Hvis du bruger en proxyserver, skal du deaktivere den midlertidigt for at indlæse websiden korrekt.

4 Åbn WPS-indstillingerne. Du kan finde flere oplysninger i den dokumentation, der leveres sammen med adgangspunktet.

5 Indtast den ottecifrede PIN-kode, og gem derefter indstillingen.

Tilslutte printeren til et trådløst netværk ved brug af Embedded Web Server

Inden du begynder, skal du kontrollere at:

- Printeren er sluttet midlertidigt til et Ethernet-netværk.
- Der er sat en trådløs netværksadapter i printeren, og at den fungerer. Du kan finde flere oplysninger på det instruktionsark, der fulgte med den trådløse netværksadapter.

1 Åbn en webbrowser, og angiv derefter printerens IP-adresse i adressefeltet.

Bemærkninger:

- Se printerens IP-adresse på printerens kontrolpanel. IP-adressen vises som fire sæt tal, adskilt af punktummer, f.eks. 123.123.123.123.
- Hvis du bruger en proxyserver, skal du deaktivere den midlertidigt for at indlæse websiden korrekt.

2 Klik på **Indstillinger >Netværk/porte >Trådløs**.

3 Ret indstillingerne, så de svarer til indstillingerne i dit adgangspunkt (den trådløse router).

Bemærk! Sørg for at indtaste den korrekte SSID-sikkerhedsmetode, forhåndsdelte nøgle eller adgangskode, netværkstilstand og kanal.

4 Klik på **Send**.

5 Sluk printeren, og tag Ethernet-kablet ud. Vent mindst fem sekunder, og tænd derefter printeren igen.

6 Du kan kontrollere, om printeren er tilsluttet et netværk, ved at udskrive en netværksinstallationsside. Kontroller derefter under Netværkskort [x], om status er Tilsluttet.

Ændring af portindstillinger efter installation af en ny intern løsningsport til netværk

Når en ny ISP (Internal Solutions Port) fra installeres i printeren, skal printerkonfigurationen på de computere, der har adgang til printeren, opdateres, fordi printeren vil få tildelt en ny IP-adresse. Alle computere der har adgang til printeren skal opdateres med den nye IP adresse.

Bemærkninger:

- Hvis printeren har en statisk IP-adresse, behøver du ikke at foretage nogen ændringer af computerkonfigurationerne.
- Hvis computere er konfigureret til at bruge netværksnavnet i stedet for en IP-adresse, behøver du ikke at foretage nogen ændringer af computerkonfigurationerne.
- Hvis du tilføjer en trådløs ISP til en printer, som tidligere var konfigureret til en Ethernet-forbindelse, skal du sørge for, at printeren er koblet fra Ethernet-forbindelsen, mens du konfigurerer printeren til at fungere trådløst. Hvis printeren er koblet til Ethernet-netværket, vil den trådløse konfiguration blive fuldført, men den trådløse ISP vil ikke være aktiv. Du aktiverer den trådløse ISP ved at koble printeren fra Ethernet-netværket, slukke printeren og derefter tænde den igen.
- Kun én netværksforbindelse er aktiv ad gangen. Hvis du vil skifte mellem Ethernet-forbindelse og trådløs forbindelse, skal du slukke printeren, tilslutte kablet (for at skifte til Ethernet-forbindelse) eller frakoble kablet (for at skifte til en trådløs forbindelse) og derefter tænde printeren igen.

Til Windows-brugere

1 Åbn en webbrowser, og angiv derefter printerens IP-adresse i adressefeltet.

Bemærkninger:

- Se printerens IP-adresse på printerens kontrolpanel. IP-adressen vises som fire sæt tal, adskilt af punktummer, f.eks. 123,123.123,123.
- Hvis du bruger en proxyserver, skal du deaktivere den midlertidigt for at indlæse websiden korrekt.

- 2 Klik på  eller klik på **Start**, og klik derefter på **Kør**.
- 3 I boksen Start søgning eller Kør skal du indtaste **kontroller printere**.
- 4 Tryk på **Enter** eller klik på **OK**.
- 5 Vælg den printer, som er ændret.
Bemærk! Hvis der er mere end én kopi af printeren, skal du opdatere dem alle med den nye IP-adresse.
- 6 Højreklik på printeren, og vælg derefter **Printeregenskaber** (Windows 7) eller **Egenskaber** (tidligere versioner).
- 7 Klik på fanen **Porte**.
- 8 Vælg porten på listen, og klik derefter på **Konfigurer port**.
- 9 Indtast den nye IP-adresse i feltet "Printernavn eller IP-adresse".
- 10 Klik på **OK >Luk**.

Til Macintosh-brugere

- 1 Åbn en webbrowser, og angiv derefter printerens IP-adresse i adressefeltet.

Bemærkninger:

- Se printerens IP-adresse på printerens kontrolpanel. IP-adressen vises som fire sæt tal, adskilt af punktummer, f.eks. 123,123.123,123.
- Hvis du bruger en proxyserver, skal du deaktivere den midlertidigt for at indlæse websiden korrekt.

- 2 Tilføj printeren.

- Til IP-udskrivning:
 - a I Apple-menuen skal du bruge en af følgende stier:
 - **Systemindstillinger >Udskriv & scan**
 - **Systemindstillinger >Udskriv & fax**
 - b Klik på **+**.
 - c Klik på fanen **IP**.
 - d Skriv IP-adressen på printeren i adressefeltet, og klik derefter på **Tilføj**.

- Til AppleTalk-udskrivning:

Bemærkninger:

- Sørg for, at AppleTalk er aktiveret på printeren.
- Denne funktion understøttes kun i Mac OS X version 10.5.

- a I Apple-menuen skal du navigere til:
Systemindstillinger >Udskriv & fax
- b Klik på **+**, og naviger derefter til:
AppleTalk > vælg printeren >Tilføj

Opsætning af seriel udskrivning

Du kan bruge seriel udskrivning til at udskrive, når computeren er langt væk fra printerens, eller hvis du vil udskrive med nedsat hastighed.

Efter installation af den serielle port eller kommunikationsporten (COM) skal du konfigurere printerens og computerens. Kontroller, at du har tilsluttet det serielle kabel til printerens COM-port.

1 Indstil parametrene på printerens kontrolpanel.

- a Gå til menuen med portindstillinger på printerens kontrolpanel.
- b Find menuen med de serielle portindstillinger, og juster indstillingerne efter behov.
- c Gem de ændrede indstillinger, og udskriv derefter en side med menuindstillinger.

2 Installer printerdriveren.

- a Indsæt cd'en *Software og dokumentation* i cd-drevet.
Hvis installationsdialogboksen ikke vises efter et øjeblik, skal du starte cd'en manuelt:
 - 1 Klik på  eller klik på **Start**, og klik derefter på **Kør**.
 - 2 Skriv **D: \setup.exe** i feltet Start søgning eller Kør, hvor **D** er bogstavet for dit cd- eller dvd-drev.
 - 3 Tryk på **Enter** eller klik på **OK**.
- b Klik på **Installer**.
- c Følg vejledningen på computerskærmen.
- d Vælg **Avanceret**, og klik på **Fortsæt**.
- e Vælg en port i dialogboksen Konfigurer printerforbindelse.
- f Hvis porten ikke findes på listen, skal du klikke på **Opdater** eller navigere til:
Tilføj port > vælg en porttype > indtast de nødvendige oplysninger >**OK**
- g Klik på **Fortsæt** >**Udfør**.

3 Indstil parametrene for COM-porten

Efter at printerdriveren er installeret, skal du indstille de serielle parametre for den COM-port, som er tilknyttet printerdriveren.

Bemærk! Sørg for, at de serielle parametre i COM-porten svarer til de serielle parametre, som du har indstillet på printerens.

- a Åbn Enhedshåndtering.
 - 1 Klik på  eller klik på **Start**, og klik derefter på **Kør**.
 - 2 Skriv **devmgmt.msc** i dialogboksen Start søgning eller Kør.
 - 3 Tryk på **Enter** eller klik på **OK**.
- b Klik på **+** ud for Porte for at udvide listen over tilgængelige porte.
- c Højreklik på den COM-port, hvormed du har tilsluttet dit serielle kabel til computeren (eksempelvis: COM1), og klik derefter på **Egenskaber**.
- d Indstil de serielle parametre under fanen Portindstillinger, så de er identiske med de serielle parametre, der er indstillet på printerens.
Kontroller den serielle overskrift for siden med menuindstillingerne for printerindstillingerne.
- e Klik på **OK**, og luk derefter alle dialogbokse.
- f Udskriv en testside for at kontrollere printerinstallationen.

Kontrol af printerens indstillinger

Når alle hardware- og softwareoptioner er installeret, og printeren er tændt, skal du kontrollere, at printeren er korrekt opsat ved at udskrive følgende:

- **Menuindstillingsside** – Brug denne side til at kontrollere, at alle printeroptionerne er installeret korrekt. En liste med installerede optioner vises nederst på siden. Hvis en option, som du har installeret, ikke er listet, så er den ikke installeret korrekt. Fjern valgmuligheden og installer den igen.
- **Netværksinstallationsside** - Hvis din printer har Ethernet- og/eller trådløs funktion, og den er forbundet til et netværk, udskrives en netværksinstallationsside for at bekræfte netværksforbindelsen. Denne side indeholder også vigtige oplysninger, som du kan bruge til konfiguration af netværksudskrivning.

Udskrivning af en side med menuindstillinger

På startside skal du navigere til:



> **Rapporter** > **Menuindstillingsside**

Udskrivning af en netværkskonfigurationside

Hvis printeren er tilsluttet et netværk, skal du udskrive en netværksinstallationsside for at kontrollere netværksforbindelsen. Denne side indeholder også vigtige oplysninger, som du kan bruge til konfiguration af netværksudskrivning.

- 1 På startside skal du navigere til:



> **Rapporter** > **Side for opsætning af netværk**

- 2 Kontroller den første del af siden for opsætning af netværk, og bekræft, at status er **Tilsluttet**.

Hvis status er **Ikke tilsluttet**, er LAN-drop måske ikke aktivt, eller netværkskablet fungerer måske ikke korrekt. Kontakt en systemtekniker for at få en løsning, og udskriv derefter en ny side for opsætning af netværk.

Ilægning af papir og specialmedier

Valg og håndtering af papir og specialmedier kan påvirke pålideligheden af udskrivningen. Du kan finde flere oplysninger i "Undgå papirstop" på side 244 og "Opbevaring af papir" på side 83.

Angivelse af papirstørrelse og -type

På startside skal du navigere til:



> **Menuen papir** > **Papirstørrelse/-type** > væg en skuffe > vælg papirstørrelse eller papirtype >

Konfiguration af indstillinger til papirstørrelsen Universal

Papirstørrelsen Universal er en brugerdefineret indstilling, der giver dig mulighed for at udskrive på papirstørrelser, der ikke findes i printerens menuer.

Bemærkninger:

- Den mindste understøttede Universal-størrelse er 76,2 x 76,2 mm (3 x 3 tommer).
- Den største understøttede Universal-størrelse er 216 x 359,92 mm (8,5 x 14,17 tommer).

1 På startside skal du navigere til:



> **Papirmenu** > **Generel opsætning** > **Måleenheder** > vælg en måleenhed

2 Tryk på **Bredde stående** eller **Højde stående**.

3 Vælg bredden og højden, og tryk derefter på **Send**.

Ilægning af papir i skuffen til 550 ark



FORSIGTIG! RISIKO FOR SKADE: Isæt hver enkelt bakke separat for at reducere risikoen for, at udstyret bliver ustabil. Sørg for, at alle andre skuffer er lukkede.

1 Træk skuffen helt ud.

Bemærkninger:

- Når du ilægger papir i størrelsen folio, legal eller Oficio, skal du løfte bakken let og trække den ud.
- Fjern ikke bakker, mens der udskrives et job, eller mens der står **I brug** på displayet. Dette kan forårsage papirstop.



- 2 Klem breddestyret sammen, og skub det til den korrekte position for den størrelse papir, der skal lægges i, indtil det *klikker* på plads.

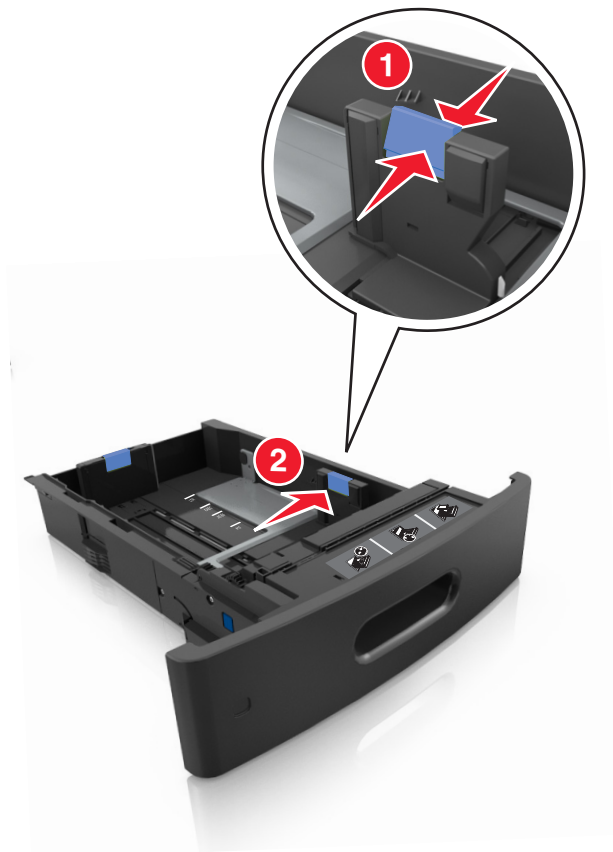

Bemærk! Brug papirstørrelsesindikatorerne i bunden af bakken til at placere styrene det rigtige sted.



3 Lås længdestyret op, klem sammen om styret, og skub det til den korrekte position for den papirstørrelse, der skal lægges i.

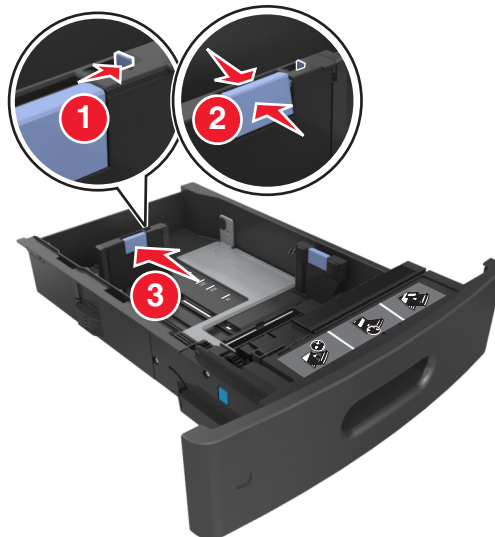

Bemærkninger:

- Lås længdestyret for alle papirstørrelser.
- Brug papirstørrelsesindikatorerne i bunden af bakken til at placere styrene det rigtige sted.



4 Bøj arkene frem og tilbage for at løsne dem, og luft dem derefter. Undgå at folde eller krølle papiret. Ret kanterne ind på en plan overflade.

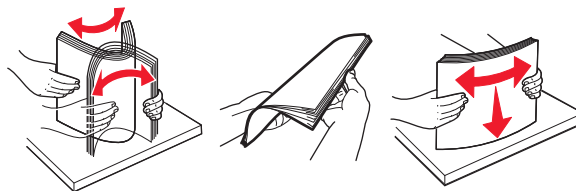

5 Læg papirstakken med den side, der skal udskrives, nedad til en-sidet udskrivning.

Bemærk! Sørg for, at papir eller konvolut ilægges korrekt.

Enkelt-sided udskrivning	Tosidet (dupleks) udskrivning

- Skub ikke papiret ind i skuffen. Ilæg papiret som vist på billedet.

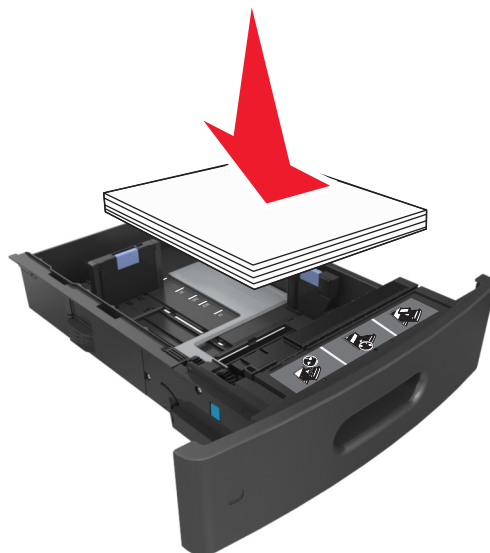

- Hvis du ilægger konvolutter, skal du sørge for, at flapsiden vender opad, samt at konvolutterne ligger i bakkens venstre side.

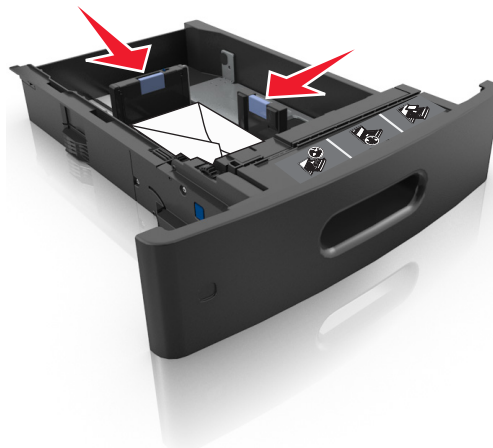

- Sørg for, at papiret ikke når op til indikatoren for maksimal papirofyldning.



Advarsel! Potentiel skade: Hvis bakken overfyldes, kan der opstå papirstop.

- 6 Ved papir i brugerdefineret- eller universel- størrelse, justeres papirstyrene, så de rører stakkens sider let, og derefter låses længdestyret.

7 Isæt skuffen.



8 Indstil papirstørrelse og -type, så det svarer til det papir, der er lagt i bakken, i papirmenuen på printerens kontrolpanel.

Bemærk! Angiv den korrekte papirstørrelse og papirtype for at undgå papirstop og problemer med udskriftskvaliteten.

Ilægning af papir i skuffen til 2100 ark

⚠ FORSIGTIG! RISIKO FOR SKADE: Isæt hver enkelt bakke separat for at reducere risikoen for, at udstyret bliver ustabil. Sørg for, at alle andre skuffer er lukkede.

- 1 Træk skuffen helt ud.
- 2 Juster bredde- og længdestyrene.

Ilægning af papir i A5-størrelse

- a** Træk breddestyret op, og flyt det til positionen for A5.

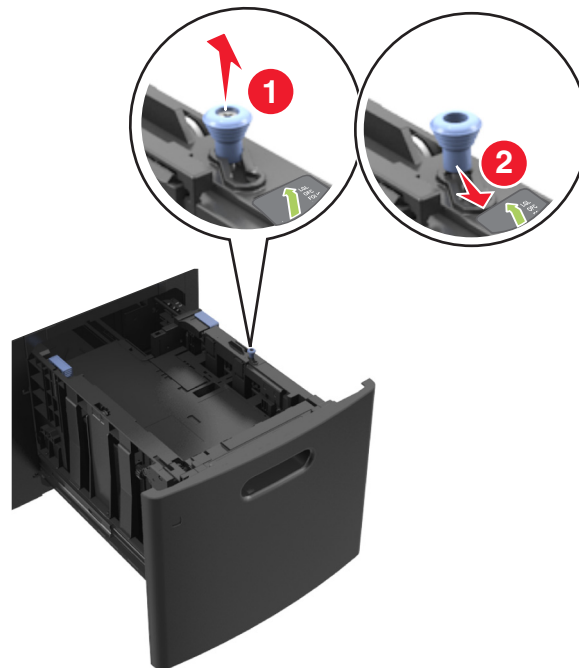

- b** Klem og skub længdestyret til positionen for A5, indtil det *klikker* på plads.

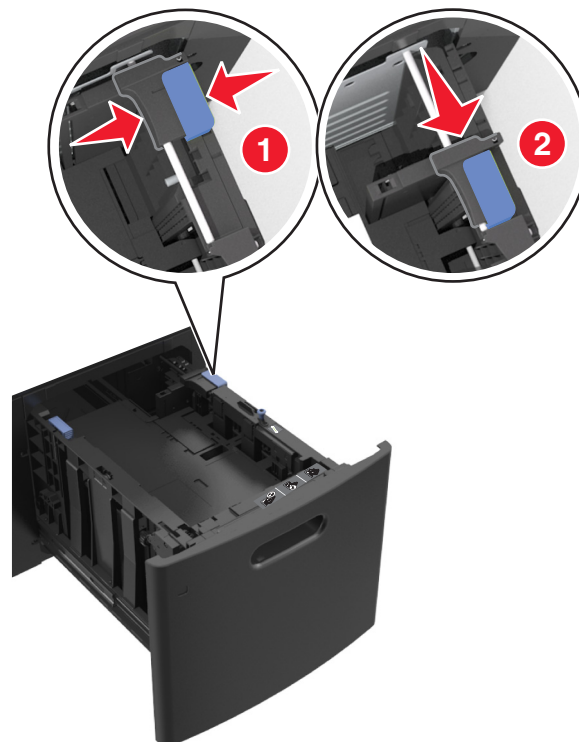

- c Fjern A5-længdestyret fra dets holder.

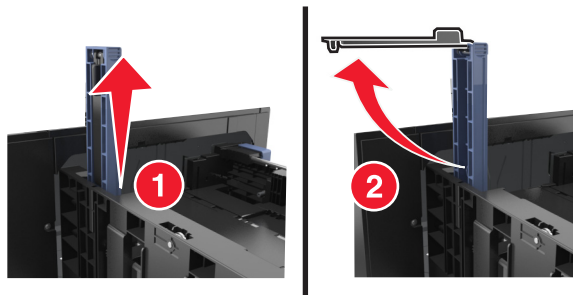

- d Isæt A5-længdestyret på den plads, det er beregnet til.

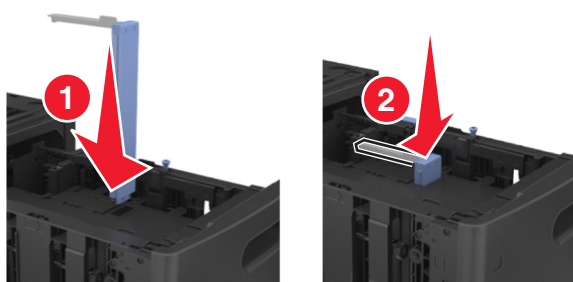

Bemærk! Tryk på A5-længdestyret, indtil det *klikker* på plads.

Ilægning af papir i A4-, letter-, legal-, oficio- og folio-størrelse

- a Træk breddestyret op, og skub det til den position, der passer til størrelsen for det papir, du ilægger.

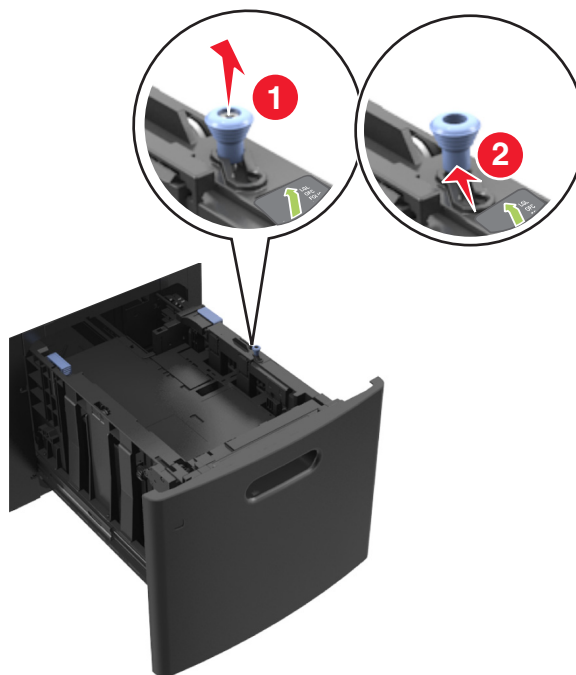

- b** Hvis A5-længdestyret stadig sidder på længdestyret, skal du fjerne det igen. Hvis A5-længdestyret ikke sidder på, skal du gå videre til trin d.

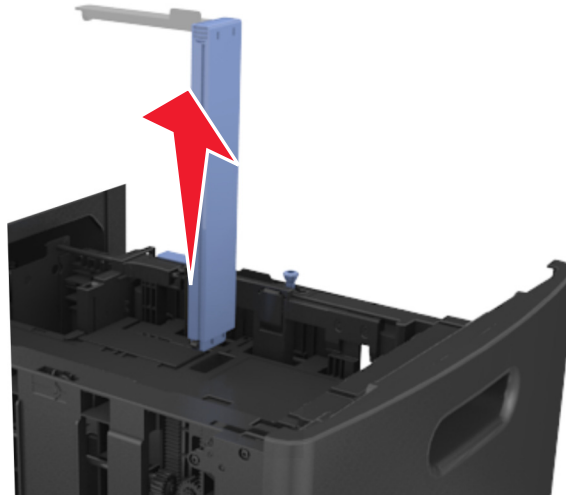

- c** Sæt A5-længdestyret i dets holder.

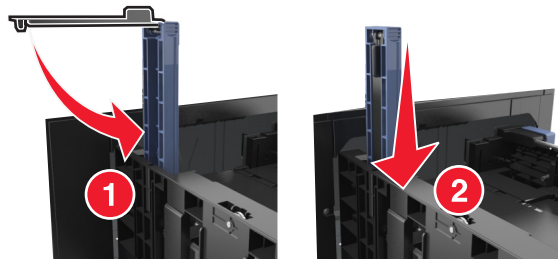

- d** Klem længdestyret sammen, og skub det til den position, der passer til størrelsen for det papir, du ilægger.

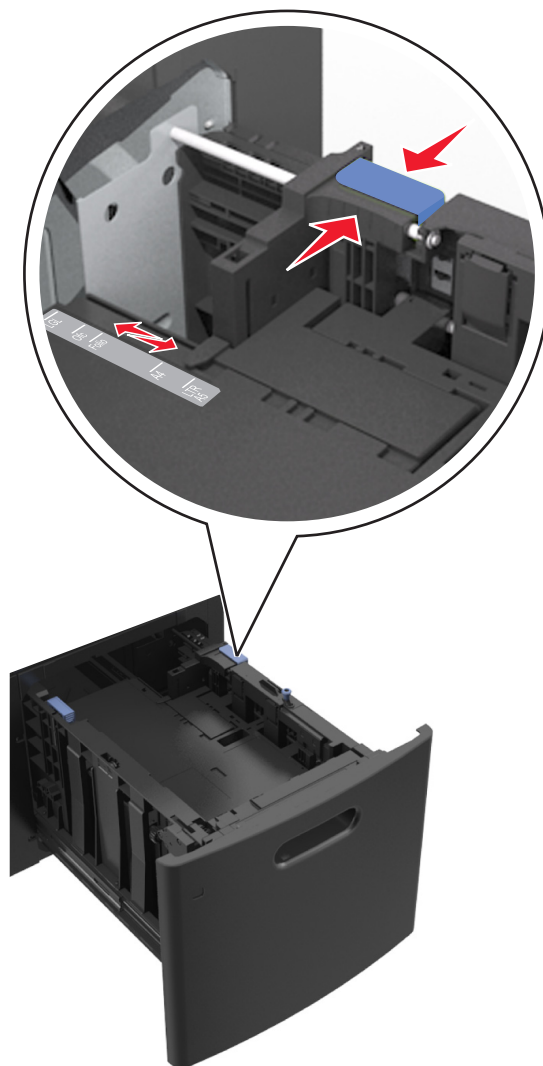

- 3** Bøj arkene frem og tilbage for at løsne dem, og luft dem derefter. Undgå at folde eller krølle papiret. Ret kanterne ind på en plan overflade.

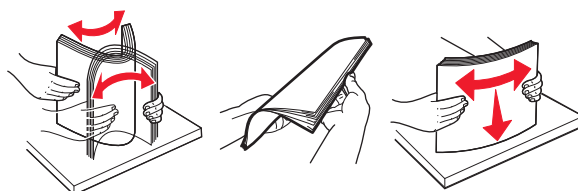

- 4** Læg papirstakken med den side, der skal udskrives, nedad til enkeltsidet udskrivning.
- Kontroller, at papiret er ilagt korrekt.

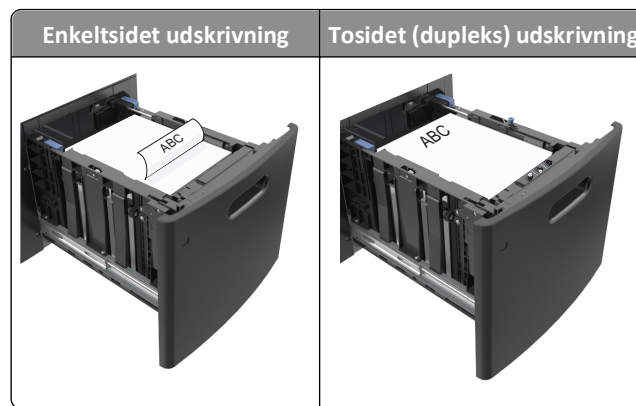

- Sørg for, at papiret ikke når op til indikatoren for maksimal papirofyldning.

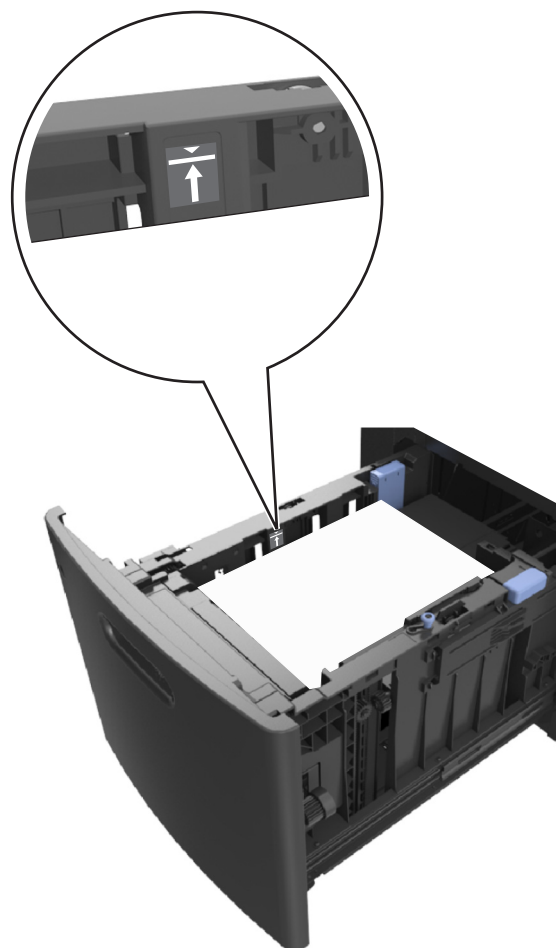

Advarsel! Potential skade: Hvis bakken overfyldes, kan der opstå papirstop.

5 Isæt skuffen.

Bemærk! Tryk papirstakken ned, mens du sætter bakken ind.



- 6 Indstil papirstørrelse og -type, så det svarer til det papir, der er lagt i bakken, i papirmenuen på printerens kontrolpanel.

Bemærk! Angiv den korrekte papirstørrelse og -type for at undgå papirstop og problemer med udskriftskvaliteten.

Ilægning af papir i MP-arkføderen

- 1 Træk flerformålsarkføderen ned, og åbn derefter panelet.

Bemærk! Undlad at ilægge papir i eller lukke MP-arkføderen, mens et job er ved at blive udskrevet.

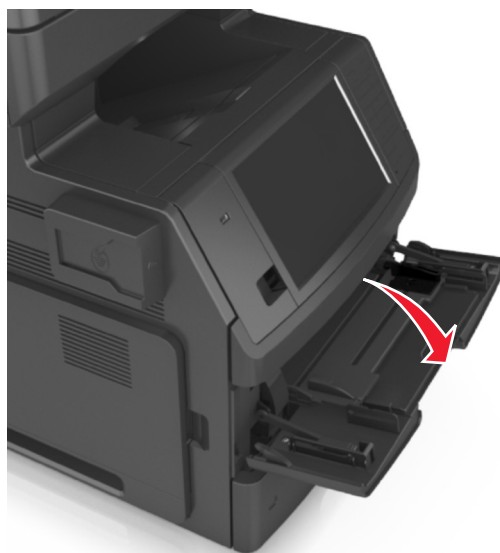

- 2 Træk i flerformålsarkføderens forlænger.

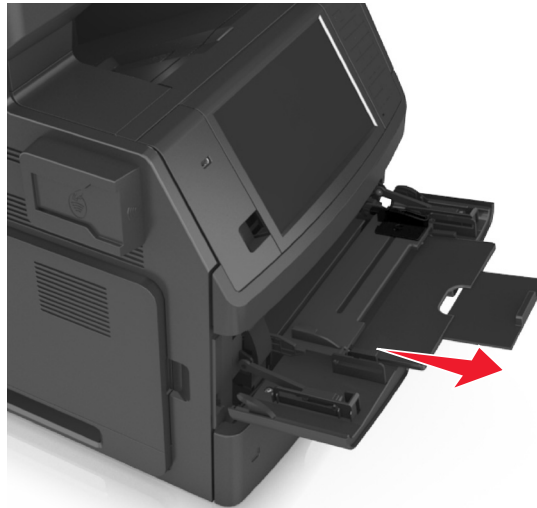

Bemærk! Før forlængerens forsigtigt, således at flerformålsarkføderen trækkes helt åben.

- 3 Skub breddestyret til den korrekte position for den papirstørrelse, der skal lægges i.



Bemærk! Brug papirstørrelsesindikatorerne i bunden af bakken til at placere styrene det rigtige sted.

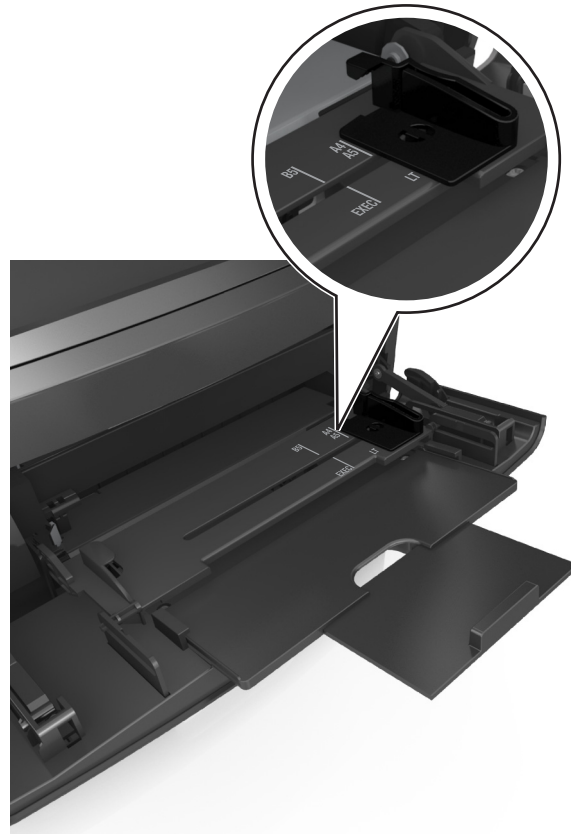

4 Klargør papir eller specialmedier til ilægning.

- Bøj arkene frem og tilbage for at løsne dem, og luft dem derefter. Undgå at folde eller krølle papiret. Ret kanterne ind på en plan overflade.

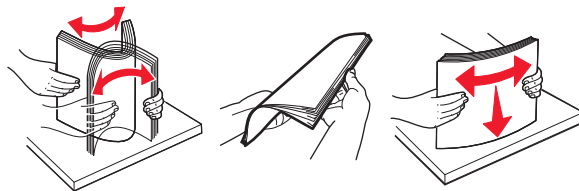

- Hold i kanterne på transparenterne, og luft dem. Ret kanterne ind på en plan overflade.

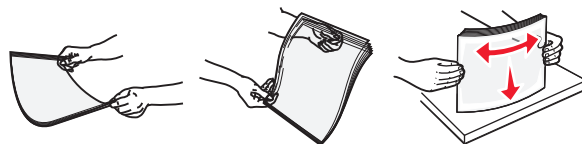

Bemærk! Undgå at berøre transparenternes udskriftsside. Undgå at ridse dem.

- Bøj en stak konvolutter frem og tilbage for at løsne dem, og luft dem derefter. Ret kanterne ind på en plan overflade.



5 Ilæg papiret eller specialmediet.

Bemærk! Skub stakken forsigtigt ind i MP-arkføderen, indtil det møder et stop.

- Ilæg kun én størrelse og én type papir eller specialmedier ad gangen.
- Sørg for, at der er god plads til papiret i MP-arkføderen, at det ligger fladt, og at det ikke bøjes eller krølles.



- Ilæg konvolutter med flappen nedad og i venstre side af flerformålsarkføderen.

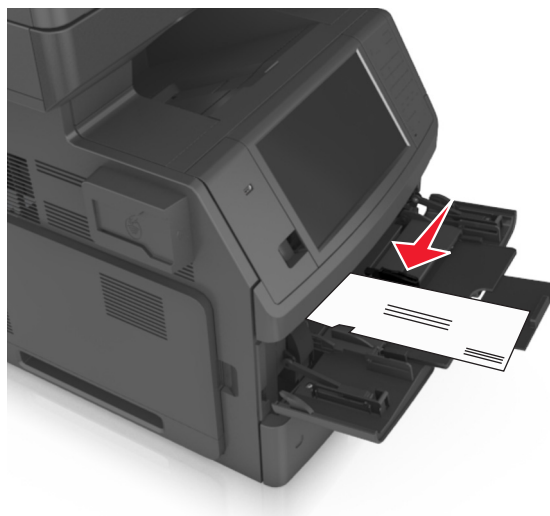

Advarsel! Potentiel skade: Brug aldrig konvolutter med frimærker, clips, snaplukning, ruder, coated indvendig beklædning eller selvklebende lim. Disse former for konvolutter kan beskadige printeren alvorligt.

- Kontroller, at papir og specialmedier ikke overstiger indikatoren for maksimal papiropfyldning.

Advarsel! Potentiel skade: Hvis arkføderen overfyldes, kan der opstå papirstop.



- 6 Ved papir i brugerdefineret eller universel størrelse justeres bredestyrene, så de rører stakkens sider let.
- 7 Indstil papirstørrelse og -type, så det svarer til det papir, der er lagt i bakken, i papirmenuen på printerens kontrolpanel.

Bemærk! Angiv den korrekte papirstørrelse og -type for at undgå papirstop og problemer med udskriftskvaliteten.

Skuffesammenkædning og fjernelse af skuffesammenkædning

Når indstillingerne for papirstørrelse og -type er de samme for alle skuffer, sammenkædes skufferne automatisk af printerens. Når én skuffe er tom, indføres mediet fra den næste sammenkædede skuffe. Vi anbefaler, at der gives forskellige specialtypenavne til unikke papirtyper, som f.eks. brevhoved og andre farvede almindelige papirer, så bakkerne, som de ligger i, ikke automatisk sammenkædes.

Skuffesammenkædning og fjernelse af skuffesammenkædning

- 1 Åbn en webbrowser, og angiv derefter printerens IP-adresse i adressefeltet.

Bemærkninger:

- Vis printerens IP-adresse på printerens startskærbillede. IP-adressen vises som fire sæt tal, adskilt af punktummer, f.eks. 123,123.123,123.
- Hvis du bruger en proxyserver, skal du deaktivere den midlertidigt for at indlæse websiden korrekt.

- 2 Klik på **Indstillinger >Papirmenu**.

3 Skift indstillinger for papirstørrelse og -type for de skuffer, du sammenkæder.

- Hvis du vil sammenkæde skuffer, skal du sørge for, at begge skuffer har samme papirstørrelse og -type.
- Hvis du vil fjerne en skuffesammenkædning, skal du sørge for, at skufferne *ikke* har samme papirstørrelse og type.

4 Klik på **Send**.

Bemærk! Du kan også ændre indstillingerne for papirstørrelse og -type fra printerens kontrolpanel. Der er flere oplysninger i "Angivelse af papirstørrelse og -type" på side 61.

Advarsel! Potentiel skade: Papiret, der er ilagt i skuffen, skal passe til papirtypenavnet, der er tildelt i printerens. Temperaturen på fuseren varierer i forhold til den angivne papirtype. Udskrivningsproblemer kan forekomme, hvis indstillingerne ikke er rigtigt konfigureret.

Angivelse af et specialnavn til papirtypen

Brug af Embedded Web Server

1 Åbn en webbrowser, og angiv derefter printerens IP-adresse i adressefeltet.

Bemærkninger:

- Vis printerens IP-adresse på printerens startskærmbillede. IP-adressen vises som fire sæt tal, adskilt af punktummer, f.eks. 123,123.123,123.
- Hvis du bruger en proxyserver, skal du deaktivere den midlertidigt for at indlæse websiden korrekt.

2 Klik på **Indstillinger >Menuen Papir >Brugerdefinerede navne**.

3 Vælg et brugerdefineret navn, og indtast derefter et specialpapirtypenavn.

4 Klik på **Send**.

5 Klik på **Specialtyper**, og kontroller derefter, at navnet på den nye specialpapirtype har erstattet det brugerdefinerede navn.

Brug af printerens kontrolpanel

1 På startside skal du navigere til:



>Menuen Papir >Brugerdefinerede navne

2 Vælg et brugerdefineret navn, og indtast derefter et specialpapirtypenavn.

3 Tryk på **Send**.

4 Tryk på **Specialtyper**, og kontroller derefter, at navnet på den nye specialpapirtype har erstattet det brugerdefinerede navn.

Tildeling af en specialpapirtype

Brug af Embedded Web Server

Tildel en specialpapirtypenavn til en skuffe ved sammenkædning til skuffen eller fjernelse af sammenkædning til bakker.

1 Åbn en webbrowser, og angiv derefter printerens IP-adresse i adressefeltet.

Bemærkninger:

- Vis printerens IP-adresse på printerens startskærbillede. IP-adressen vises som fire sæt tal, adskilt af punktummer, f.eks. 123,123.123,123.
- Hvis du bruger en proxyserver, skal du deaktivere den midlertidigt for at indlæse websiden korrekt.

2 Klik på **Indstillinger >Menuen Papir >Specialtyper**.

3 Vælg et specialpapirtypenavn, og vælg derefter en papirtype.

Bemærk! Papir er standardindstillingen for papirtype for alle brugerdefinerede specialnavne.

4 Klik på **Send**.

Brug af printerens kontrolpanel

1 På startside skal du navigere til:



>Menuen Papir >Specialtyper

2 Vælg et specialpapirtypenavn, og vælg derefter en papirtype.

Bemærk! Papir er standardindstillingen for papirtype for alle brugerdefinerede specialnavne.

3 Tryk på **Send**.

Vejledning til papir og specialmedier

Bemærkninger:

- Kontroller, at papirstørrelsen, -typen og -vægten er indstillet korrekt på computeren eller på printerens kontrolpanel.
- Bøj, luft og ret specialmedier ud, før du lægger dem i skufferne.
- Printerens vil måske udskrive med nedsat hastighed for at undgå at beskadige fuseren.

Retningslinjer for papir

Papirkendetegn

Følgende papirkendetegn har indflydelse på udskriftskvaliteten og -pålideligheden. Overvej disse faktorer, inden de bruges til udskrivning:

Vægt

Printerskufferne og MP-arkføderen kan automatisk indføre papir med langbanede fibre med en vægt mellem 60–176 g/m² (16–47-lb). Skuffen til 2100 ark kan automatisk indføre papir med langbanede fibre med en vægt på 60–135 g/m² (16–36-lb). Papir, der vejer mindre end 60 g/m² (16 lb), er muligvis ikke stift nok til, at det kan indføres korrekt, og kan medføre papirstop.

Bemærk! Tosidet udskrivning understøttes på 60–176 g/m² (16–47-lb) papir.

Rulning

Rulning er papirets tendens til at rulle i hjørnerne. For meget rulning kan give problemer med indføringen af papiret. Rulning optræder som regel, når papiret har været igennem printerens, hvor det udsættes for høje temperaturer. Hvis papir opbevares uindpakket under varme, fugtige, kolde eller tørre forhold – dette gælder også i skuffen – kan det få papiret til at rulle inden udskrivningen og forårsage problemer under indføringen.

Glathed

Papirets glathed påvirker direkte udskriftskvaliteten. Hvis papiret er for groft, brændes toneren ikke ordentligt fast på det. Hvis papiret er for glat, kan der opstå problemer med papirindføringen eller udskriftskvaliteten. Anvend altid papir mellem 100 og 300 Sheffield-punkter. Du får den bedste udskriftskvalitet med en glathed mellem 150 og 250 Sheffield-punkter.

Fugtindhold

Mængden af fugt i papiret har både indflydelse på udskriftskvaliteten og printerens evne til at indføre papiret korrekt. Lad papiret ligge i den originale indpakning, indtil det skal bruges. Det vil begrænse risikoen for, at papiret udsættes for fugtændringer, der kan nedsætte dets ydeevne.

Opbevar papiret i den originale indpakning i de samme omgivelser som printerens i 24-48 timer inden udskrivningen. Udvid tiden med flere dage, hvis lagrings- eller transportomgivelserne er meget forskellige fra printeromgivelserne. Tykt papir kan også kræve længere tid.

Baneretning

Baneretningen er papirfibrenes retning i et ark papir. Papir kan være *langbanet*, hvilket vil sige, at fibrene løber på langs af papiret, eller *kortbanet*, hvilket vil sige, at de løber på tværs af papiret.

For 60–176 g/m² (16–47-lb) papir anbefales papir med langbanede fibre.

Fiberindhold

Det meste kopipapir af god kvalitet er fremstillet af 100% kemisk behandlet pulptræ. Dette indhold giver papir med en høj grad af stabilitet, hvilket giver færre problemer med indføring og bedre udskriftskvalitet. Papir med f.eks. bomuldsfibre har egenskaber, der kan resultere i en forringet papirhåndtering.

Valg af papir

Brug af den rigtige slags papir forhindrer papirstop og hjælper med at sikre problemfri udskrivning.

Sådan undgås papirstop og dårlig udskriftskvalitet:

- Brug *altid* nyt, ubeskadiget papir.
- Før du lægger papir i, skal du kende den anbefalede udskriftsside på papiret. Denne oplysning findes som regel på pakken med udskriftsmateriale.
- Anvend *ikke* papir, der er klippet eller beskåret manuelt.
- *Bland ikke* papirstørrelser, -typer eller -vægte i den samme bakke, da det kan medføre papirstop.
- *Anvend ikke* papir af typen coated, medmindre det er specielt udviklet til elektrofotografisk udskrivning.

Valg af fortrykte formularer og brevpapir

- Brug langfibret papir til papir på 60–90 g/m² (16–24 lb).
- Brug kun formularer og brevpapir, der er trykt vha. offsetlitografi eller graveringstrykningsproces.
- Brug ikke papir med en ru eller meget struktureret overflade.
- Brug blæk, der ikke påvirkes af harpiksen i toneren. Blæk, der er oliebaseret, skal opfylde disse krav. Latexblæk behøver ikke at overholde disse.
- Udskriv eksempler på de fortrykte formularer og brevhoveder, du overvejer at bruge, inden du køber større mængder af det. Dette afgør, om blækket på den fortrykte formular eller på brevhovedet vil påvirke udskriftskvaliteten.
- Kontakt din papirleverandør, hvis du er i tvivl.

Brug af genbrugspapir

Som et miljøbevidst firma understøtter vi brug af genbrugspapir, der er særligt fremstillet til brug i laserprintere (elektrofotografiske).

Det er ikke muligt at garantere, at alt genbrugspapir kan bruges i printere, uden at der opstår papirstop, men vi tester jævnligt de forskellige typer af genbrugspapir til kopimaskiner, der er tilgængelige på det globale marked. Denne videnskabelige testning udføres under grundig kontrol. Der tages hensyn til mange faktorer både hver for sig og samlet set, herunder følgende:

- Mængden af affald fra forbrugere (vi tester op til 100 % af affaldsindholdet).
- Temperatur- og fugtighedsforhold (i laboratorier simuleres klimaforhold forskellige steder i verden.)
- Fugtindhold (forretningspapir skal have et lavt fugtindhold: 4–5 %.)

- Bøjmodstand og tilpas stivhed, som bevirker, at papiret føres optimalt ind i printeren.
- Tykkelse (har betydning for, hvor meget papir der kan lægges i skuffen)
- Overfladeruhed (målt i Sheffield-enheder - har betydning for tydeligheden og tonerens evne til at brænde fast på papiret)
- Overfladens gnidningsmodstand (er afgørende for, hvor nemt arkene kan adskilles)
- Fiberretning og sammensætning (har betydning for, om papiret krøller, hvilket også har betydning for, hvordan papiret bevæger sig gennem printeren)
- Glans og struktur (design og udtryk)

Genbrugspapir er bedre end nogen sinde, men mængden af genbrugsindhold i papiret påvirker graden af kontrol med fremmedlegemer. Genbrugspapir er et rigtigt skridt på vejen mod at udskrive på en miljømæssigt ansvarlig måde, men det er ikke perfekt. Den mængde energi, der skal til for at fjerne tryksværte og behandle tilsætningsstoffer som f.eks. farvestoffer og "lim", frembringer ofte mere CO₂-udslip end ved normal papirfremstilling. Generelt set giver brugen af genbrugspapir dog mulighed for en bedre overordnet forvaltning af ressourcer.

Vi beskæftiger os med den ansvarlige brug af papir med udgangspunkt i livscyklusanalyser af vores produkter. For at få en bedre forståelse af printerens påvirkning af miljøet har virksomheden fået foretaget en række livscyklusanalyser, som viste, at papir blev identificeret som den primære kilde (op til 80 %) til CO₂-udslip frembragt på baggrund af den samlede levetid for en enhed (fra vugge til grav). Dette skyldes de energiintensive fremstillingsmetoder, som kræves i forbindelse med papirfremstilling.

Vi forsøger derfor at uddanne kunder og partnere til at minimere papirets miljøpåvirkning. Brug af genbrugspapir er én måde. At forhindre et overdrevent og unødvendigt papirforbrug er en anden. Vi er veludrustet til at hjælpe kunder til at minimere affald fra udskrivning og kopiering. Virksomheden fremmer tilmed indkøb af papir hos leverandører, der gør en dedikeret indsats for bæredygtig skovdrift.

Vi anbefaler ikke bestemte leverandører, selv om vi har en produktliste til særlig anvendelse. Følgende retningslinjer for papirvalg skal imidlertid bidrage til at nedbringe miljøpåvirkningen ved udskrivning:

- 1 Minimer papirforbruget.
- 2 Vær selektiv med hensyn til træfibrenes oprindelse. Køb hos leverandører, der er certificeret, f.eks. med Forestry Stewardship Council (FSC) eller Program for the Endorsement of Forest Certification (PEFC). Disse certificeringer garanterer, at papirproducenten bruger træmasse fra skovbrug, som anvender miljømæssigt og socialt ansvarlige metoder i forbindelse med skovforvaltning og genetablering af skov.
- 3 Vælg det mest relevante papir til udskrivningsbehov: normal 75 eller 80 g/m² certificeret papir, papir med lavere vægt eller genbrugspapir.

Eksempler på ikke-brugbart papir

Testresultater indikerer, at der er en vis risiko forbundet med brug af følgende papirtyper sammen med laserprintere:

- Kemisk behandlet papir, der bruges til at lave kopier uden karbonpapir, også kaldet *selvkopierende papir*
- Fortrykt papir med kemikalier, der kan forurene printeren
- Fortrykt papir, der kan påvirkes af temperaturen i printerens fuserenhed
- Fortrykt papir, der kræver en registrering (af den præcise placering på siden) større end ± 2.3 mm (± 0.9 in.) som f.eks. optisk genkendelse af tegn (OCR). I nogle tilfælde kan du justere registreringen ved hjælp af et softwareprogram, så der kan udskrives på sådanne formularer.
- Coated papir (raderbart tykt papir), syntetisk papir, termisk papir
- Papir med grove kanter, grov eller meget ru overflade eller rullet papir
- Genbrugspapir, der dumper EN12281:2002 (europæiske test)

- Papir, der vejer mindre end 60 g/m² (16 lb)
- Formularer eller dokumenter, der består af flere dele

Opbevaring af papir

Brug denne vejledning til opbevaring af papir for at undgå papirstop og uens udskriftskvalitet:

- Papir opbevares bedst et sted, hvor temperaturen er 21 °C, og luftfugtigheden er 40 %. De fleste producenter af etiketter anbefaler udskrivning ved 18 til 24 °C med en luftfugtighed mellem 40 og 60 %.
- Papir bør opbevares i kasser på en palle eller hylde, ikke på gulvet.
- Opbevar de enkelte pakker på en plan overflade.
- Opbevar ikke noget oven på pakkerne med papir.
- Tag først papiret ud af æsken eller emballagen, når det skal lægges i printeren. Æsken og emballagen er med til at holde papiret rent, tørt og fladt.

Understøttede papirstørrelser, -typer og -vægt

Følgende tabeller indeholder oplysninger om standard- og valgfrie papirkilder samt de papirtyper, de understøtter.

Bemærk! Hvis du bruger en papirstørrelse, som ikke findes i tabellerne, skal du vælge den størrelse, som er den nærmeste *større* størrelse.

Understøttede papirstørrelser

Papirstørrelse ¹	Dimensioner	Skuffe til 550- ark	Skuffe til 2100- ark	MP arkføder	Dupleks	Automatisk dokumentføder (ADF)	Scannerens glasplade
A4	210 x 297 mm (8,3 x 11,7 ")	✓	✓	✓	✓	✓	✓
A5	148 x 210 mm (5,8 x 8,3 in.)	✓	✓ ³	✓	✓	✓	✓
A6	105 x 148 mm (4,1 x 5,8 tommer)	✓	x	✓	x	✓	✓
JIS B5	182 x 257 mm (7,2 x 10,1 ")	✓	x	✓	✓	✓	✓
Letter	216 x 279 mm (8,5 x 11 ")	✓	✓	✓	✓	✓	✓
Legal	216 x 356 mm (8,5 x 14 ")	✓	✓	✓	✓	✓	✓

¹ Hvis din foretrukne standardpapirstørrelse ikke kan indstilles i printerens kontrolpanel, kan du vælge en almindelig papirstørrelse, der passer til længdestyrets placering i skuffen, i menuen Papirstørrelse/type. Hvis papirstørrelsen ikke er tilgængelig, skal du vælge **Universal** eller slå automatisk størrelsesregistrering fra. Kontakt teknisk support for at få flere oplysninger.

² Universal understøttes kun i duplekstilstand, hvis bredden er mellem 105 mm (4,13 tommer) og 216 mm (8,5 tommer), og længden er mellem 148 mm (5,83 tommer) og 356 mm (14 tommer).

³ Papir understøttes langs den lange kant.

Papirstørrelse ¹	Dimensioner	Skuffe til 550- ark	Skuffe til 2100- ark	MP arkføder	Dupleks	Automatisk dokumentføder (ADF)	Scannerens glasplade
Executive	184 x 267 mm (7,3 x 10,5 tommer)	✓	x	✓	✓	✓	✓
Oficio (Mexico)	216 x 340 mm (8,5 x 13,4 in.)	✓	✓	✓	✓	✓	✓
Folio	216 x 330 mm (8,5 x 13 tommer)	✓	✓	✓	✓	✓	✓
Statement	140 x 216 mm (5,5 x 8,5 tommer)	✓	x	✓	✓	✓	✓
Universal²	105 x 148 mm til 216 x 356 mm (4,13 x 5,83 " til 8,5 x 14")	✓	x	✓	✓	✓	✓
7 3/4 -konvolut (Monarch)	98 x 191 mm (3,9 x 7,5 tommer)	✓	x	✓	x	x	✓
9 -konvolut	98 x 225 mm (3,9 x 8,9 tommer)	✓	x	✓	x	x	✓
10-konvolut	105 x 241 mm (4,1 x 9,5 tommer)	✓	x	✓	x	x	✓
DL -konvolut	110 x 220 mm (4,3 x 8,7 ")	✓	x	✓	x	x	✓
C5 -konvolut	162 x 229 mm (6,38 x 9,01 ")	✓	x	✓	x	x	✓
B5 -konvolut	176 x 250 mm (6,93 x 9,84 ")	✓	x	✓	x	x	✓
Anden konvolut	98 x 162 mm (3,9 x 6,4 ") til 176 x 250 mm (6,9 x 9,8 ")	✓	x	✓	x	x	✓

¹ Hvis din foretrukne standardpapirstørrelse ikke kan indstilles i printerens kontrolpanel, kan du vælge en almindelig papirstørrelse, der passer til længdestyrets placering i skuffen, i menuen Papirstørrelse/type. Hvis papirstørrelsen ikke er tilgængelig, skal du vælge **Universal** eller slå automatisk størrelsesregistrering fra. Kontakt teknisk support for at få flere oplysninger.

² Universal understøttes kun i duplekstilstand, hvis bredden er mellem 105 mm (4,13 tommer) og 216 mm (8,5 tommer), og længden er mellem 148 mm (5,83 tommer) og 356 mm (14 tommer).

³ Papir understøttes langs den lange kant.

Understøttede papirtyper og -vægte

Printerens motor understøtter 60–176g/m² (16–47lb) papirvægte.

Bemærk! Etiketter, transparenter, konvolutter og karton udskrives altid ved nedsat hastighed.

Papirtype	Skuffe til 550-ark	Skuffe til 2100-ark	MP arkføder	Dupleks	Automatisk dokumentføder (ADF)	Scannerens glasplade
Papir	✓	✓	✓	✓	✓	✓
Karton	✓	x	✓	✓	x	✓
Almindelig konvolut	✓	x	✓	x	x	✓
Grov konvolut	✓	x	✓	x	x	✓
Papiretiketter	✓	x	✓	x	✓	✓
Vinyletiketter (blandet) ¹	✓	x	✓	x	✓	✓
Apoteketiketter	✓	x	✓	✓	✓	✓
Transparenter ²	✓	x	✓	x	✓	✓



² Udskriv kun transparenter i batches på op til 20 for at forhindre dem i at hænge sammen. Der er flere oplysninger i "Tips til brug af transparenter" på side 90.

Udskriver

Udskrivning af formularer og et dokument

Udskrivning af formularer

Brig programmet Formularer og favoritter til hurtigt og let at give adgang til ofte anvendte formularer eller andre oplysninger, som ofte udskrives. Før du kan bruge dette program, skal du først konfigurere det på printeren. Se "Opsætning af formularer og favoritter" på side 23 for at få yderligere oplysninger.

- 1 Fra printerens startskærm skal du navigere til:
Formularer og favoritter > vælg formularen på listen > angiv antallet af kopier > juster andre indstillinger
- 2 Tryk på ,  eller **Send** afhængigt af printermodellen.

Udskrivning af et dokument

- 1 Indstil papirtypen og -størrelse, så den svarer til det ilagte papir, i menuen Papir i kontrolpanelet.
- 2 Send udskriftsjobbet:

Til Windows-brugere

- a Klik på **Filer** > **Udskriv** i et åbent dokument.
- b Klik på **Egenskaber**, **Indstillinger**, **Indstillinger** eller **Opsætning**.
- c Juster indstillingerne, om nødvendigt.
- d Klik på **OK** > **Udskriv**.

Til Macintosh-brugere

- a Tilpas indstillingerne i dialogboksen Sidelayout:
 - 1 Vælg **Filer** > **Sideopsætning**, mens du har et dokument åbnet.
 - 2 Vælg en papirstørrelse, eller opret en brugerstørrelse, der passer til det ilagte papir.
 - 3 Klik på **OK**.
- b Tilpas indstillingerne i dialogboksen Udskriv:
 - 1 Vælg **Filer** > **Udskriv**, mens du har et dokument åbnet.
Klik om nødvendigt på visningstrekanten for at se flere indstillinger.
 - 2 Fra dialogboksen Udskrivning og pop-op menuen, justeres indstillingerne efter behov.

Bemærk! For at udskrive på en specifik størrelse eller type af papir skal du justere papirstørrelsen eller typen af indstilling, så den passer til det ilagte papir, eller vælge en passende skuffe eller arkføder.

- 3 Klik på **Udskriv**.

justere tonersvætningsgrad

- 1 Åbn en webbrowser, og angiv derefter printerens IP-adresse i adressefeltet.

Bemærkninger:

- Vis printerens IP-adresse på printerens startskærbillede. IP-adressen vises som fire sæt tal, adskilt af punktummer, f.eks. 123,123.123,123.
- Hvis du bruger en proxyserver, skal du deaktivere den midlertidigt for at indlæse websiden korrekt.

2 Klik på **Indstillinger >Printerindstillinger >Menuen Kvalitet >Tonersværtning**.

3 Juster tonersværtningsgraden, og klik på **Send**.

Brug af printerens kontrolpanel

1 På startside skal du navigere til:



>Indstillinger >Printerindstillinger >Menuen Kvalitet >Tonersværtning

2 Juster indstillingen, og tryk på **Send**.

Udskrivning fra et flashdrev

Udskrivning fra et flashdrev

Bemærkninger:

- For at udskrive en krypteret PDF-fil bliver du bedt om at indtaste filadgangskoden fra printerens kontrolpanel.
- Du kan ikke udskrive filer, som du ikke har udskriftstilladelse til.

1 Sæt et flashdrev i USB-porten.



**Bemærkninger:**

- Der vises et ikon for flashdrevet på printerens startskærm, når et flashdrev isættes.
- Hvis du sætter flashdrevet i, og der samtidig er opstået et problem med printeren, f.eks. papirstop, ignorerer printeren flashdrevet.

- Hvis du sætter flashdrevet i, mens printeren behandler andre job, vises meddelelsen **I brug** på printerdisplayet. Når disse udskriftsjob er behandlet, kan du få brug for at se listen over tilbageholdte job for at udskrive dokumenter fra flashdrevet.

Advarsel! Potentiel skade: Berør ikke USB-kablet, en trådløs netværksadapter, stik, hukommelsesenheden eller det viste område på printeren, mens der aktivt udskrives eller læses fra hukommelsesenheden, eller der skrives til den. Du kan miste data.



- 2 I printerens kontrolpanel skal du trykke på det dokument, du vil udskrive.
- 3 Tryk på pilene for at få vist en udskrift af dokumentet.
- 4 Brug  eller  for at angive antallet af kopier, der skal udskrives, og tryk derefter på **Udskriv**.

Bemærkninger:

- Tag ikke flashdrevet ud af USB-porten, før dokumentet er færdigudskrevet.
- Hvis du lader flashdrevet sidde i printeren efter at have forladt det første USB-menuskærbillede, kan du udskrive filer fra flashdrevet ved at trykke på **Tilbageholdte job** på startskærmen.

Understøttede flashdrev og filtyper

Bemærkninger:

- Flashdrev med høj hastighed skal understøtte standarden for fuld USB-hastighed. USB-enheder med lav hastighed understøttes ikke.
- USB-flashdrev skal understøtte FAT-filsystemet (File Allocation Tables). Enheder, der er formateret med NTFS (New Technology File System) eller et andet filsystem, understøttes ikke.

Anbefalede flash-drev	Filtype
Der er blevet afprøvet og godkendt mange flashdrev til brug sammen med denne printer. Du kan finde flere oplysninger på http://support.dell.com .	Dokumenter: <ul style="list-style-type: none"> • .pdf • .xps B&illede: <ul style="list-style-type: none"> • .dcx • .gif • .jpeg eller .jpg • .bmp • .pcx • .tiff eller .tif • .png • .fls

Brug af specialmedier

Tip til brug af karton

Karton er et kraftigt, enkeltlags specialmedie. Mange af de variable kendetegn, f.eks. fugtindhold, tykkelse og struktur, kan påvirke udskriftskvaliteten en hel del.

- Indstil papirstørrelse, -type, -struktur og -vægt i papirmenuen på printerens kontrolpanel, så værdierne passer til det karton, der er lagt i skuffen.
- Udskriv eksempler på det karton, du overvejer at bruge, inden du køber større mængder af det.
- Angiv papirstruktur og -vægt under skuffeindstillingerne, så de passer til det papir, der er lagt i skuffen.
- Fortryk, perforering og krølning kan have stor indflydelse på udskriftskvaliteten og medføre papirstop eller andre problemer med papirindføringen.
- Inden du lægger kartonark i skuffen, skal du bøje og lufte dem for at løsne dem. Ret kanterne ind på en plan overflade.

Tip om brug af konvolutter

- Indstil papirstørrelse, -type, -struktur og -vægt i papirmenuen på printerens kontrolpanel, så værdierne passer til de konvolutter, der er lagt i skuffen.
- Udskriv eksempler på de konvolutter, du overvejer at bruge, inden du køber større mængder af dem.
- Brug konvolutter, der er beregnet til brug i laserprintere.
- Du opnår de bedste resultater ved at bruge konvolutter fremstillet af papir med en vægt på 90 g/m² (24 lb) eller med 25 % bomuldsindhold.
- Brug kun nye konvolutter fra ubeskadigede pakker.
- For at øge ydelsen og reducere papirstop bør du ikke bruge konvolutter, som:
 - Er meget krøllede eller bøjede.
 - Er klæbet sammen eller ødelagte på den ene eller anden måde.
 - Har vinduer, huller, perforeringer, udskæringer eller prægninger.
 - Har metalhægter, snorelukning eller metalfalsninger.

- Har et interlock-design.
- Har påsatte frimærker.
- Har ikke-tildækket klæbestof, når konvolutlukkemechanismen er forseglet.
- Har bøjede hjørner.
- Ru eller bølget overflade eller vandmærker.
- Tilpas breddestyret, så det passer til bredden på konvolutterne.
- Inden du lægger konvolutterne i skuffen, skal du bøje og lufte dem for at løsne dem. Ret kanterne ind på en plan overflade.

Bemærk! En kombination af høj luftfugtighed (over 60 %) og de høje udskrivningstemperaturer kan krølle eller smelte konvolutterne.

Tip til brug af etiketter

- Indstil papirstørrelse, -type, -struktur og -vægt i papirmenuen på printerens kontrolpanel, så værdierne passer til de etiketter, der er lagt i skuffen.
- Udskriv eksempler på de etiketter, du overvejer at bruge, inden du køber større mængder af dem.
- Brug etiketter, der er beregnet til brug i laserprintere.
- Anvend ikke etiketter med glat bagsidemateriale.
- Brug hele etiketark. Ark, hvor nogle af etiketterne mangler, kan medføre, at etiketterne falder af under udskrivning og forårsager papirstop. Brug af ark, hvor nogle af etiketterne mangler, kan også medføre, at der afsættes klæbemiddel i printeren og på tonerpatronen, hvilket kan gøre garantien til printeren og tonerpatronen ugyldig.
- Anvend ikke etiketter med ikke-tildækket klæbemiddel.

Tips til brug af brevpapir

- Brug brevpapir, der er beregnet til brug i laserprintere.
- Udskriv eksempler på det brevpapir, du overvejer at bruge, inden du køber større mængder.
- Inden du lægger brevhoveder i, skal du bøje og lufte arkene for at forhindre dem i at hænge sammen.
- Papirretningen er vigtig ved udskrivning på brevpapir.

Kilde	Udskriver	Udskriftsside	Papirretning
Bakker	Ensidet	Nedad	Placer arket med øverste kant mod bakkens forkant.
Bakker	Tosidet	Opad	Ilæg arket i printeren med den nederste kant først.
MP arkføder	Ensidet	Opad	Ilæg arket i printeren med den øverste kant først.
MP arkføder	Tosidet	Nedad	Ilæg arket i printeren med den nederste kant først.

Bemærk! Spørg producenten eller forhandleren, om det fortrykte brevhoved, du har valgt, kan bruges i laserprintere.

Tips til brug af transparenter

- Indstil papirstørrelse, -type, -struktur og -vægt i papirmenuen på printerens kontrolpanel, så værdierne passer til de transparenter, der er lagt i skuffen.
- Udskriv en testside på de transparenttyper, du overvejer at bruge, før du køber store mængder.
- Brug transparenter, der er beregnet til brug i laserprintere.

- Undlad at sætte fingeraftryk på transparenterne, da det kan give problemer med udskriftskvaliteten.
- Inden du lægger transparenter i, skal du bøje og lufte arkene for at forhindre dem i at hænge sammen.

Udskrive fortrolige og andre tilbageholdte job

Sådan gemmes udskriftsjob i printeren

- 1 Naviger til følgende via printerens kontrolpanel:



>Sikkerhed >Fortrolig udskrivning > vælg udskriftsjobtypen

Brug	For at
Maks. ugyldige PIN koder	Begræns det antal gange, en ugyldig PIN-kode kan indtastes. Bemærk! Når grænsen nås, slettes udskriftsjobbene for det pågældende brugernavn og den tilhørende PIN-kode.
Fortroligt jobudløb	Tilbagehold udskriftsjob på computeren, indtil du indtaster PIN-koden på printerens kontrolpanel. Bemærk! Din PIN indstilles på computeren. Den skal bestå af fire cifre fra 1-9.
Gentag jobudløb	Udskriv og gem udskriftsjob i printerens hukommelse.
Bekræft jobudløb	Udskriv én kopi af et udskriftsjob, og tilbagehold de resterende kopier. På den måde kan du undersøge, om den første kopi er tilfredsstillende. Udskriftsjobbet slettes automatisk fra printerens hukommelse, når alle kopier er udskrevet.
Reserver jobudløb	Gem udskriftsjob til senere udskrivning. Bemærk! Udskriftsjobbene tilbageholdes, indtil du sletter dem fra menuen Tilbageholdte job.
Bemærkninger:	
<ul style="list-style-type: none"> • Udskriftsjob af typen Fortrolig, Kontrol, Reservation og Gentagelse slettes muligvis, hvis printeren har brug for ekstra hukommelse til at behandle andre tilbageholdte job. • Du kan indstille printeren til at gemme udskriftsjob i printerhukommelsen, indtil du udskriftsjobbet fra printerens kontrolpanel. • Alle udskriftsjob, som brugeren kan starte fra printeren, kaldes for <i>tilbageholdte job</i>. 	

- 2 Tryk på **Send**.

Udskrive fortrolige og andre tilbageholdte job

Bemærk! Fortrolige job og job med kontrol af udskrivning slettes automatisk fra printerens hukommelse, når de er udskrevet. Job med gentagelse af udskrivning og job med reservation af udskrivning vil efter udskrivning stadig *befinde sig* i printerhukommelsen, indtil du sletter dem.

Til Windows-brugere

- 1 Klik på **Filer >Udskriv** i et åbent dokument.
- 2 Klik på **Egenskaber, Indstillinger, Indstillinger** eller **Opsætning**.
- 3 Klik på **Udskrivning og tilbageholdelse**.
- 4 Vælg udskriftsjobtypen (Fortrolig, Gentagelse, Reservation eller Kontrol), og tildel derefter et brugernavn. Hvis du vil udskrive et fortroligt udskriftsjob, skal du også indtaste en firecifret PIN-kode.

5 Klik på **OK** eller **Udskriv**.

6 Frigiv udskriftsjobbet på printerens startside.

- For fortrolige udskriftsopgaver skal du navigere til:
Tilbageholdte job > vælg dit brugernavn > **Fortrolige job** > angiv pinkoden > **Udskriv**
- For andre udskriftsjob skal du navigere til:
Tilbageholdte job > vælg dit brugernavn > vælg udskriftsjobbet > angiv antal kopier > **Udskriv**

Til Macintosh-brugere

1 Vælg **Filer** > **Udskriv**, mens du har et dokument åbnet.

Klik om nødvendigt på visningstrekanten for at se flere indstillinger.

2 Fra udskriftsindstillingerne eller pop-op-menuen Kopier & sider, skal du vælge **Jobrute**.

3 Vælg udskriftsjobtypen (Fortrolig, Gentagelse, Reservation eller Kontrol), og tildel derefter et brugernavn. Hvis du vil udskrive et fortroligt udskriftsjob, skal du også indtaste en firecifret PIN-kode.

4 Klik på **OK** eller **Udskriv**.

5 Frigiv udskriftsjobbet på printerens startside.

- For fortrolige udskriftsopgaver skal du navigere til:
Tilbageholdte job > vælg dit brugernavn > **Fortrolige job** > angiv pinkoden > **Udskriv**
- For andre udskriftsjob skal du navigere til:
Tilbageholdte job > vælg dit brugernavn > vælg udskriftsjobbet > angiv antal kopier > **Udskriv**

Ændring af fortrolige udskriftsindstillinger

Bemærk! Denne funktion er kun tilgængeligt på netværksprintere eller printere, som er tilsluttet en printserver.

1 Åbn en webbrowser, og angiv derefter printerens IP-adresse i adressefeltet.

Bemærkninger:

- Vis printerens IP-adresse på printerens startskærbillede. IP-adressen vises som fire sæt tal, adskilt af punktummer, f.eks. 123,123.123,123.
- Hvis du bruger en proxyserver, skal du deaktivere den midlertidigt for at indlæse websiden korrekt.

2 Klik på **Konfiguration** > fanen **Andre indstillinger** > **Sikkerhed** > **Indstilling af fortrolig udskrift**.

3 Rediger indstillingerne:

- Du kan angive et maksimumsantal for, hvor mange gange en PIN-kode kan indtastes. Når en bruger overskrider dette antal, slettes alle job for den pågældende bruger.
- Du kan angive udløbstiden for fortrolige udskrivningsjob. Hvis brugeren ikke har udskrevet de pågældende job inden for dette tidsrum, slettes alle brugerens job.

4 Gem de nye indstillinger.

Udskrivning af oplysningssider

Udskrivning af skrifttypeeksempler

- 1 På startside skal du navigere til:



> **Rapporter** > **Udskriv fonte**

- 2 Tryk på **PCL-skrifttyper** eller **PostScript-skrifttyper**.

Udskrive en biblioteksliste

En biblioteksliste viser de ressourcer, der er lagret i en flashhukommelse eller på printerharddisken.

På startside skal du navigere til:



> **Rapporter** > **Udskriv bibliotek**

annullering af et udskriftsjob

annullering af et udskriftsjob fra printerens kontrolpanel

- 1 Vælg **Annuller job** på printerens kontrolpanel, eller tryk på  på tastaturet.
- 2 Tryk på det udskriftsjob, du vil annullere, og tryk derefter på **Slet valgte job**.

annullering af et udskriftsjob fra computeren

Til Windows-brugere

- 1 Åben mappen Printere.
 - a Klik på  eller klik på **Start**, og klik derefter på **Kør**.
 - b I boksen Start søgning eller Kør skal du indtaste **kontroller printere**.
 - c Tryk på **Enter** eller klik på **OK**.
- 2 Dobbeltklik på printerikonet
- 3 Marker det udskriftsjob, du ønsker at annullere.
- 4 Klik på **Delete** (Slet).

Til Macintosh-brugere

- 1 Fra Apple-menuen skal du navigere til en af følgende:
 - **Systemindstillinger** > **Udskriv & scan** > vælg en printer > **Åbn udskriftskø**
 - **Systemindstillinger** > **Udskriv & fax** > vælg en printer > **Åbn udskriftskø**
- 2 Fra printervinduet skal du vælge det udskriftsjob, du vil annullere og derefter klikke på **Slet**.

Kopiering

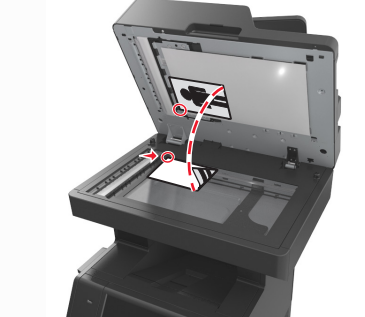
ADF (automatisk dokumentføder)	Scannerens glasplade
 <p>Brug den automatiske dokumentføder til dokumenter på flere sider, herunder tosidede sider (dupleks).</p>	 <p>Brug scannerens glasplade til enkelte sider, bogsider, små emner (f.eks. postkort og fotos), transparenter, fotopapir og tynde medier (f.eks. udklip fra et blad).</p>

Kopiering

Lave en hurtig kopi

- 1 Ilæg det originale dokument med forsiden opad og den korte kant først i den automatiske dokumentføderbakke eller med forsiden nedad på scannerens glasplade.

Bemærkninger:

- Ilæg ikke postkort, foto, små objekter, transparenter, fotopapir eller tynde medier (som f.eks. udklip fra blade) i den automatiske dokumentføderbakke. Anbring disse objekter på scannerens glasplade.
- Den automatiske dokumentføders indikatorlampe tændes, når papiret er ilagt korrekt.

- 2 Hvis du lægger et dokument i den automatiske dokumentføderbakke, skal du justere papirstyrene.

Bemærk! Du kan undgå beskårede billeder ved at sikre, at originaldokumentet og kopien har samme størrelse.

- 3 Tryk på  på printerens kontrolpanel.

Kopiere ved hjælp af den automatiske dokumentføder

- 1 Læg det originale dokument med tekstsiden opad og den korte kant først ind i den automatiske dokumentføderbakke.

Bemærkninger:

- Ilæg ikke postkort, foto, små objekter, transparenter, fotopapir eller tynde medier (som f.eks. udklip fra blade) i den automatiske dokumentføderbakke. Anbring disse objekter på scannerens glasplade.
- Den automatiske dokumentføders indikatorlampe tændes, når papiret er ilagt korrekt.

- 2 Juster papirstyrene.

3 På startside skal du navigere til:

Kopier > angiv kopieringsindstillingerne > **Kopier det**

Kopiering ved brug af scanneroverfladen

1 Placer et originaldokument med forsiden nedad på scannerens glasplade i det øverste venstre hjørne.

2 På startside skal du navigere til:

Kopier > angiv kopieringsindstillingerne > **Kopier det**

Hvis du vil scanne flere sider, skal du placere det næste dokument på scannerens glasplade. Tryk derefter på **Scan næste side**.

3 Tryk på **Afslut jobbet**.

Kopiering af fotos

1 Placer et foto med forsiden nedad på scannerens glasplade i øverste venstre hjørne.

2 På startside skal du navigere til:

Kopier > **Indhold** > **Foto** > 

3 Fra menuen Indholdskilde skal du navigere til:

Foto/Film >  > **Kopier det**

Bemærk! Hvis du har flere fotos, der skal kopieres, skal du placere det næste foto på scannerens glasplade. Tryk derefter på **Scan næste side**.

4 Tryk på **Afslut jobbet**.

Kopiering på specialmedier

Kopiering på transparenter

1 Ilæg det originale dokument med forsiden opad og den korte kant først i den automatiske dokumentføderbakke eller med forsiden nedad på scannerens glasplade.

Bemærkninger:

- Ilæg ikke postkort, foto, små objekter, transparenter, fotopapir eller tynde medier (som f.eks. udklip fra blade) i den automatiske dokumentføderbakke. Anbring disse objekter på scannerens glasplade.
- Den automatiske dokumentføders indikatorlampe tændes, når papiret er ilagt korrekt.



2 På startside skal du navigere til:

Kopier > **Kopier fra** > vælg størrelsen på originaldokumentet > 

3 Naviger til:

Kopier til > vælg den bakke, der indeholder transparenter >**Kopier det**

Hvis der ikke er nogen bakker, der indeholder transparenter, skal du navigere til:

Manuel arkføder >  > vælg størrelsen på transparenterne >  >**Transparent** > 

4 Læg transparenterne i flerformålsarkføderen, og tryk derefter på **Kopier det**.

Kopiering på brevhoved

1 Ilæg det originale dokument med forsiden opad og den korte kant først i den automatiske dokumentføderbakke eller med forsiden nedad på scannerens glasplade.

Bemærkninger:

- Ilæg ikke postkort, foto, små objekter, transparenter, fotopapir eller tynde medier (som f.eks. udklip fra blade) i den automatiske dokumentføderbakke. Anbring disse objekter på scannerens glasplade.
- Den automatiske dokumentføders indikatorlampe tændes, når papiret er ilagt korrekt.

2 Hvis du lægger et dokument i den automatiske dokumentføderbakke, skal du justere papirstyrene.

3 På startside skal du navigere til:

Kopier >**Kopier fra** > vælg størrelsen på originaldokumentet > 

4 Naviger til:

Kopier til > vælg den bakke, der indeholder brevhovedet >**Kopier det**

5 Hvis der ikke er nogen bakker, der understøtter brevhoveder, skal du navigere til:

Manuel arkføder > vælg størrelsen på brevhovedet >**Brevhoved**

6 Læg brevhovedet med forsiden opad, den øverste kant skal først ind i flerformålsarkføderen, og tryk derefter på **Kopier det**.

Tilpasning af indstillinger til kopiering

Kopiering til en anden størrelse

1 Ilæg det originale dokument med forsiden opad og den korte kant først i den automatiske dokumentføderbakke eller med forsiden nedad på scannerens glasplade.

Bemærkninger:

- Ilæg ikke postkort, foto, små objekter, transparenter, fotopapir eller tynde medier (som f.eks. udklip fra blade) i den automatiske dokumentføderbakke. Anbring disse objekter på scannerens glasplade.
- Den automatiske dokumentføders indikatorlampe tændes, når papiret er ilagt korrekt.

2 Hvis du lægger et dokument i den automatiske dokumentføderbakke, skal du justere papirstyrene.

3 På startside skal du navigere til:

Kopier >Kopier fra > vælg størrelsen på originaldokumentet > 

4 Naviger til:

Kopier til > vælg en ny størrelse til kopien >  >**Kopier det**

Fremstille kopier ved hjælp af papir fra en valgt skuffe

1 Ilæg det originale dokument med forsiden opad og den korte kant først i den automatiske dokumentføderbakke eller med forsiden nedad på scannerens glasplade.

Bemærkninger:

- Ilæg ikke postkort, foto, små objekter, transparenter, fotopapir eller tynde medier (som f.eks. udklip fra blade) i den automatiske dokumentføderbakke. Anbring disse objekter på scannerens glasplade.
- Den automatiske dokumentføders indikatorlampe tændes, når papiret er ilagt korrekt.

2 Hvis du lægger et dokument i den automatiske dokumentføderbakke, skal du justere papirstyrene.

3 På startside skal du navigere til:

Kopier >Kopier fra > vælg størrelsen på originaldokumentet > 

4 Naviger til:

Kopier til > vælg den bakke, der indeholder den papirtype, du vil bruge > 

5 Tryk på **Kopier det**.

Kopiering af forskellige papirstørrelser

Brug ADF'en til at kopiere originale dokumenter med forskellige papirstørrelser. Afhængigt af de ilagte papirstørrelser og indstillinger til "Kopier til" og "Kopier fra" udskrives hver kopi enten på blandede papirstørrelser (eksempel 1) eller skaleres til en enkelt papirstørrelse (eksempel 2).

Eksempel 1: Kopiering på blandede papirstørrelser

1 Ilæg det originale dokument med forsiden opad og den korte kant først i den automatiske dokumentføderbakke eller med forsiden nedad på scannerens glasplade.

Bemærkninger:

- Ilæg ikke postkort, foto, små objekter, transparenter, fotopapir eller tynde medier (som f.eks. udklip fra blade) i den automatiske dokumentføderbakke. Anbring disse objekter på scannerens glasplade.
- Den automatiske dokumentføders indikatorlampe tændes, når papiret er ilagt korrekt.

2 Hvis du lægger et dokument i den automatiske dokumentføderbakke, skal du justere papirstyrene.

3 På startside skal du navigere til:

Kopier >Kopier fra >Blandede størrelser > 

4 Naviger til:

Kopier til >Automatisk match af størrelse >  **>Kopier det**

Scanneren identificerer de forskellige papirstørrelser, når de scannes. Kopier udskrives på blandede papirstørrelser i henhold til papirstørrelserne i originalen.

Eksempel 2: Kopiering på en enkelt papirstørrelse

1 Ilæg det originale dokument med forsiden opad og den korte kant først i den automatiske dokumentføderbakke eller med forsiden nedad på scannerens glasplade.

Bemærkninger:

- Ilæg ikke postkort, foto, små objekter, transparenter, fotopapir eller tynde medier (som f.eks. udklip fra blade) i den automatiske dokumentføderbakke. Anbring disse objekter på scannerens glasplade.
- Den automatiske dokumentføders indikatorlampe tændes, når papiret er ilagt korrekt.

2 Hvis du lægger et dokument i den automatiske dokumentføderbakke, skal du justere papirstyrene.

3 På startside skal du navigere til:

Kopier >Kopier fra >Blandede størrelser > 

4 Naviger til:

Kopier til >Letter >  **>Kopier det**

Scanneren identificerer de forskellige papirstørrelser, når de scannes, og skalerer derefter de blandede papirstørrelser, så de passer til den valgte papirstørrelse.

Kopiering på begge sider af papiret (dupleksudskrivning)

1 Ilæg det originale dokument med forsiden opad og den korte kant først i den automatiske dokumentføderbakke eller med forsiden nedad på scannerens glasplade.

Bemærkninger:

- Ilæg ikke postkort, foto, små objekter, transparenter, fotopapir eller tynde medier (som f.eks. udklip fra blade) i den automatiske dokumentføderbakke. Anbring disse objekter på scannerens glasplade.
- Den automatiske dokumentføders indikatorlampe tændes, når papiret er ilagt korrekt.

2 Hvis du lægger et dokument i den automatiske dokumentføderbakke, skal du justere papirstyrene.

3 På startside skal du navigere til:

Kopier >Sider (Dupleks) > vælg den foretrukne dupleksmetode

Bemærk! For den foretrukne dupleksmetode repræsenterer det første tal originalens sider, hvorimod det andet tal repræsenterer sider i kopien. Vælg f.eks. 2-sidet til 2-sidet, hvis du har 2-sidede originaler, og du vil have 2-sidede kopier.

4 Tryk på  **>Kopier det.**

Formindske eller forøge størrelsen af kopier.

Kopier kan skaleres fra 25 % til 400 % af det originale dokumentets størrelse.

- 1 Ilæg det originale dokument med forsiden opad og den korte kant først i den automatiske dokumentføderbakke eller med forsiden nedad på scannerens glasplade.

Bemærkninger:

- Ilæg ikke postkort, foto, små objekter, transparente, fotopapir eller tynde medier (som f.eks. udklip fra blade) i den automatiske dokumentføderbakke. Anbring disse objekter på scannerens glasplade.
- Den automatiske dokumentføders indikatorlampe tændes, når papiret er ilagt korrekt.

- 2 Hvis du lægger et dokument i den automatiske dokumentføderbakke, skal du justere papirstyrene.

- 3 Tryk på **Kopier** på startside.

- 4 Fra skaleringsområdet skal du trykke på  eller  for at øge eller formindske værdien med 1 %.

Tryk på "Kopier til" eller "Kopier fra" efter manuel indstilling af Skala ændrer skalaværdien tilbage til Auto.

Bemærk! Standardindstillingen er Auto. Dette justerer automatisk det scannede billede af det originale dokument, så det passer til størrelsen af det papir, hvorpå du kopierer.

- 5 Tryk på **Kopier det**.

Justering af kopikvalitet

- 1 Ilæg det originale dokument med forsiden opad og den korte kant først i den automatiske dokumentføderbakke eller med forsiden nedad på scannerens glasplade.

Bemærkninger:

- Ilæg ikke postkort, foto, små objekter, transparente, fotopapir eller tynde medier (som f.eks. udklip fra blade) i den automatiske dokumentføderbakke. Anbring disse objekter på scannerens glasplade.
- Den automatiske dokumentføders indikatorlampe tændes, når papiret er ilagt korrekt.

- 2 Hvis du lægger et dokument i den automatiske dokumentføderbakke, skal du justere papirstyrene.

- 3 På startside skal du navigere til:

Kopier >Indhold

- 4 Tryk på den knap, der bedst repræsenterer indholdstypen for det dokument, du kopierer.

- **Tekst**— Originaldokumentet er hovedsageligt tekst eller stregtegninger.
- **Tekst/Foto**— Originaldokumentet er en blanding af tekst, grafik og fotos.
- **Foto**— Originaldokumentet er hovedsageligt et foto eller et billede.
- **Grafik**— Originaldokumentet er hovedsageligt forretningsgrafik, såsom lagkagediagrammer, søjlediagrammer og animationer.

- 5 Tryk på .

- 6 Tryk på den knap, der bedst repræsenterer indholdskilden for det dokument, du kopierer.

- **Farvelaser**— Originaldokumentet er udskrevet på en farvelaserprinter.
- **Inkjet**— Originaldokumentet er udskrevet på en inkjet-printer.
- **Blad**— Originaldokumentet stammer fra et blad.

- **Presse**— Originaldokumentet er udskrevet på en trykpresse.
- **Sort/hvid laser**— Originaldokumentet er udskrevet på en monolaserprinter.
- **Foto/film**— Originaldokumentet er et foto fra en film.
- **Avis**— Originaldokumentet stammer fra en avis.
- **Andet**— Originaldokumentet er udskrevet på en anden form for printer eller ukendt printer.

7 Tryk på  >**Kopier det**.

Sortering af kopier

Hvis du udskriver flere kopier af et dokument, kan du vælge at udskrive kopierne som et sæt (sorteret) eller at udskrive kopierne som grupper af sider (ikke sorteret).



1 Ilæg det originale dokument med forsiden opad og den korte kant først i den automatiske dokumentføderbakke eller med forsiden nedad på scannerens glasplade.

Bemærkninger:

- Ilæg ikke postkort, foto, små objekter, transparenter, fotopapir eller tynde medier (som f.eks. udklip fra blade) i den automatiske dokumentføderbakke. Anbring disse objekter på scannerens glasplade.
- Den automatiske dokumentfødgers indikatorlampe tændes, når papiret er ilagt korrekt.

2 Hvis du lægger et dokument i den automatiske dokumentføderbakke, skal du justere papirstyrene.

3 På startside skal du navigere til:

Kopier > angiv antallet af kopier >**Sorter** > vælg den foretrukne rækkefølge af sider >  >**Kopier det**

Placering af skillesider mellem kopier

1 Ilæg det originale dokument med forsiden opad og den korte kant først i den automatiske dokumentføderbakke eller med forsiden nedad på scannerens glasplade.

Bemærkninger:

- Ilæg ikke postkort, foto, små objekter, transparenter, fotopapir eller tynde medier (som f.eks. udklip fra blade) i den automatiske dokumentføderbakke. Anbring disse objekter på scannerens glasplade.
- Den automatiske dokumentfødgers indikatorlampe tændes, når papiret er ilagt korrekt.

2 Hvis du lægger et dokument i den automatiske dokumentføderbakke, skal du justere papirstyrene.

3 På startside skal du navigere til:

Kopier >**Avancerede indstillinger** >**Skillesider**

Bemærk! Indstil Sætvis til "1,2,3 - 1,2,3" for at anbringe skillesider mellem kopier. Hvis Sætvis er indstillet til "1,1,1 - 2,2,2", tilføjes skillesider i slutningen af kopieringsjobbet. Der er flere oplysninger i "Sortering af kopier" på side 100.

4 Vælg en af følgende funktioner:

- **Mellem kopier**
- **Mellem job**
- **Mellem sider**
- **Fra**

5 Tryk på  >Kopier det.

Kopiering af flere sider til et enkelt ark

For at spare papir kan du kopiere to eller fire på hinanden følgende sider i et flersidet dokument over på et enkelt ark papir.

Bemærkninger:

- Sørg for at indstille papirstørrelsen til Letter, Legal, A4 eller JIS B5.
- Sørg for at indstille kopistørrelsen til 100 %.

1 Ilæg det originale dokument med forsiden opad og den korte kant først i den automatiske dokumentføderbakke eller med forsiden nedad på scannerens glasplade.

Bemærkninger:

- Ilæg ikke postkort, foto, små objekter, transparente, fotopapir eller tynde medier (som f.eks. udklip fra blade) i den automatiske dokumentføderbakke. Anbring disse objekter på scannerens glasplade.
- Den automatiske dokumentfødernes indikatorlampe tændes, når papiret er ilagt korrekt.

2 Hvis du lægger et dokument i den automatiske dokumentføderbakke, skal du justere papirstyrene.

3 På startside skal du navigere til:

Kopier >> Avancerede indstillinger >> Papirbesparelse >> vælg ønsket output >  > Kopier det

Bemærk! Hvis Papirbesparelse er indstillet til Fra, er indstillingen Udskriv siderammer ikke tilgængelig.

Oprettelse af et tilpasset kopieringsjob

Funktionerne Brugerdefineret kopieringsjob eller Oprettelse af job anvendes til at kombinere et eller flere sæt originaler til et enkelt kopieringsjob. Hvert sæt kan scannes vha. forskellige jobparametre. Når et kopieringsjob er sendt og Brugerdefineret job er aktiveret, scannes det første sæt af originaler vha. de angivne indstillinger og derefter scannes det næste sæt med de samme eller andre indstillinger.

Definitionen for et sæt afhænger af scanningskilden:

- Hvis du scanner et dokument på scannerens glasplade, udgør en side et sæt.
- Hvis du scanner flere sider vha. den automatiske dokumentføder, består et sæt af alle de scannede sider, indtil den automatiske dokumentføder er tom.
- Hvis du scanner en side vha. den automatiske dokumentføder, udgør en side et sæt.

For eksempel:

1 Ilæg det originale dokument med forsiden opad og den korte kant først i den automatiske dokumentføderbakke eller med forsiden nedad på scannerens glasplade.

Bemærkninger:

- Ilæg ikke postkort, foto, små objekter, transparenter, fotopapir eller tynde medier (som f.eks. udklip fra blade) i den automatiske dokumentføderbakke. Anbring disse objekter på scannerens glasplade.
- Den automatiske dokumentføders indikatorlampe tændes, når papiret er ilagt korrekt.

2 Hvis du lægger et dokument i den automatiske dokumentføderbakke, skal du justere papirstyrene.

3 På startside skal du navigere til:

Kopier > Avancerede indstillinger > Tilpasset job > Til >  > Kopier det

Bemærk! Når slutningen på et sæt er nået, vises scanningskærbilledet.

4 Læg det næste dokument med forsiden opad og den korte kant først i den automatiske dokumentføder eller nedad på scannerens glas, og tryk derefter på **Scan den automatiske dokumentføder** eller **Scan flatbed**.

Bemærk! Rediger scanningsindstillingerne efter behov.

5 Hvis du skal scanne endnu et dokument, skal du gentage forrige trin. Hvis ikke, skal du trykke på **Afslut job**.

Placering af oplysninger på kopier

Placering af sidehoved eller sidefod på sider

1 Ilæg det originale dokument med forsiden opad og den korte kant først i den automatiske dokumentføderbakke eller med forsiden nedad på scannerens glasplade.

Bemærkninger:



- Ilæg ikke postkort, foto, små objekter, transparenter, fotopapir eller tynde medier (som f.eks. udklip fra blade) i den automatiske dokumentføderbakke. Anbring disse objekter på scannerens glasplade.
- Den automatiske dokumentføders indikatorlampe tændes, når papiret er ilagt korrekt.

2 Hvis du lægger et dokument i den automatiske dokumentføder, skal du justere papirstyrene.

3 På startside skal du navigere til:

Kopier > Avancerede indstillinger > Sidehoved/Sidefod > vælg, hvor du vil anbringe sidehovedet eller sidefoden > vælg den type sidehoved eller sidefod, du vil have

4 Indtast de nødvendige oplysninger på det sidehoved eller den sidefod, du har valgt, og tryk derefter på **Udført**.

5 Tryk på , og tryk derefter på .

Placering af en overlaymeddelelse på hver side

Der kan sættes en overlay-meddelelse på hver side. De forskellige meddelelser er Haster, Fortroligt, Kopi, Brugerdefineret eller Kladder.

1 Ilæg det originale dokument med forsiden opad og den korte kant først i den automatiske dokumentføderbakke eller med forsiden nedad på scannerens glasplade.

Bemærkninger:

- Ilæg ikke postkort, foto, små objekter, transparente, fotopapir eller tynde medier (som f.eks. udklip fra blade) i den automatiske dokumentføderbakke. Anbring disse objekter på scannerens glasplade.
- Den automatiske dokumentføders indikatorlampe tændes, når papiret er ilagt korrekt.

2 Hvis du lægger et dokument i den automatiske dokumentføderbakke, skal du justere papirstyrene.

3 På startside skal du navigere til:

Kopier > Avancerede indstillinger > Overlay > vælg overlaymeddelelse > Udført > Kopier det

annullering af et kopijob

annullering af et kopijob, mens det originale dokument er i den automatiske dokumentføder

Når den automatiske dokumentføder begynder at behandle et dokument, skal du trykke på **Annuller job** på printerens kontrolpanel.

annullering af et kopijob, mens sider kopieres fra scannerens glasplade

Tryk på **Annuller job** på startskærbilledet.

Annullering vises på displayet. Når jobbet er annulleret, vises skærbilledet **Kopier**.

annullering af kopieringsjob, mens der udskrives sider

- 1** Tryk på **Annuller job** på startskærbilledet, eller tryk på  på tastaturet.
- 2** Tryk på det job, du vil annullere.
- 3** Tryk på **Slet valgte job**.

Beskrivelse af kopieringsindstillingerne

Kopier fra

Denne funktion åbner et skærbillede, hvor du kan vælge papirstørrelsen for det oprindelige dokument.

- Tryk på den papirstørrelse, der passer til det oprindelige dokument.
- Tryk på **Blandede størrelser** for at kopiere et originalt dokument, som indeholder blandede papirstørrelser med samme bredde.
- Du kan indstille printeren til automatisk at registrere størrelsen af originaldokumentet ved at trykke på **Autoreg. størrelse**.



Kopier til

Denne indstilling åbner en skærm, hvor du kan angive den papirstørrelse og -type dine kopier vil blive udskrevet på.

- Vælg en papirstørrelse og type, der svarer til det ilagte papir.
- Hvis indstillingen for "Kopier fra" og "Kopier til" er forskellige, justerer printeren automatisk indstillingen Skaler for at tilpasse sig forskellen.
- Hvis papirtypen eller -størrelsen, som du vil kopiere over på, ikke er lagt i en af skufferne, skal du trykke på **Manuel arkføder** og manuelt ilægge papiret igennem MP-arkføderen.
- Når "Kopier til" er indstillet på Automatisk match af størrelse, matcher hver enkelt kopi papirstørrelsen på originaldokumentet. Hvis der ikke er en matchende papirstørrelse i en af bakkerne, vil **Papirstørrelse ikke fundet** blive vist og bede om ilægning i en bakke eller flerformålsarkføder.

Skaler

Denne funktion lader dig oprette et billede fra originaldokumentet, som er proportionalt skaleret mellem 25 og 400 procent. Du kan også bruge automatisk skalering.

- Når du kopierer til en anden papirstørrelse, såsom fra Legal til Letter, skal du indstille "Kopier fra" og "Kopier til" til automatisk at skalere det scannede billede, så det passer til størrelsen af det papir, som du kopierer til.
- Du kan mindske eller øge værdien med én procent ved at trykke på  eller  på printerens kontrolpanel. Du kan mindske eller øge værdien kontinuerligt ved at holde knappen nede i mindst to sekunder.

Sværtning

Denne indstilling lader dig justere, hvor lyse eller mørke kopierne skal være i forhold til originaldokumentet.

Sider (dupleks)

Denne indstilling lader dig tage en- eller to-sidede kopier af en- eller to-sidede originaldokumenter.

Sætvis

Denne indstilling holder siderne i et udskriftsjob stakket i rækkefølge, når der udskrives flere kopier af dokumentet.

Kopier

Denne indstilling lader dig angive antallet af kopier, der skal udskrives.

Indhold

Denne funktion lader dig indstille type og kilde for det originale dokument.

Vælg mellem følgende indholdstyper:

- **Grafik**— Originaldokumentet er hovedsageligt forretningsgrafik, såsom lagkagediagrammer, søjlediagrammer og animationer.
- **Foto**— Originaldokumentet er hovedsageligt et foto eller et billede.

- **Tekst**— Originaldokumentet er hovedsageligt tekst eller stregtegninger.
- **Tekst/Foto**— Originaldokumentet er en blanding af tekst, grafik og fotos.

Vælg mellem følgende indholdskilder:

- **Sort/hvid laser**— Originaldokumentet er udskrevet på en monolaserprinter.
- **Farvelaser**— Originaldokumentet er udskrevet på en farvelaserprinter.
- **Inkjet**— Originaldokumentet er udskrevet på en inkjet-printer.
- **Blad**— Originaldokumentet stammer fra et blad.
- **Avis**— Originaldokumentet stammer fra en avis.
- **Andet**— Originaldokumentet er udskrevet på en anden form for printer eller ukendt printer.
- **Foto/film**— Originaldokumentet er et foto fra en film.
- **Presse**— Originaldokumentet er udskrevet på en trykpresse.



Gem som genvej

Med denne indstilling kan du gemme de aktuelle indstillinger ved at tildele dem et genvejsnavn.

Bemærk! Når du vælger denne indstilling, tildeles det næste tilgængelige genvejsnummer automatisk.

Brug af de avancerede indstillinger

Vælg fra følgende indstillinger:

- **Avanceret duplex**—Bruges til at angive dokumentets retning, om det er én- eller to-sidet, og hvordan det indbindes.
- **Avancerede billedfunktioner**—Bruges til at ændre eller tilpasse indstillingerne Auto centrer, Fjern baggrund, Farvebalance, Farvefrafald, Kontrast, JPEG-kvalitet, Spejlvend billede, Negativbillede, Scan kant til kant, Skyggedetaljer, Skarphed og Temperatur, inden du kopierer dokumentet.
- **Opret brochure**—Bruges til at oprette en brochure. Du kan vælge, om den skal være én- eller to-sidet.
Bemærk! Denne indstilling vises kun, hvis der er installeret en printerharddisk.
- **Opsætning af omslag**—Bruges til at opsætte omslaget på kopier og brochurer.
- **Tilpasset job**—Bruges til at kombinere flere scanningsjob i ét job.
- **Kantsletning**—Bruges til at fjerne udtværing eller pletter omkring dokumentets kanter. Du kan vælge at fjerne en lige kant rundt om alle fire sider på papiret, eller vælge en bestemt kant. Kantsletning sletter alt hvad der er inden i det valgte område, og efterlader intet i denne del af scanningen.
- **Sidehoved/sidefod**—Bruges til at indsætte dato/tid, sidenummer, Bates-nummer eller tilpasset tekst og udskriver disse i den specificerede placering for sidehoved eller sidefod.
- **Margenskiift**—Bruges til at øge eller reducere størrelsen af margen på en side ved at flytte det scannede billede. Tryk på  eller  for at indstille margenen. Hvis den ekstra margen er for stor, beskæres kopien.
- **Overlay**—Bruges til at lave et vandmærke (eller en besked), som overlejrer indholdet af din kopi. Du kan vælge mellem Haster, Fortroligt, Kopi og Kladde, eller du kan indtaste en tilpasset meddelelse i feltet "Indtast brugertekst". Det ord, du vælger vil fremstå svagt, i stort tryk henover hver side.
- **Papirbesparelse**—Bruges til at udskrive to eller flere sider af et originaldokument på den samme side. Papirbesparelse kaldes også *N-up*-udskrivning, hvor *N* står for antallet af sider. For eksempel, vil en udskrivning af 2 uddelingskopier udskrive to sider af dit dokument på en enkelt side, og en udskrivning af 4 uddelingskopier vil udskrive fire sider af dit dokument på en enkelt side.

- **Skillesider**— Benyttes til at anbringe et blankt stykke papir mellem kopier, sider eller udskriftsopgaver. Skillesiderne kan trækkes ud af en skuffe, som indeholder en papirtype eller -farve, som er forskellig fra det papir dine kopier bliver trykt på.
- **Multifeed-sensor**— Bruges til at registrere, om den automatiske dokumentføder tager mere end ét ark ad gangen, hvilket udløser en fejlmeddelelse.

Bemærk! Denne indstilling understøttes kun på udvalgte printermodeller.

Afsendelse af e-mail

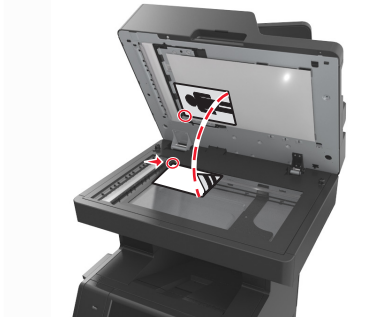
ADF (automatisk dokumentføder)	Scannerens glasplade
 <p>Brug den automatiske dokumentføder til dokumenter på flere sider, herunder tosidede sider (dupleks).</p>	 <p>Brug scannerens glasplade til enkelte sider, bogsider, små emner (f.eks. postkort og fotos), transparenter, fotopapir og tynde medier (f.eks. udklip fra et blad).</p>

Opsætning af printeren til e-mail

Installere e-mail-funktion

1 Åbn en webbrowser, og angiv derefter printerens IP-adresse i adressefeltet.

Bemærkninger:

- Vis printerens IP-adresse på printerens startskærbillede. IP-adressen vises som fire sæt tal, adskilt af punktummer, f.eks. 123,123.123,123.
- Hvis du bruger en proxyserver, skal du deaktivere den midlertidigt for at indlæse websiden korrekt.

2 Klik på **Indstillinger > E-mail/FTP-indstillinger > E-mail-indstillinger**.

3 Indtast de relevante oplysninger, og klik på **Send**.

Konfiguration af e-mail-indstillinger

1 Åbn en webbrowser, og angiv derefter printerens IP-adresse i adressefeltet.

Bemærkninger:

- Vis printerens IP-adresse på printerens startskærbillede. IP-adressen vises som fire sæt tal, adskilt af punktummer, f.eks. 123,123.123,123.
- Hvis du bruger en proxyserver, skal du deaktivere den midlertidigt for at indlæse websiden korrekt.

2 Klik på **Indstillinger > E-mail/FTP-indstillinger >> E-mail-indstillinger**.

3 Indtast de relevante oplysninger, og klik på **Send**.

Opret en e-mail genvej

Oprettelse af en e-mail genvej ved hjælp af Embedded Web Server

1 Åbn en webbrowser, og angiv derefter printerens IP-adresse i adressefeltet.

Bemærkninger:

- Vis printerens IP-adresse på printerens startskærbillede. IP-adressen vises som fire sæt tal, adskilt af punktummer, f.eks. 123,123.123,123.
- Hvis du bruger en proxyserver, skal du deaktivere den midlertidigt for at indlæse websiden korrekt.

2 Klik på **Indstillinger**.

3 Klik på **Håndter genveje > Indstilling af e-mail-genvej** under kolonnen Andre indstillinger.

4 Indtast et unikt navn til e-mail-modtageren, og indtast derefter e-mail adressen. Hvis du indtaster flere adresser, skal du adskille hver adresse med et komma.

5 Klik på **Tilføj**.

Oprettelse af en e-mail-genvej ved brug af printerens kontrolpanel

1 På startside skal du navigere til:

E-mail > Modtager > indtast en e-mail-adresse

For at oprette en gruppe med modtagere skal du trykke på **Næste adresse** og derefter indtaste den næste modtagers e-mail adresse.

2 Tryk på **Emne**, skriv e-mailens emne, og tryk derefter på **Udført**.

3 Tryk på **Meddelelse**, skriv meddelelsen, og tryk derefter på **Udført**.

4 Tilpas e-mail-indstillingerne.

Bemærk! Hvis du ændrer indstillingerne, efter at e-mail-genvejen er blevet oprettet, gemmes indstillingerne ikke.

5 Tryk på .

6 Indtast et entydigt navn til genvejen, og tryk derefter på **Udført**.

7 Bekræft, at genvejsnavnet er korrekt, og tryk derefter på **OK**.

Hvis genvejsnavnet er forkert, skal du trykke på **Annuller** og derefter indtaste oplysningerne igen.

Bemærkninger:

- Genvejsnavnet vises på ikonet E-mail-genveje på printerens startskærbillede.
- Du kan bruge genvejen, når du sender et andet dokument via e-mail med de samme indstillinger.

Afsendelse af et dokument som e-mail

Du kan bruge printerens til at sende scannede dokumenter via e-mail til en eller flere modtagere på flere forskellige måder. Du kan indtaste e-mail-adressen, bruge et genvejsnummer eller adressebogen. Du kan også bruge programmet Sendt til flere eller MyShortcut fra printerens startskærmbillede. Læs mere i afsnittet "Brug af programmerne på skærmen".

Send en e-mail ved hjælp af printerkontrolpanelet.

- 1 Ilæg det originale dokument med forsiden opad og den korte kant først i den automatiske dokumentføderbakke eller med forsiden nedad på scannerens glasplade.

Bemærkninger:

- Ilæg ikke postkort, foto, små objekter, transparente, fotopapir eller tynde medier (som f.eks. udklip fra blade) i den automatiske dokumentføderbakke. Anbring disse objekter på scannerens glasplade.
- Den automatiske dokumentføders indikatorlampe tændes, når papiret er ilagt korrekt.

- 2 Hvis du lægger et dokument i den automatiske dokumentføderbakke, skal du justere papirstyrene.

Bemærk! Du kan undgå beskårede billeder ved at sikre, at originaldokumentet og kopipapiret har samme størrelse.

- 3 På startskærmen skal du navigere til:

E-mail >Modtager(e)

- 4 Angiv e-mail-adressen, eller tryk på # på tastaturet, og angiv derefter genvejsnummeret.

Bemærkninger:

- Hvis du vil angive flere modtagere, skal du trykke på **Næste adresse** og derefter indtaste den adresse eller det genvejsnummer, du ønsker at tilføje.
- Du kan også angive en e-mail-adresse fra adressebogen.

- 5 Tryk på **Udført >Send**.

Afsendelse af en e-mail ved hjælp af et genvejsnummer

- 1 Ilæg det originale dokument med forsiden opad og den korte kant først i den automatiske dokumentføderbakke eller med forsiden nedad på scannerens glasplade.

Bemærkninger:

- Ilæg ikke postkort, foto, små objekter, transparente, fotopapir eller tynde medier (som f.eks. udklip fra blade) i den automatiske dokumentføderbakke. Anbring disse objekter på scannerens glasplade.
- Den automatiske dokumentføders indikatorlampe tændes, når papiret er ilagt korrekt.

- 2 Hvis du lægger et dokument i den automatiske dokumentføderbakke, skal du justere papirstyrene.

- 3 Tryk på #, indtast genvejsnummeret på tastaturet, og tryk derefter på .

Bemærk! Hvis du vil angive flere modtagere, skal du trykke på **Næste adresse** og derefter indtaste den adresse eller det genvejsnummer, du ønsker at tilføje.

- 4 Tryk på **Send**.

Afsendelse af e-mail vha. adressebogen

- 1 Ilæg det originale dokument med forsiden opad og den korte kant først i den automatiske dokumentføderbakke eller med forsiden nedad på scannerens glasplade.

Bemærkninger:

- Ilæg ikke postkort, foto, små objekter, transparenter, fotopapir eller tynde medier (som f.eks. udklip fra blade) i den automatiske dokumentføderbakke. Anbring disse objekter på scannerens glasplade.
- Den automatiske dokumentføders indikatorlampe tændes, når papiret er ilagt korrekt.

- 2 Hvis du lægger et dokument i den automatiske dokumentføderbakke, skal du justere papirstyrene.

- 3 På startside skal du navigere til:

E-mail >Modtager(e) >  > skriv navnet på modtageren >**Søg**

- 4 Tryk på navnet på modtageren.

Bemærk! Hvis du vil angive flere modtagere, skal du trykke på **Næste adresse** og derefter indtaste den adresse eller det genvejsnummer, du ønsker at tilføje, eller søge i adressebogen.

- 5 Tryk på **Udført**.

Tilpasning af e-mail indstillinger

Tilføjelse af e-mail emne og meddelelse

- 1 Ilæg det originale dokument med forsiden opad og den korte kant først i den automatiske dokumentføderbakke eller med forsiden nedad på scannerens glasplade.

Bemærkninger:

- Ilæg ikke postkort, foto, små objekter, transparenter, fotopapir eller tynde medier (som f.eks. udklip fra blade) i den automatiske dokumentføderbakke. Anbring disse objekter på scannerens glasplade.
- Den automatiske dokumentføders indikatorlampe tændes, når papiret er ilagt korrekt.

- 2 Hvis du lægger et dokument i den automatiske dokumentføderbakke, skal du justere papirstyrene.

- 3 På startside skal du navigere til:

E-mail >Modtager(e) > indtast e-mail-adressen >**Udført**

- 4 Tryk på **Emne**, indtast derefter emnet for e-mailen, og tryk på **Udført**.

- 5 Tryk på **Meddelelse**, indtast derefter meddelelsen, og tryk på **Udført**.

Ændring af outputfiltype

- 1 Ilæg det originale dokument med forsiden opad og den korte kant først i den automatiske dokumentføderbakke eller med forsiden nedad på scannerens glasplade.

Bemærkninger:

- Ilæg ikke postkort, foto, små objekter, transparenter, fotopapir eller tynde medier (som f.eks. udklip fra blade) i den automatiske dokumentføderbakke. Anbring disse objekter på scannerens glasplade.

- Den automatiske dokumentføders indikatorlampe tændes, når papiret er ilagt korrekt.

2 Hvis du lægger et dokument i den automatiske dokumentføderbakke, skal du justere papirstyrene.

3 På startside skal du navigere til:

E-mail >Modtager(e) > skriv e-mail-adressen >Udført >Send som

4 Tryk på den knap, der repræsenterer den filtype, du vil sende.

- **PDF** – Bruges til at oprette én enkelt fil med flere sider.
- **Sikker PDF** - Opretter en krypteret PDF-fil, der beskytter filens indhold mod uautoriseret adgang.
- **TIFF** – Opretter flere filer eller en enkelt fil. Hvis du deaktiverer flersidet TIFF i menuen Konfiguration i den indbyggede webserver, gemmer TIFF en side i hver fil. Filstørrelsen er normalt større end en tilsvarende JPEG.
- **JPEG** – Bruges til at oprette og vedhæfte en separat fil for hver side af dit originale dokument, der kan vises i de fleste webbrowsere og grafikprogrammer.
- **XPS** – Opretter en enkelt XPS-fil (XML Paper Specification) med flere sider, som kan vises i en integreret Internet Explorer-fremviser og i et .NET Framework, eller ved at downloade en separat tredjepartsfremviser.

5 Tryk på  >Send.

Bemærk! Hvis du har valgt Sikker PDF, vil du blive bedt om at indtaste din adgangskode to gange.

annullering af en e-mail

- Når du bruger den automatiske dokumentføder skal du trykke på **Cancel Job (Annuller job)**, mens **Scanning** vises.
- Når du bruger scannerens glasplade (flatbed), skal du trykke på **Cancel Job (Annuller job)**, mens **Scanning** vises, eller mens **Scan næste side / Afslut job** vises.

Beskrivelse af e-mail funktionerne

Modtager(e)

Denne indstilling lader dig angive modtageren af din e-mail. Du kan angive flere e-mail-adresser.

Subject (Emne)

Denne indstilling lader dig indtaste en emnelinje for din e-mail.

Meddelelse

Med denne indstilling kan du indtaste en meddelelse, som vil blive sendt med din indscannede vedhæftede fil.

Filnavn

Denne indstilling lader dig tilpasse filnavnet for den vedhæftede fil.

Gem som genvej

Med denne indstilling kan du gemme de aktuelle indstillinger som en genvej ved at tildele dem et genvejsnavn.

Bemærk! Når du vælger denne indstilling, tildeles det næste tilgængelige genvejsnummer automatisk.

Originalstørrelse

Denne indstilling lader dig vælge størrelsen på de dokumenter, du skal e-maile. Når Original størrelse er indstillet til Blandede størrelser, kan du kopiere et originalt dokument, der indeholder blandede papirstørrelser (Letter og Legal-sider).

Sværtning

Denne indstilling lader dig justere, hvor lyse eller mørke de scannede dokumenter skal være i forhold til originaldokumentet.

Opløsning

Denne indstilling lader dig justere udskriftskvaliteten af din e-mail. Hvis du øger billedopløsningen, øges e-mailens filstørrelse og den tid, det tager at scanne din original. Filstørrelsen mindskes, når du reducerer billedopløsningen.

Indhold

Denne funktion lader dig indstille type og kilde for det originale dokument.

Vælg mellem følgende indholdstyper:

- **Grafik**— Originaldokumentet er hovedsageligt forretningsgrafik, såsom lagkagediagrammer, søjlediagrammer og animationer.
- **Foto**— Originaldokumentet er hovedsageligt et foto eller et billede.
- **Tekst**— Originaldokumentet er hovedsageligt tekst eller stregtegninger.
- **Tekst/Foto**— Originaldokumentet er en blanding af tekst, grafik og fotos.

Vælg mellem følgende indholdskilder:

- **Sort/hvid laser**— Originaldokumentet er udskrevet på en monolaserprinter.
- **Farvelaser**— Originaldokumentet er udskrevet på en farvelaserprinter.
- **Inkjet**— Originaldokumentet er udskrevet på en inkjet-printer.
- **Blad**— Originaldokumentet stammer fra et blad.
- **Avis**— Originaldokumentet stammer fra en avis.
- **Andet**— Originaldokumentet er udskrevet på en anden form for printer eller ukendt printer.
- **Foto/film**— Originaldokumentet er et foto fra en film.
- **Presse**— Originaldokumentet er udskrevet på en trykpresse.

Send som

Denne indstilling lader dig angive udskriftstypen for det scannede billede.

Vælg en af følgende funktioner:

- **PDF**—Bruges til at oprette én enkelt fil med flere sider.
Bemærk! Standardindstillingen er PDF.
- **Secure PDF**— Brug denne til at oprette en krypteret PDF-fil, der beskytter filindholdet mod uautoriseret adgang.
- **TIFF**— Brug denne til at oprette flere filer eller en enkelt fil. Hvis du deaktiverer flersidet TIFF i menuen Konfiguration i den indbyggede webserver, gemmer TIFF en side i hver fil. Filstørrelsen er normalt større end en tilsvarende JPEG.
- **JPEG**—Bruges til at oprette og vedhæfte en særskilt fil for hver side i originaldokumentet.
- **XPS**—Bruges til at oprette én enkelt XPS-fil med flere sider.

Sideopsætning

Denne mulighed lader dig ændre følgende indstillinger:

- **Sider (dupleks)**— Angiver, om det originale dokument kun er udskrevet på en side eller på begge sider af papiret. Dette identificerer også, hvad der skal scannes til e-mailen.
- **Papirretning**— Angiver originaldokumentets retning og ændrer derefter indstillingerne for Sider (dupleks) og Indbinding, så de passer til det originale dokumentets retning.
- **Indbinding**— Angiver, om det originale dokument er indbundet på den lange side eller den korte side.

Vis scanning

Denne indstilling lader dig kontrollere første side af billedet, før det inkluderes i din e-mail. Når den første side er scannet, standset scanningen, og der vises et eksempelbillede.

Bemærk! Denne indstilling vises kun, hvis der er installeret en fungerende printerharddisk.

Brug af de avancerede indstillinger

Vælg fra følgende indstillinger:

- **Avancerede billedfunktioner**—Bruges til at ændre eller tilpasse Fjern baggrund, Farvebalance, Farvefrafald, Kontrast, JPEG-kvalitet, Spejlvend billede, Negativbillede, Scan kant til kant, Skyggedetaljer, Skarphed og Temperatur, inden du sender dokumentet som en e-mail.
- **Tilpasset job**—Bruges til at kombinere flere scanningsjob i ét job.
- **Kantsletning**—Bruges til at fjerne udtværing eller pletter om dokumentets kanter. Du kan vælge at fjerne en lige kant rundt omkring alle fire sider på papiret, eller vælge en bestemt kant. Kantsletning sletter alt hvad der er inden i det valgte område, og efterlader intet i denne del af scanningen.
- **Transmissionslog**— Bruges til at udskrive transmissionsloggen eller transmissionsfejlløgen.
- **Multifeed-sensor**—Bruges til at registrere, om den automatiske dokumentføder tager mere end ét ark ad gangen, hvilket udløser en fejlmeddelelse.

Bemærk! Denne indstilling understøttes kun på udvalgte printermodeller.

Afsendelse af fax

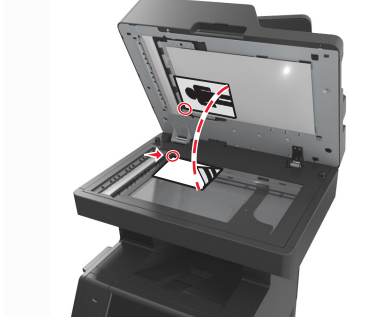
ADF (automatisk dokumentføder)	Scannerens glasplade
 <p>Brug den automatiske dokumentføder til dokumenter på flere sider, herunder tosidede sider (dupleks).</p>	 <p>Brug scannerens glasplade til enkelte sider, bogsider, små emner (f.eks. postkort og fotos), transparenter, fotopapir og tynde medier (f.eks. udklip fra et blad).</p>

Opsætning af printeren til faxning

De følgende forbindelsesmetoder er muligvis ikke gældende for alle lande eller områder.

Bemærk! Ved den første opsætning af printeren skal du fravælge Fax og alle andre funktioner, du vil indstille senere, og derefter trykke på **Fortsæt**. Indikatorlyset kan blinke rødt, hvis faxfunktionen er slået til, men ikke er helt indstillet.

⚠ FORSIGTIG! RISIKO FOR ELEKTRISK STØD: Undlad at benytte fax-funktionen, når det lyner. Undlad at installere dette produkt eller foretage tilslutninger af kabler eller af elektriske tilslutninger af nogen art, f.eks. af faxfunktionen, netledningen eller telefonen, når det lyner.

Advarsel! Potentiel skade: Rør ikke ved ledninger eller printeren i det viste område, mens du aktivt sender eller modtager en fax.



Startindstillinger for fax

Mange lande og områder kræver, at udgående faxer indeholder følgende oplysninger i top- eller bundmarginen på hver afsendt side, eller på den side, der afsendes først: faxnavn (identifikation af den virksomhed, anden enhed eller person, der sender meddelelsen) og faxnummer (telefonnummer på den afsendende faxmaskine, virksomhed, anden enhed eller person).

Du kan angive oplysninger om faxindstillinger ved hjælp af printerens kontrolpanel eller bruge din browser til at åbne den medfølgende webserver og derefter åbne menuen Indstillinger.

Bemærk! Hvis du ikke har et TCP/IP-miljø, skal du bruge printerens kontrolpanel til at indtaste oplysninger om faxindstillinger.

Angivelse af faxindstillinger ved brug af printerens kontrolpanel

Når printeren tændes første gang, vises en række startskærbilleder. Hvis printeren har faxfunktioner, vises skærbillederne Faxnavn og Faxnummer.

- 1 Når skærbilledet Faxnavn vises, skal du gøre følgende:
 - a Indtast det navn, der skal udskrives på alle udgående faxer.
 - b Indtast faxnavnet, og tryk derefter på **Send**.
- 2 Når skærbilledet Faxnummer vises, skal du angive faxnummeret og derefter trykke på **Send**.

Angivelse af faxindstillinger ved brug af den medfølgende webserver

- 1 Åbn en webbrowser, og angiv derefter printerens IP-adresse i adressefeltet.

Bemærkninger:

- Vis printerens IP-adresse på printerens startskærbillede. IP-adressen vises som fire sæt tal, adskilt af punktummer, f.eks. 123,123.123,123.
- Hvis du bruger en proxyserver, skal du deaktivere den midlertidigt for at indlæse websiden korrekt.

- 2 Klik på **Indstillinger > Faxindstillinger > Indstilling af analog fax**.
- 3 Skriv det navn, der skal stå på alle udgående faxer, i feltet Faxnavn.
- 4 Angiv printerens faxnummer i feltet Faxnummer.
- 5 Klik på **Send**.

Valg af en faxforbindelse

1. tilfælde: Standardtelefonlinje

1. opsætning: Printeren er sluttet til en dedikeret faxlinje

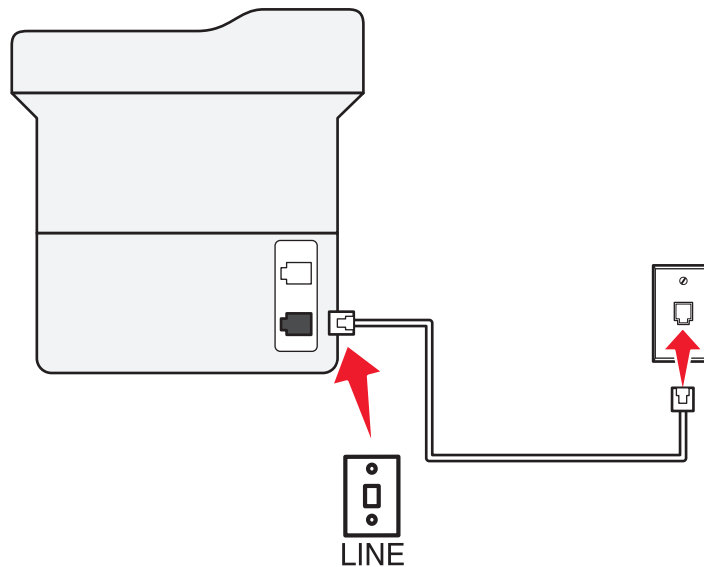

Sådan tilslutter du:

- 1 Slut den ene ende af telefonledningen, der blev leveret med printeren, til -porten på printeren.
- 2 Slut den anden ende af telefonledningen til et aktivt analog telefonstik.



Tip til denne konfiguration:

- Du kan indstille printeren til at modtage faxer automatisk (Autosvar Til) eller manuelt (Autosvar Fra).
- Hvis du vil modtage faxer automatisk (Autosvar Til), skal du indstille printeren til at besvare efter det antal ringesignaler, du ønsker.

2. opsætning: Printeren deler linjen med en telefonsvarer

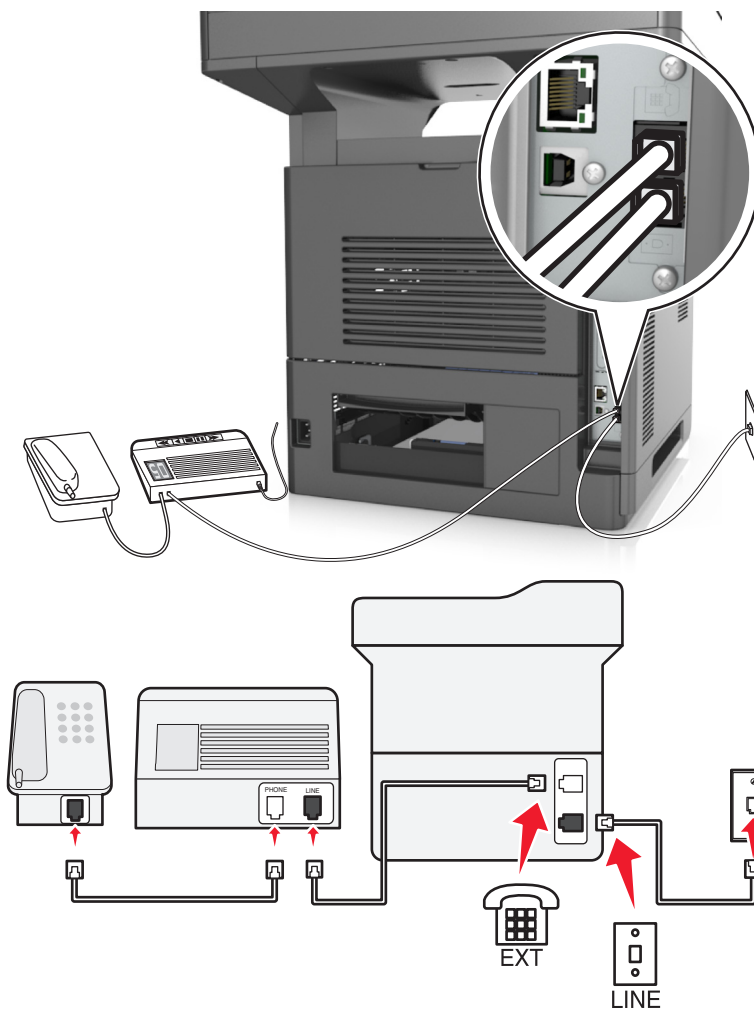
Tilsluttet samme telefonstik i væggen

**Sådan tilslutter du:**

- 1 Slut den ene ende af telefonledningen, der blev leveret med printeren, til -porten på printeren.
- 2 Slut den anden ende af telefonledningen til et aktivt analog telefonstik.
- 3 Slut telefonsvareren til -porten på printeren.

Tilsluttet forskellige vægstik

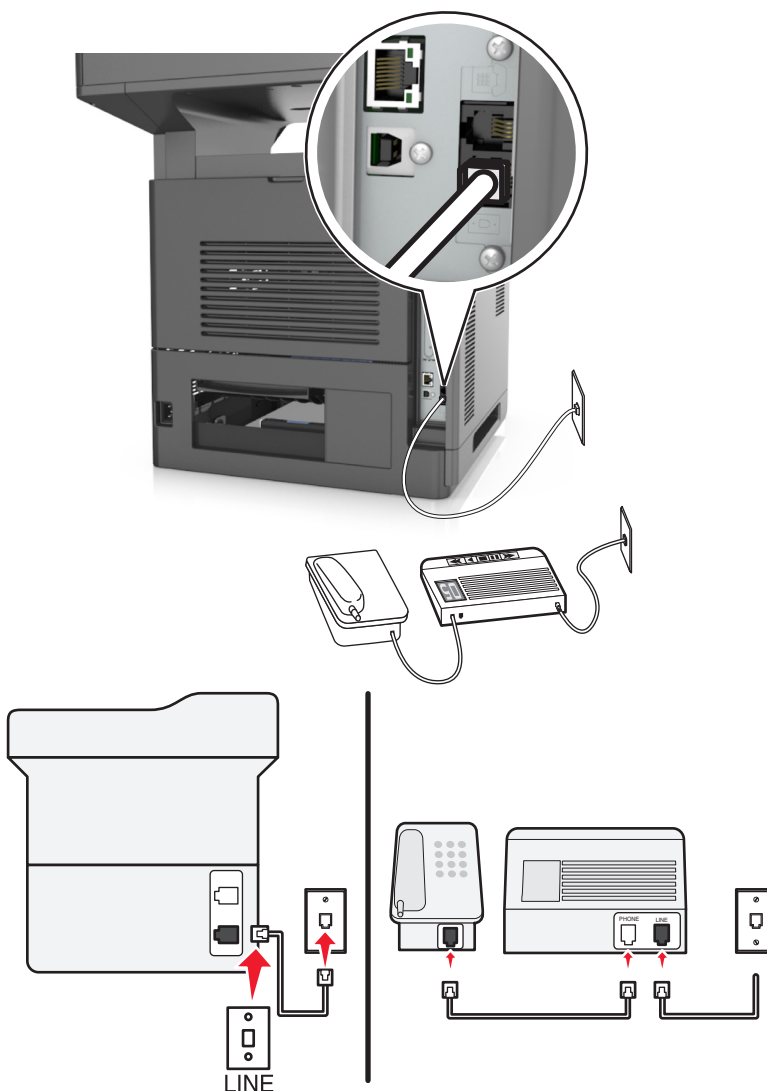

Sådan tilslutter du:

- 1 Slut den ene ende af telefonledningen, der blev leveret med printeren, til -porten på printeren.
- 2 Slut den anden ende af telefonledningen til et aktivt analog telefonstik.



Tip til denne konfiguration:

- Hvis du kun har ét telefonnummer på linjen, skal du indstille printeren til at modtage faxer automatisk (Autosvar Til).
- Indstil printeren til at besvare opkald to ringesignaler efter telefonsvareren. Hvis telefonsvareren fx besvare opkald efter fire ringesignaler, skal du indstille printeren til at besvare opkald efter seks ringesignaler. På denne måde besvare telefonsvareren opkald først, og dine taleopkald modtages. Hvis opkaldet er en fax, kan printeren registrere faxsignalet på linjen og overtage opkaldet.
- Hvis du abonnerer på en markant ringetjeneste, der tilbydes af dit telefonfirma, skal du sørge for at indstille det korrekte ringemønster for printeren. Ellers modtager printeren ikke faxer, selvom du har indstillet den til at modtage faxer automatisk.

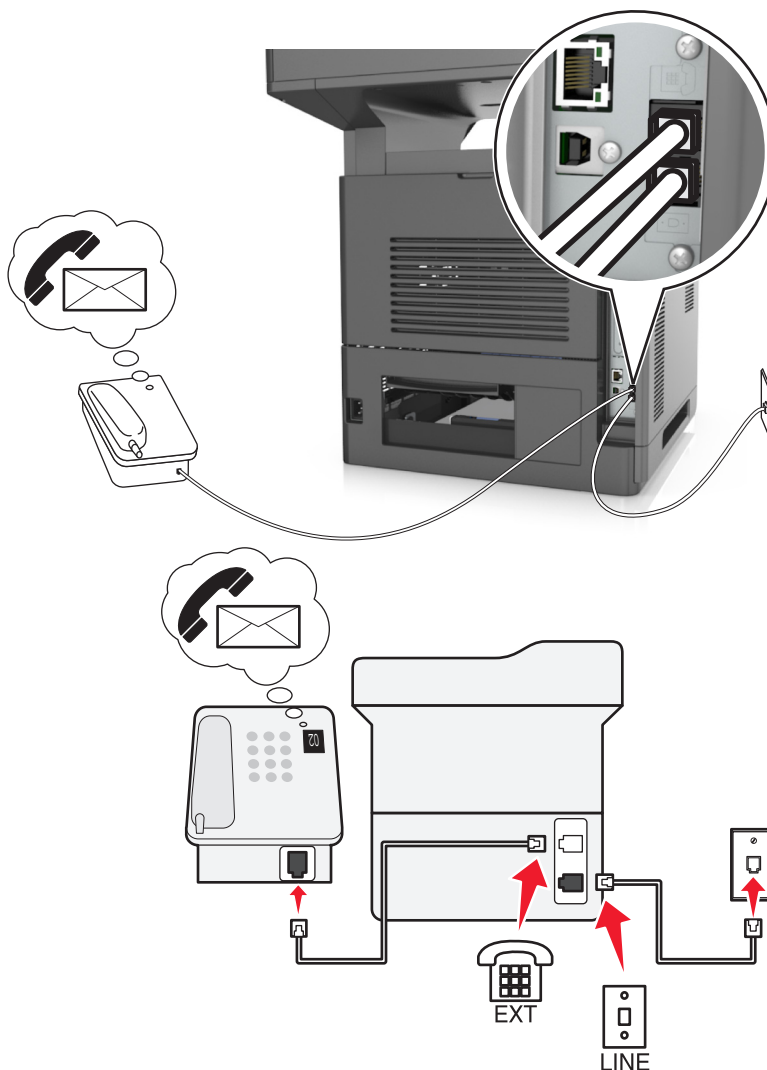
3. opsætning: Printeren deler linjen med en telefon med abonnement på en telefonsvarertjeneste.



Sådan tilslutter du:

- 1 Slut den ene ende af telefonledningen, der blev leveret med printeren, til -porten på printeren.
- 2 Slut den anden ende af telefonledningen til et aktivt analog telefonstik.
- 3 Slut telefonen til -porten på printeren.

Tip til denne konfiguration:

- Denne konfiguration fungerer bedst, hvis du abonnerer på en markant ringetjeneste. Hvis du har en markant ringetjeneste, skal du sørge for at indstille det korrekte ringemønster for printeren. Ellers modtager printeren ikke faxer, selvom du har indstillet den til at modtage faxer automatisk.
- Hvis du kun har ét telefonnummer på linjen, skal du indstille printeren til at modtage faxer manuelt (Autosvar Fra). Når du besvarer telefonen og hører faxtoner, skal du trykke ***9*** eller den manuelle svarkode på telefonen for at modtage faxen.
- Du kan også indstille printeren til at modtage faxer automatisk (Autosvar Til), men du skal slå telefonsvareren fra, når du venter en fax. Denne indstilling fungerer bedst, hvis du bruger telefonsvareren hyppigere end faxfunktionen.

2. tilfælde: DSL-linje (Digital Subscriber Line)

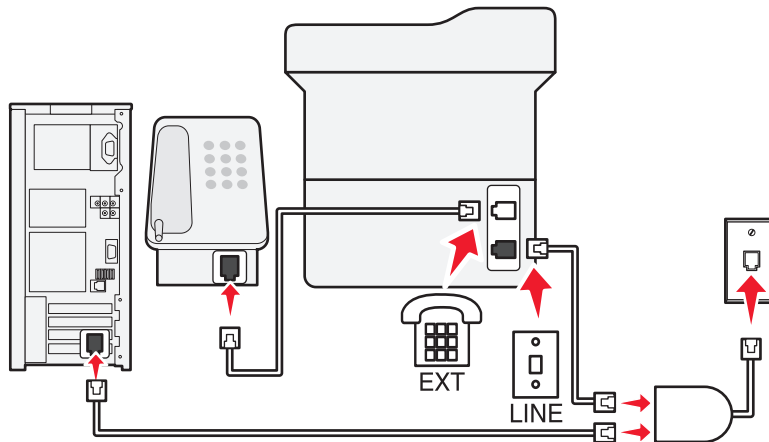
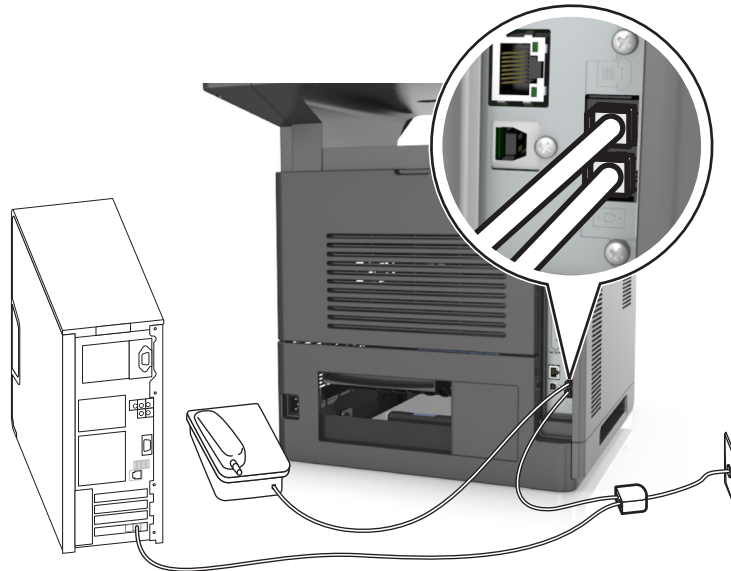

En DSL-linje (Digital Subscriber Line) opdeler den normale telefonlinje i to kanaler: tale og internet. Telefon- og faxsignaler går via talekanalen, og internetsignaler går via den anden kanal. På denne måde kan du bruge den samme linje til analoge taleopkald (herunder faxer) og digital internetadgang.

For at minimere interferensen mellem de to kanaler og sikre kvaliteten af forbindelsen skal du installere et DSL-filter for de analoge enheder (faxmaskine, telefon, telefonsvarer) på netværket. Interferens forårsager støj og statiske lyde på telefonen, mislykkede og dårlige faxer for printeren og en langsom internetforbindelse på computeren.

Sådan installeres et filter til printeren:

- 1 Slut DSL-filterets linjeport til stikkontakten.
- 2 Slut den ene ende af telefonledningen, der blev leveret med printeren, til ☎-porten på printeren. Slut den anden ende af telefonporten til DSL-filteret.
- 3 Hvis du vil fortsætte med at bruge en computer til internetadgang, skal du slutte den til DSL HPN-porten på DSL-filteret.
- 4 Fjern det installerede adapterstik fra ☎-porten på printeren, og slut derefter telefonen til porten, hvis du vil slutte en telefon til printeren.

3. tilfælde: VoIP-telefonservice

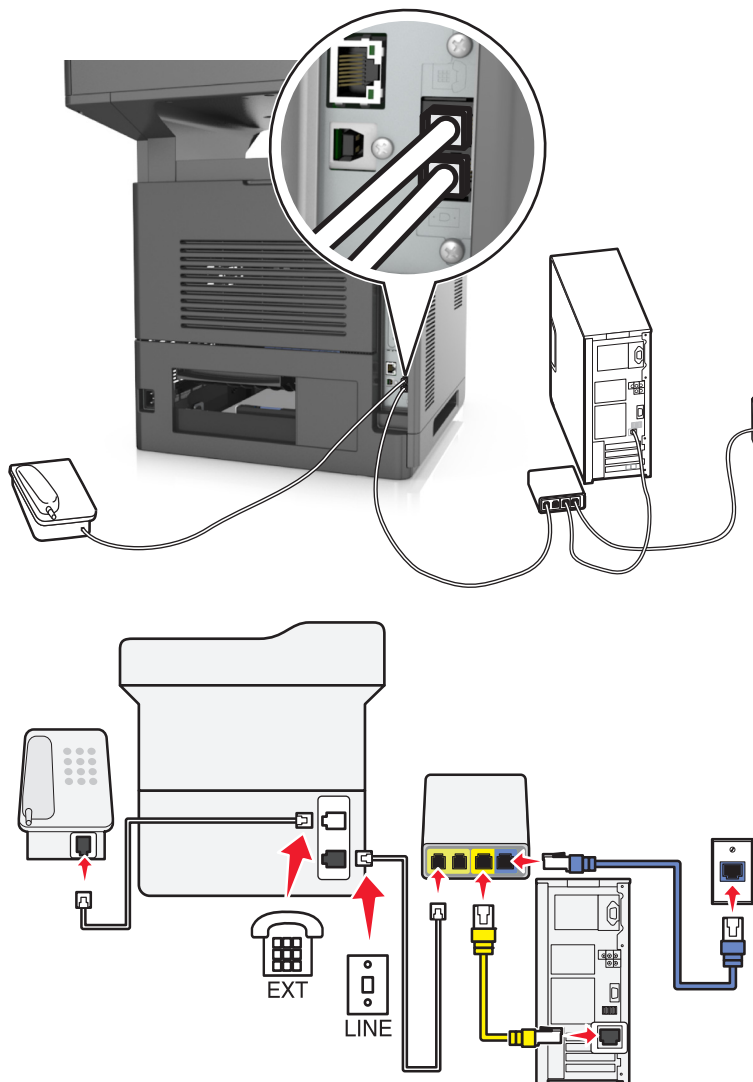

Sådan tilslutter du:

- 1 Tilslut den ene ende af telefonledningen, der blev leveret med printeren, til ☎-porten på printeren.
- 2 Slut den anden ende af ledningen til porten, der er mærket **Telefonlinje 1** eller **Telefonport** på VoIP-adapteren.

Bemærk! Porten, der er mærket **Telefonlinje 2** eller **Faxport**, er ikke altid aktiv. VoIP-udbydere kan opkræve yderligere gebyrer for aktivering af den anden telefonport.

- 3 Slut telefonen til ☎-porten på printeren.

Tip til denne konfiguration:

- Du kan kontrollere, at telefonporten på VoIP-adapteren er aktiv ved at slutte en analog telefonlinje til telefonporten og derefter lytte efter en klartone. Hvis du kan høre en klartone, er porten aktiv.
- Hvis du skal bruge to telefonporte til enhederne, men ikke ønsker at betale ekstra, skal du ikke slutte printeren til den anden telefonport. Du kan bruge en telefonsplitter. Slut telefonsplitteren til **Telefonlinje 1** eller **Telefonport**, og slut derefter printeren og telefonen til splitteren.

Bemærk! Sørg for at bruge en telefonsplitter og *ikke* en linjesplitter. Du kan kontrollere, at du bruger den korrekte splitter, ved at slutte en analog telefon til splitteren og derefter lytte efter en klartone.

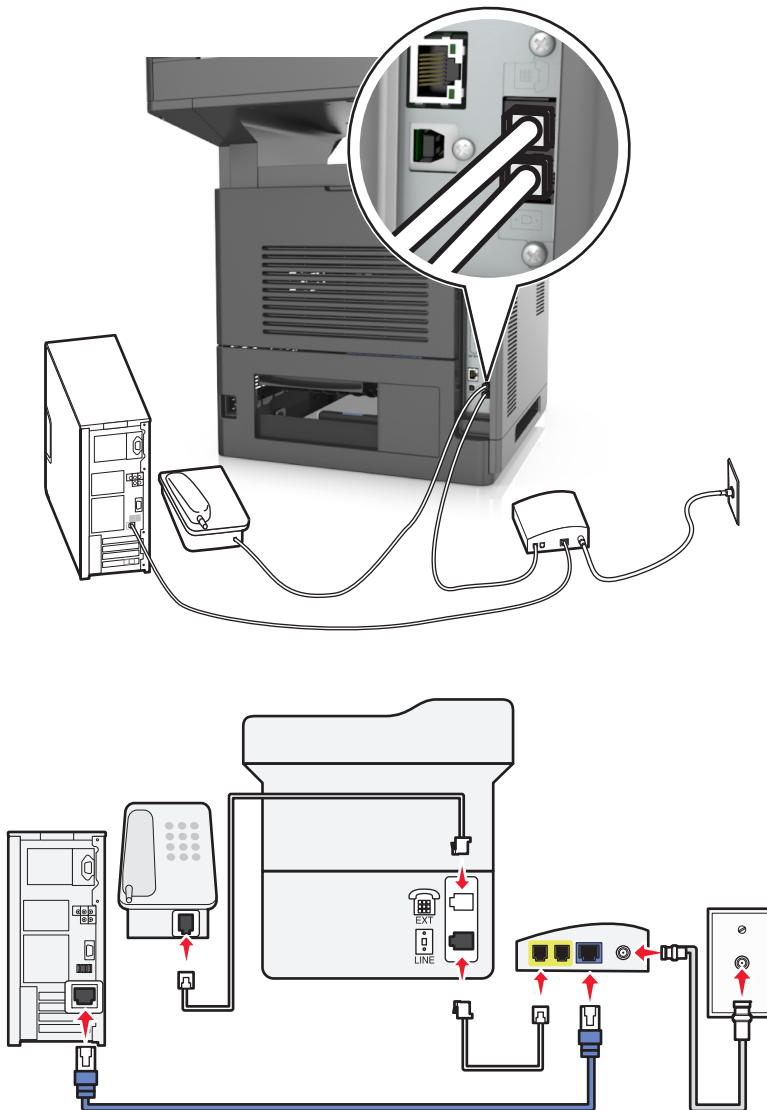
4. tilfælde: Digital telefontjeneste via en kabeludbyder**1. opsætning: Printeren er sluttet direkte til et kabelmodem**

- 1 Slut den ene ende af telefonledningen, der blev leveret med printeren, til ☎-porten på printeren.
- 2 Slut den anden ende af ledningen til porten, der er mærket **Telefonlinje 1** eller **Telefonport** på kabelmodemmet.

Bemærk! Porten, der er mærket **Telefonlinje 2** eller **Faxport**, er ikke altid aktiv. VoIP-udbydere kan opkræve yderligere gebyrer for aktivering af den anden telefonport.

- 3 Slut den analoge telefon til ☎-porten på printeren.

Bemærkninger:

- Du kan kontrollere, at telefonporten på kabelmodemmet er aktiv ved at slutte en analog telefon til telefonporten og derefter lytte efter en klartone. Hvis du kan høre en klartone, er porten aktiv.
- Hvis du skal bruge to telefonporte til enhederne, men ikke ønsker at betale ekstra, skal du ikke slutte printeren til den anden telefonport. Du kan bruge en telefonsplitter. Slut telefonsplitteren til **Telefonlinje 1** eller **Telefonport**, og slut derefter printeren og telefonen til splitteren.
- Sørg for at bruge en telefonsplitter og *ikke* en linjesplitter. Du kan kontrollere, at du bruger den korrekte splitter, ved at slutte en analog telefon til splitteren og derefter lytte efter en klartone.

2. opsætning: Printeren er sluttet til et vægstik, og kabelmodemmet er installeret et andet sted i huset

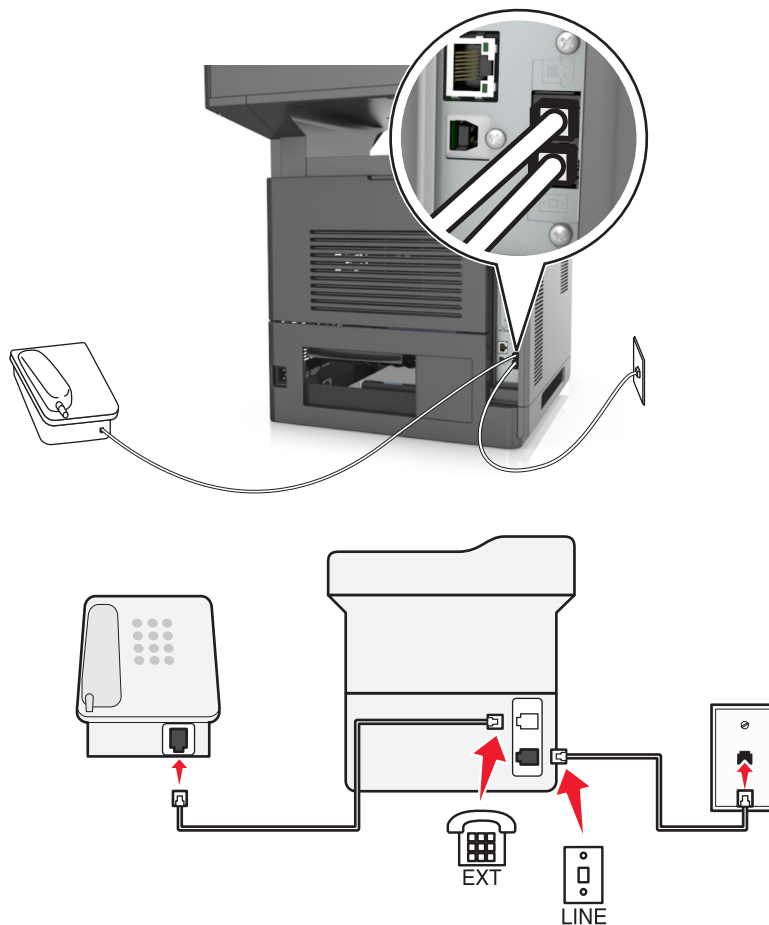

- 1 Slut den ene ende af telefonledningen, der blev leveret med printeren, til ☎-porten på printeren.
- 2 Tilslut den anden ende af telefonledningen til det aktive analoge telefonstik.
- 3 Slut den analoge telefon til ☎-porten på printeren.

5. tilfælde: Lande eller områder med forskellige telefonvægstik og stik

Nogle lande eller områder kan have forskellige typer telefonvægstik, end dem der fulgte med printeren. Standardvægstikket i de fleste lande og områder er RJ-11. Printeren leveres med RJ-11-stikket og et telefonkabel med RJ-11-stikket.

Hvis vægstikket eller udstyret i din enhed ikke er kompatibel med denne type forbindelse, skal du bruge en telefonadapter. Der følger muligvis ikke en adapter, der passer til dit land eller område, med printeren, og du skal muligvis købe en separat.

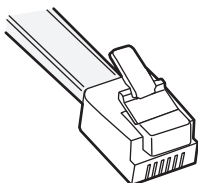

Der er en adapter installeret i ☎-porten på printeren. Hvis du bruger en telefonadapter eller en enhed, der har et delt eller serieforbundet skema, skal du ikke fjerne adapterstikket fra ☎-porten på printeren.

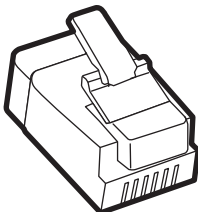

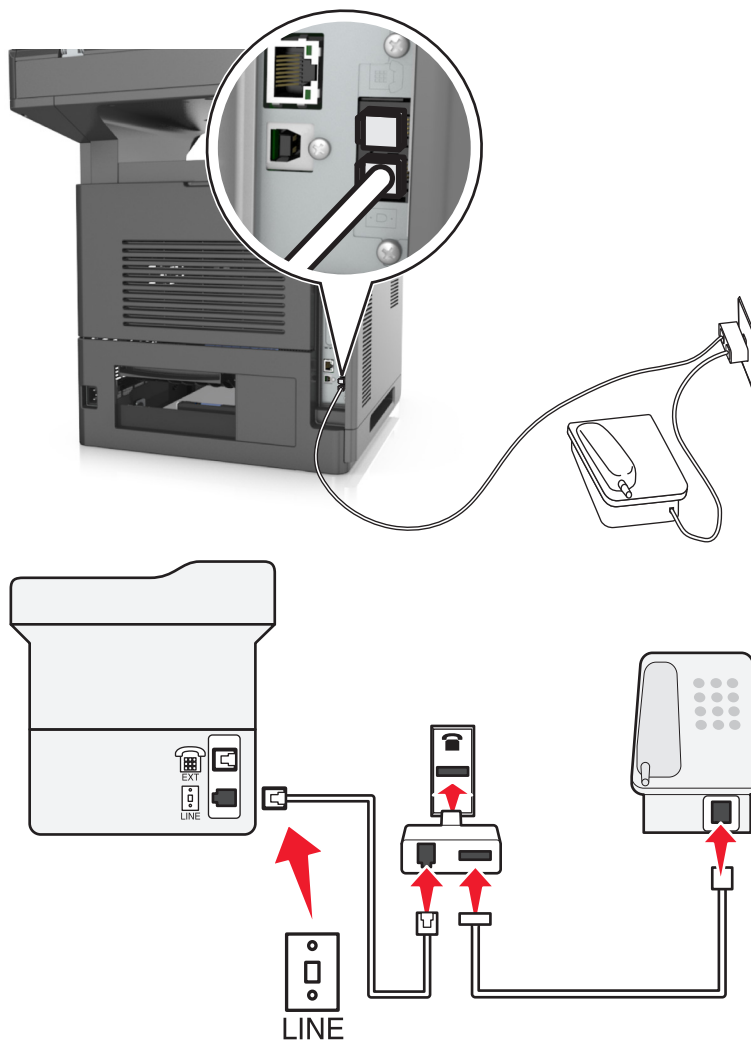

Tilslutning af printeren til et vægstik, der ikke er RJ-11



- 1 Tilslut den ene ende af telefonledningen, der blev leveret med printeren, til -porten på printeren.
- 2 Slut den anden ende af kablet til RJ-11-adapteren, og slut derefter adapteren til stikkontakten.
- 3 Hvis du vil slutte en yderligere enhed (telefon eller telefonsvarer) til samme stikkontakt, og hvis enheden ikke har et RJ-11-stik, skal du slutte den direkte til telefonadapteren.

Bemærkninger:

- Printerens -port kan have et adapterstik, der kan bruges med adapteren. Fjern *ikke* stikket fra -porten på printeren.
- I nogle lande eller områder leveres printeren muligvis ikke med en telefonadapter eller et adapterstik.

Tilslutning af printeren til et vægstik i Tyskland

Tyske vægstik har to slags porte. N-portene er til faxmaskiner, modemmer og telefonsvarere. F-porten er til telefoner.

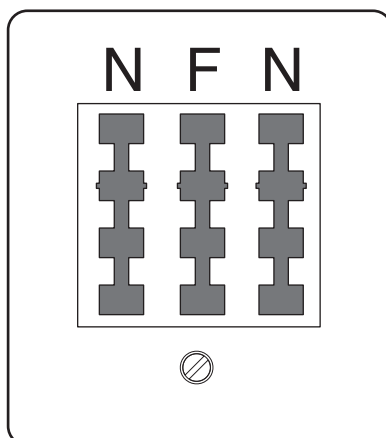

Slut printeren til en N-port.

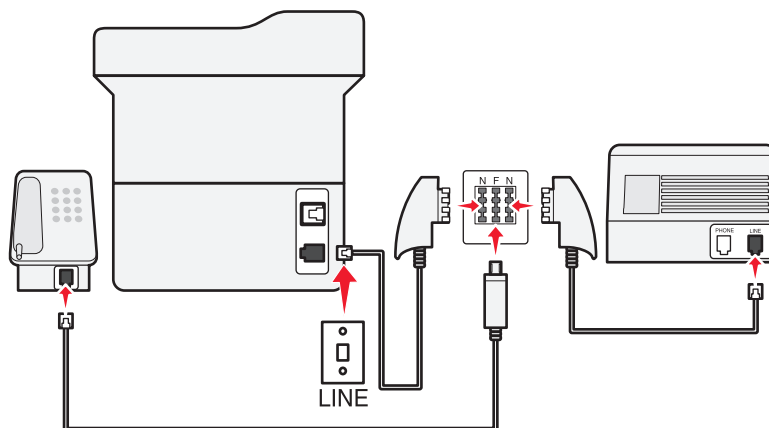

- 1 Slut den ene ende af telefonledningen, der blev leveret med printeren, til -porten på printeren.
- 2 Slut den anden ende af telefonkablet til RJ-11-adapteren, og slut derefter adapteren til en N-port.
- 3 Hvis du vil slutte en telefon og telefonsvarer til samme stikkontakt, skal du tilslutte enhederne som vist.

Bemærk! Fjern *ikke* adapterstikket fra -porten på printeren, hvis du tilslutter til et serieforbundet eller delt telefonsystem.

Tilslutning til en tjeneste for bestemte ringemønstre

En tjeneste for bestemte ringemønstre kan være tilgængelig fra dit telefonselskab. Med denne tjeneste kan du have flere telefonnumre på én telefonlinje, hvor hvert telefonnummer har sit eget ringemønster. Dette kan være nyttigt for at skelne mellem telefonopkald og faxopkald. Hvis du abonnerer på en tjeneste for bestemte ringemønstre, skal du følge disse trin for at tilslutte dit udstyr:

- 1 Tilslut telefonledningen, der blev leveret med printeren, til LINE-porten .
- 2 Tilslut den anden ende af telefonledningen til det aktive analoge telefonstik.

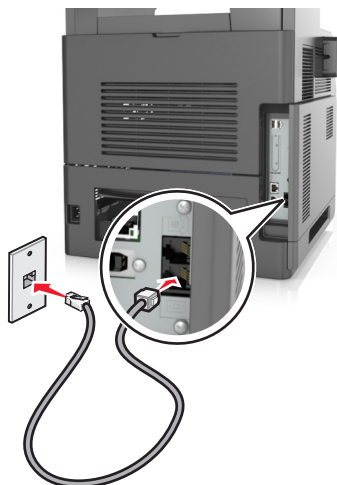

- 3 Skift det bestemte ringemønsters indstilling, så den svarer til den, som du ønsker, printeren skal svare med.

Bemærk! Fabriksindstillingen for bestemte ringemønstre er Til. Med denne indstilling kan printeren svare på enkelte, dobbelte og tredobbelte ringemønstre.

- a På startskærmen skal du navigere til:



>Indstillinger >Faxindstillinger >Opsætning af analog fax >Besvar ved

- b Vælg den mønsterindstilling, du vil ændre, og tryk derefter på **Send**.

Indstilling af navn og nummer på udgående fax

- 1 Åbn en webbrowser, og angiv derefter printerens IP-adresse i adressefeltet.

Bemærkninger:

- Vis printerens IP-adresse på printerens startskærbillede. IP-adressen vises som fire sæt tal, adskilt af punktummer, f.eks. 123,123.123,123.

- Hvis du bruger en proxyserver, skal du deaktivere den midlertidigt for at indlæse websiden korrekt.

2 Klik på **Indstillinger > Faxindstillinger > Indstilling af analog fax.**

3 Skriv det navn, der skal stå på alle udgående faxer, i feltet Faxnavn.

4 Angiv printerens faxnummer i feltet Faxnummer.

5 Klik på **Send.**

Indstilling af dato og klokkeslæt

Du kan indstille dato og klokkeslæt, så de bliver trykt på hver fax, du sender.

1 Åbn en webbrowser, og angiv derefter printerens IP-adresse i adressefeltet.

Bemærkninger:

- Vis printerens IP-adresse på printerens startskærbillede. IP-adressen vises som fire sæt tal, adskilt af punktummer, f.eks. 123,123.123,123.
- Hvis du bruger en proxyserver, skal du deaktivere den midlertidigt for at indlæse websiden korrekt.

2 Klik på **Sikkerhed > Indstil dato og klokkeslæt.**

3 Indstil aktuel dato og klokkeslæt i feltet Indstil dato og klokkeslæt manuelt.

4 Klik på **Send.**

Bemærk! Det anbefales at benytte netværkstiden.

Konfiguration af printeren til at være opmærksom på sommertid

Printeren kan indstilles til automatisk at justere for sommertid:

1 Åbn en webbrowser, og angiv derefter printerens IP-adresse i adressefeltet.

Bemærkninger:

- Vis printerens IP-adresse på printerens startskærbillede. IP-adressen vises som fire sæt tal, adskilt af punktummer, f.eks. 123,123.123,123.
- Hvis du bruger en proxyserver, skal du deaktivere den midlertidigt for at indlæse websiden korrekt.

2 Klik på **Sikkerhed > Indstil dato og klokkeslæt.**

3 Marker afkrydsningsfeltet **Automatically Observe DST** (Observer automatisk sommertid), og angiv derefter start- og slutdatoer for sommertid i afsnittet Brugerdefineret tidszone.

4 Klik på **Send.**

Afsendelse af en fax

Du kan bruge printerens til at sende en fax til en eller flere modtagere på flere forskellige måder. Du kan indtaste e-mail-adressen, bruge et genvejsnummer eller adressebogen. Du kan også bruge programmet Sendt til flere eller MyShortcut fra printerens startskærbillede. Læs mere i afsnittet "Brug af programmerne på startskærmen" i *brugervejledningen*.

Afsendelse af en fax ved brug af printerens kontrolpanel

- 1 Ilæg det originale dokument med forsiden opad og den korte kant først i den automatiske dokumentføderbakke eller med forsiden nedad på scannerens glasplade.

Bemærkninger:

- Ilæg ikke postkort, foto, små objekter, transparenter, fotopapir eller tynde medier (som f.eks. udklip fra blade) i den automatiske dokumentføderbakke. Anbring disse objekter på scannerens glasplade.
- Den automatiske dokumentføders indikatorlampe tændes, når papiret er ilagt korrekt.

- 2 Hvis du lægger et dokument i den automatiske dokumentføderbakke, skal du justere papirstyrene.
- 3 Tryk på **Fax** på startsiden.
- 4 Angiv faxnummeret eller en genvej.

Bemærk! Tilføj modtagere ved at trykke på **Næste nummer**, og indtast herefter modtagerens telefonnummer eller genvejsnummer, eller søg i adressebogen.

- 5 Tryk på **Fax det**.

Afsendelse af en fax ved hjælp af computeren

Printerdriverens faxfunktion gør det muligt at sende et udskriftsjob til printerens, som sender jobbet videre som en fax. Printerens faxfunktion fungerer som en almindelig faxmaskine, men styres gennem printerdriveren, og ikke via printerens kontrolpanel.

- 1 Når dokumentet er åbnet, skal du klikke på **File (Fil) >Print (Udskriv)**.

- 2 Vælg printerens, og naviger derefter til:

Egenskaber >fanen **Fax** >fanen **Aktiver fax**

- 3 Indtast hver modtagers faxnummer eller numre i feltet "Faxnummer".

Bemærk! Faxnumre kan indtastes manuelt eller ved hjælp af telefonbogen

- 4 Indtast om nødvendigt et områdenummer i feltet "Områdenummer".

- 5 Vælg den korrekte papirstørrelse og papirretning.

- 6 Vælg **Medtag forsiden i faxmeddelelser**, og indtast derefter de relevante oplysninger, hvis du vil medsende en faxforside.

- 7 Klik på **Ok**.

Bemærkninger:

- Faxfunktionen kan kun bruges sammen med PostScript-driveren eller den universale printerdriver. Du kan finde oplysninger om installation af disse drivere på cd'en *Software og dokumentation*.

- Faxfunktionen skal være konfigureret og aktiveret i PostScript-driveren under fanen Konfiguration, for at den kan bruges.
- Hvis afkrydsningsfeltet **Vis altid indstillinger før brug af fax** er markeret, bliver du bedt om at bekræfte modtageroplysningerne, inden faxen sendes. Hvis dette afkrydsningsfelt ikke er markeret, sendes dokumentet i printkøen automatisk som en fax, når du klikker på **OK** på fanen Fax.

Afsendelse af en fax ved hjælp af et genvejsnummer

Faxgenveje fungerer på samme måde som faste numre på en telefon eller en faxmaskine. Et genvejsnummer (1-999) kan indeholde en enkelt eller flere modtagere.

- 1 Ilæg et originalt dokument med forsiden opad og den korte kant først i ADF-bakken eller med forsiden nedad på scannerens glasplade.

Bemærkninger:

- Ilæg ikke postkort, foto, små objekter, transparenter, fotopapir eller tynde medier (som f.eks. udklip fra blade) i ADF-bakken. Anbring disse objekter på scannerens glasplade.
- ADF-indikatorlampen tændes, når papiret er lagt korrekt i.

- 2 Hvis du lægger et dokument i den automatiske dokumentføderbakke, skal du justere papirstyrene.
- 3 På printerens kontrolpanel skal du trykke # og derefter angive nummeret på genvejen ved hjælp af tastaturet.
- 4 Tryk på **Fax det**.

Afsendelse af en fax ved hjælp af adressebogen

Med adressebogen kan du søge efter bogmærker og netværksadresseservere. Du kan få yderligere oplysninger om aktivering af adressebogen ved at kontakte din netværksadministrator.

- 1 Ilæg det originale dokument med forsiden opad og den korte kant først i den automatiske dokumentføderbakke eller med forsiden nedad på scannerens glasplade.

Bemærkninger:

- Ilæg ikke postkort, foto, små objekter, transparenter, fotopapir eller tynde medier (som f.eks. udklip fra blade) i den automatiske dokumentføderbakke. Anbring disse objekter på scannerens glasplade.
- Den automatiske dokumentføders indikatorlampe tændes, når papiret er ilagt korrekt.

- 2 Hvis du lægger et dokument i den automatiske dokumentføderbakke, skal du justere papirstyrene.
- 3 På startside skal du navigere til:

Fax >  > Skriv navnet på modtageren > **Søg**

Bemærk! Du kan kun søge efter ét navn ad gangen.

- 4 Tryk på navnet på modtageren og derefter på **Fax det**.

Afsendelse af en fax på et fastsat tidspunkt

- 1 Ilæg det originale dokument med forsiden opad og den korte kant først i den automatiske dokumentføderbakke eller med forsiden nedad på scannerens glasplade.

Bemærkninger:

- Ilæg ikke postkort, foto, små objekter, transparenter, fotopapir eller tynde medier (som f.eks. udklip fra blade) i ADF-bakken. Anbring disse objekter på scannerens glasplade.
- ADF-indikatorlampen tændes, når papiret er lagt korrekt i.

2 Hvis du lægger et dokument i den automatiske dokumentføderbakke, skal du justere papirstyrene.

3 På startside skal du navigere til:

Fax > indtast et faxnummer > **Indstillinger** > **Forsinket afsendelse**

Bemærk! Hvis Faxtilstanden er indstillet til Faxserver, vises knappen Forsinket afsendelse ikke. Faxer, der venter på afsendelse, vises i faxkøen.

4 Angiv tidspunktet, hvor faxen vil blive afsendt, og tryk derefter på .

5 Tryk på **Fax det**.

Bemærk! Dokumentet scannes og faxes derefter til den fastsatte tid.

Oprettelse af genveje

Oprettelse af en faxdestinationsgenvej ved hjælp af Embedded Web Server

Tildel en genvej til et enkelt faxnummer eller en gruppe faxnumre.

1 Åbn en webbrowser, og angiv derefter printerens IP-adresse i adressefeltet.

Bemærkninger:

- Vis printerens IP-adresse på printerens startskærbillede. IP-adressen vises som fire sæt tal, adskilt af punktummer, f.eks. 123,123.123,123.
- Hvis du bruger en proxyserver, skal du deaktivere den midlertidigt for at indlæse websiden korrekt.

2 Klik på **Indstillinger** > **Håndter genveje** > **Indstilling af faxgenvej**.

Bemærk! Der kan kræves en adgangskode. Hvis du ikke har et id og en adgangskode, skal du kontakte systemadministratoren.

3 Indtast et navn til genvejen, og indtast derefter faxnummeret.

Bemærkninger:

- For at oprette en genvej til flere numre skal du indtaste gruppens faxnumre.
- Adskil faxnumrene i gruppen med et semikolon (;).

4 Tildel et genvejsnummer.

Bemærk! Hvis du indtaster et nummer, der allerede anvendes, bliver du bedt om at vælge et andet nummer.

5 Klik på **Tilføj**.

Oprettelse af en genvej til faxdestination ved hjælp af printerens kontrolpanel

1 På startskærmen skal du trykke på **Fax** og derefter indtaste faxnummeret.

Bemærk! For at oprette en gruppe af faxnumre, skal du trykke på **Næste nummer** og derefter indtaste det næste faxnummer.

2 Tryk på .

3 Indtast et entydigt navn til genvejen, og tryk derefter på **Udført**.

4 Bekræft, at genvejsnavnet er korrekt, og tryk derefter på **OK**.

Bemærk! Hvis genvejsnavnet er forkert, skal du trykke på **Annuller** og derefter indtaste oplysningerne igen.

Tilpasning af faxindstillinger

Ændring af faxopløsning

1 Ilæg det originale dokument med forsiden opad og den korte kant først i den automatiske dokumentføderbakke eller med forsiden nedad på scannerens glasplade.

Bemærkninger:

- Ilæg ikke postkort, foto, små objekter, transparente, fotopapir eller tynde medier (som f.eks. udklip fra blade) i den automatiske dokumentføderbakke. Anbring disse objekter på scannerens glasplade.
- Den automatiske dokumentføders indikatorlampe tændes, når papiret er ilagt korrekt.

2 Hvis du lægger et dokument i den automatiske dokumentføderbakke, skal du justere papirstyrene.

3 På startskærmen skal du navigere til:

Fax > indtast faxnummer > **Indstillinger**

4 Tryk på pilene i Opløsningsområdet for at vælge den opløsning, som du ønsker.

Bemærk! Vælg en opløsning fra Standard (hurtigste hastighed) til Ultrafin (bedste kvalitet ved en reduceret hastighed).

5 Tryk på **Fax det**.

Gøre en fax lysere eller mørkere

1 Ilæg det originale dokument med forsiden opad og den korte kant først i den automatiske dokumentføderbakke eller med forsiden nedad på scannerens glasplade.

Bemærkninger:

- Ilæg ikke postkort, foto, små objekter, transparente, fotopapir eller tynde medier (som f.eks. udklip fra blade) i den automatiske dokumentføderbakke. Anbring disse objekter på scannerens glasplade.
- Den automatiske dokumentføders indikatorlampe tændes, når papiret er ilagt korrekt.

2 Hvis du lægger et dokument i den automatiske dokumentføderbakke, skal du justere papirstyrene.

3 På startside skal du navigere til:

Fax > indtast faxnummer > **Indstillinger**

4 Juster sværtningen af faxen, og tryk derefter på **Fax det**.

Se en faxlog

1 Åbn en webbrowser, og angiv derefter printerens IP-adresse i adressefeltet.

Bemærkninger:

- Vis printerens IP-adresse på printerens startskærbillede. IP-adressen vises som fire sæt tal, adskilt af punktummer, f.eks. 123,123.123,123.
- Hvis du bruger en proxyserver, skal du deaktivere den midlertidigt for at indlæse websiden korrekt.

2 Klik på **Indstillinger** > **Rapporter**.

3 Klik på **Faxjoblog** eller **Faxopkaldslog**.

Blokering af junk-faxer

1 Åbn en webbrowser, og angiv derefter printerens IP-adresse i adressefeltet.

Bemærkninger:

- Vis printerens IP-adresse på printerens startskærbillede. IP-adressen vises som fire sæt tal, adskilt af punktummer, f.eks. 123,123.123,123.
- Hvis du bruger en proxyserver, skal du deaktivere den midlertidigt for at indlæse websiden korrekt.

2 Klik på **Indstillinger** > **Faxindstillinger** > **Indstilling af analog fax** > **Bloker fax uden navn**.

Bemærkninger:

- Denne indstilling blokerer alle indgående faxer, der har et privat opkalds-ID eller intet faxnavn.
- I feltet Liste over uønskede faxer skal du indtaste telefonnumre eller faxnavne på de specifikke faxopkald, du vil blokere.

annullering af en udgående fax

annullering af en fax, mens originalerne stadig scannes

- Når du bruger dokumentføder skal du trykke på **Annuller job** på printerens kontrolpanel, mens **Scanning** vises.
- Når du bruger scannerens glasplade, skal du trykke på **Annuller job**, mens **Scanning** vises, eller mens **Scan næste side** og **Afslut job** vises.

annullering af en fax, efter at originalerne er scannet til hukommelsen.

- 1 Tryk på **Annuller job** på startskærbilledet.

Skærbilledet Annuller job vises.

- 2 Tryk på de opgaver, du vil annullere.

Der vises kun tre job på skærmen. Tryk på pil ned, indtil det ønskede job vises, og tryk derefter på det job, du vil annullere.

- 3 Tryk på **Slet valgte job**.

Skærbilledet Slet valgte job vises, og de valgte job slettes, og derefter vises startskærbilledet.

Tilbageholdelse og videresendelse af faxer

Tilbageholdelse af faxer

Med denne indstilling kan du undgå, at modtagne faxer bliver udskrevet, før de frigives. Tilbageholdte faxer kan frigives manuelt eller på en planlagt dag eller tidspunkt.

- 1 Åbn en webbrowser, og angiv derefter printerens IP-adresse i adressefeltet.

Bemærkninger:

- Vis printerens IP-adresse på printerens startskærbillede. IP-adressen vises som fire sæt tal, adskilt af punktummer, f.eks. 123.123.123.123.
- Hvis du bruger en proxyserver, skal du deaktivere den midlertidigt for at indlæse websiden korrekt.

- 2 Klik på **Indstillinger >Faxindstillinger >Opsætning af analog fax >Tilbageholdelse af faxer**.

- 3 I menuen for tilbageholdelse af fax vælges et af følgende:

- **Fra**
- **Always On (Altid slået til)**
- **Manuel**
- **Planlagt**

- 4 Hvis du har valgt Planlagt, skal du fortsætte med følgende trin:

- a Klik på **Plan over tilbageholdte faxer**.
- b I handlingsmenuen vælges **Tilbagehold faxer**.
- c I tidsmenuen skal du klikke på det tidspunkt, du ønsker, at de tilbageholdte faxer skal frigives.
- d I dagsmenuen skal du klikke på den dag, du ønsker, at de tilbageholdte faxer skal frigives.

- 5 Klik på **Tilføj**.

Videresende en fax

Denne funktion giver dig mulighed for at udskrive og videresende modtagne faxer til et faxnummer, e-mailadresse, FTP server eller LDSS.

- 1 Åbn en webbrowser, og angiv derefter printerens IP-adresse i adressefeltet.

Bemærkninger:

- Vis printerens IP-adresse på printerens startskærbillede. IP-adressen vises som fire sæt tal, adskilt af punktummer, f.eks. 123,123.123,123.
- Hvis du bruger en proxyserver, skal du deaktivere den midlertidigt for at indlæse websiden korrekt.

2 Klik på **Indstillinger > Faxindstillinger**.

3 Vælg **Udskriv, Udskriv og videresend** eller **Videresend** i menuen Videresendelse af fax.

4 Vælg **Fax, E-mail, FTP, LDSS** eller **eSF** i menuen Videresend til.

5 Indtast det genvejsnummer, som du vil videresende faxen til, i feltet Videresend til genvej.

Bemærk! Genvejsnummeret skal være gyldigt for den indstilling, der er valgt i menuen "Videresend til".

6 Klik på **Send**.

Beskrivelse af faxfunktionerne

Indhold

Denne indstilling lader dig angive indholdstypen og kilden for det originale dokument.

Vælg mellem følgende indholdstyper:

- **Grafik**— Originaldokumentet er hovedsageligt forretningsgrafik, såsom lagkagediagrammer, søjlediagrammer og animationer.
- **Foto**— Originaldokumentet er hovedsageligt et foto eller et billede.
- **Tekst**— Originaldokumentet er hovedsageligt tekst eller stregtegninger.
- **Tekst/Foto**— Originaldokumentet er en blanding af tekst, grafik og fotos.

Vælg mellem følgende indholdskilder:

- **Sort/hvid laser**— Originaldokumentet er udskrevet på en monolaserprinter.
- **Farvelaser**— Originaldokumentet er udskrevet på en farvelaserprinter.
- **Inkjet**— Originaldokumentet er udskrevet på en inkjet-printer.
- **Blad**— Originaldokumentet stammer fra et blad.
- **Avis**— Originaldokumentet stammer fra en avis.
- **Andet**— Originaldokumentet er udskrevet på en anden form for printer eller ukendt printer.
- **Foto/film**— Originaldokumentet er et foto fra en film.
- **Presse**— Originaldokumentet er udskrevet på en trykpresse.

Opløsning

Denne indstilling lader dig justere kvaliteten af faxudskriften. Hvis du øger billedopløsningen, øges filens størrelse og den tid, det tager at scanne originaldokumentet. Filstørrelsen mindskes, når du reducerer billedopløsningen.

Vælg en af følgende funktioner:

- **Standard**—bruges til faxning af de fleste dokumenter.
- **Fin 200 dpi**—Bruges til faxning af dokumenter med et lille tryk.

- **Superfin 300 dpi**—bruges til faxning af dokumenter med fine detaljer.
- **Ultrafin 600 dpi**—Bruges til faxning af dokumenter med billeder eller fotografier.

Sværtning

Denne indstilling lader dig justere, hvor lyse eller mørke faxerne skal være i forhold til originaldokumentet.

Sideopsætning

Denne mulighed lader dig ændre følgende indstillinger:

- **Sider (dupleks)**—Angiver, om det originale dokument er udskrevet på en side eller på begge sider af papiret (dupleks). Dette identificerer også, hvad der skal scannes til faxen.
- **Papirretning**—Angiver originaldokumentets retning og skifter derefter indstillingerne for Sider (dupleks) og Indbinding, så de passer til det originale dokumentets retning.
- **Indbinding**—Angiver, om det originale dokument er indbundet på den lange side eller den korte side.

Vis scanning

Denne indstilling lader dig kontrollere første side af billedet, før det inkluderes i din fax. Når den første side er scannet, standses scanningen, og der vises et eksempelbillede.

Bemærk! Denne indstilling vises kun, hvis der er installeret en fungerende printerharddisk.

Udskudt

Denne indstilling lader dig sende en fax på et senere tidspunkt eller en senere dato.

Brug af de avancerede indstillinger

Vælg fra følgende indstillinger:

- **Avancerede billedfunktioner**—Bruges til at ændre eller tilpasse Fjern baggrund, Farvebalance, Farvefrafald, Kontrast, Spejlvend billede, Negativbillede, Scan kant til kant, Skyggedetaljer, Skarphed og Temperatur, inden du faxer dokumentet.
- **Tilpasset job**—Bruges til at kombinere flere scanningsjob i ét job.
- **Kantsletning**—Bruges til at fjerne udværing eller pletter om dokumentets kanter. Du kan vælge at fjerne en lige kant rundt om alle fire sider på papiret, eller vælg en bestemt kant. Kantsletning sletter alt hvad der er inden i det valgte område, og efterlader intet i denne del af scanningen.
- **Transmissionslog**—Bruges til at udskrive transmissionsloggen eller transmissionsfejlløgen.
- **Multifeed-sensor**—Bruges til at registrere, om den automatiske dokumentføder tager mere end ét ark ad gangen, hvilket udløser en fejlmeddelelse.

Bemærk! Denne indstilling understøttes kun på udvalgte printermodeller.

Scanning

Brug af Scan til netværk

Med Scan til netværk kan du scanne dine dokumenter til netværksdestinationer, som er angivet af systemadministratoren. Efter at destinationerne (delte netværksmapper) er etableret på netværket, omfatter opsætningsprocessen for programmet installation og konfiguration af programmet på den relevante printer ved hjælp af dens indbyggede webserver. Der er flere oplysninger i "Opsætning af Scan til netværk" på side 26.

Scanning til en FTP adresse

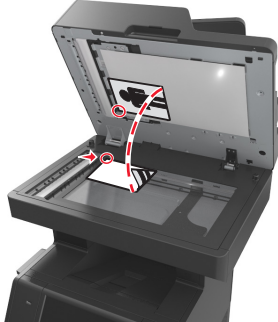
ADF (automatisk dokumentføder)	Scannerens glasplade
	
<p>Brug den automatiske dokumentføder til dokumenter på flere sider, herunder tosidede sider (dupleks).</p>	<p>Brug scannerens glasplade til enkelte sider, bogsider, små emner (f.eks. postkort og fotos), transparenter, fotopapir og tynde medier (f.eks. udklip fra et blad).</p>

Med scanneren kan du scanne dokumenter direkte til en FTP server (File Transfer Protocol). Der kan kun sendes én FTP adresse til serveren ad gangen.

Når en FTP destination er konfigureret af din systemadministrator, bliver navnet på destinationen tilgængeligt som et genvejsnummer eller vises som en profil under ikonet Tilbageholdte job. En FTP destination kan også være en anden PostScript printer, f.eks. kan et farvedokument scannes og derefter sendes til en farveprinter.

Oprettelse af genveje

I stedet for at indtaste hele FTP-adressen på printerens betjeningspanel, hver gang du sender et dokument til en FTP-server, kan du oprette en permanent FTP-destination og tilknytte et genvejsnummer. Der er to måder at oprette genvejsnumre på: ved hjælp af Embedded Web Server eller ved at bruge printerens kontrolpanel.

Oprettelse af en FTP-destinationsgenvej ved hjælp af Embedded Web Server

- 1 Åbn en webbrowser, og angiv derefter printerens IP-adresse i adressefeltet.

Bemærkninger:

- Vis printerens IP-adresse på printerens startskærbillede. IP-adressen vises som fire sæt tal, adskilt af punktummer, f.eks. 123,123.123,123.

- Hvis du bruger en proxyserver, skal du deaktivere den midlertidigt for at indlæse websiden korrekt.

2 Naviger til:

Indstillinger > området Andre indstillinger > **Håndter genveje** > **Indstilling af FTP-genvej**

3 Indtast de korrekte oplysninger.

Bemærk! Der kan kræves en adgangskode. Hvis du ikke har et id og en adgangskode, skal du kontakte systemadministratoren.

4 Indtast et genvejsnummer.

Bemærk! Hvis du indtaster et nummer, der allerede anvendes, bliver du bedt om at vælge et andet nummer.

5 Klik på **Tilføj**.

Oprettelse af en FTP-genvej ved brug af printerens kontrolpanel

1 På startside skal du navigere til:

FTP > **FTP** > indtast FTP-adressen >  > angiv et navn til genvejen > **Udført**

2 Bekræft, at genvejsnavnet er korrekt, og tryk derefter på **OK**.

Bemærkninger:

- Hvis genvejsnavnet er forkert, skal du trykke på **Annuller** og derefter indtaste oplysningerne igen.
- Hvis du indtaster et nummer, der allerede anvendes, bliver du bedt om at vælge et andet nummer.

Scanning til en FTP adresse

Du kan bruge printerens til at sende scannede dokumenter til en FTP adresse på flere forskellige måder. Du kan indtaste FTP adressen, bruge et genvejsnummer eller adressebogen. Du kan også bruge programmet Sendt til flere, Scan til netværk eller MyShortcut fra printerens startskærmbillede. Læs mere i afsnittet "Brug af programmerne på startskærmen" i *brugervejledningen*.

Scanning til en FTP-adresse og brug af printerkontrolpanelet

1 Ilæg det originale dokument med forsiden opad og den korte kant først i den automatiske dokumentføderbakke eller med forsiden nedad på scannerens glasplade.

Bemærkninger:

- Ilæg ikke postkort, foto, små objekter, transparenter, fotopapir eller tynde medier (som f.eks. udklip fra blade) i den automatiske dokumentføderbakke. Anbring disse objekter på scannerens glasplade.
- Den automatiske dokumentføders indikatorlampe tændes, når papiret er ilagt korrekt.

2 Hvis du lægger et dokument i den automatiske dokumentføderbakke, skal du justere papirstyrene.

3 Naviger til følgende via printerens kontrolpanel:

FTP > **FTP** > skriv FTP-adressen > **Udført** > **Send**

Scanning til en FTP adresse ved hjælp af et genvejsnummer

- 1 Ilæg det originale dokument med forsiden opad og den korte kant først i den automatiske dokumentføderbakke eller med forsiden nedad på scannerens glasplade.

Bemærkninger:

- Ilæg ikke postkort, foto, små objekter, transparenter, fotopapir eller tynde medier (som f.eks. udklip fra blade) i den automatiske dokumentføderbakke. Anbring disse objekter på scannerens glasplade.
- Den automatiske dokumentføders indikatorlampe tændes, når papiret er ilagt korrekt.

- 2 Hvis du lægger et dokument i den automatiske dokumentføderbakke, skal du justere papirstyrene.

- 3 På printerens kontrolpanel skal du trykke # på tastaturet og derefter angive nummeret på FTP-genvejen.

- 4 Tryk på  >Send.

Scanne en FTP ved brug af adressebogen

- 1 Ilæg det originale dokument med forsiden opad og den korte kant først i den automatiske dokumentføderbakke eller med forsiden nedad på scannerens glasplade.

Bemærkninger:

- Ilæg ikke postkort, foto, små objekter, transparenter, fotopapir eller tynde medier (som f.eks. udklip fra blade) i den automatiske dokumentføderbakke. Anbring disse objekter på scannerens glasplade.
- Den automatiske dokumentføders indikatorlampe tændes, når papiret er ilagt korrekt.

- 2 Hvis du lægger et dokument i den automatiske dokumentføderbakke, skal du justere papirstyrene.

- 3 På startside skal du navigere til:

FTP >FTP >  > skriv navnet på modtageren >Søg

- 4 Tryk på navnet på modtageren.

Bemærk! Du kan søge efter yderligere modtagere ved at trykke på **Ny søgning** og skrive navnet på den næste modtager.

- 5 Tryk på  >Send.

Scanning til en computer eller et flashdrev

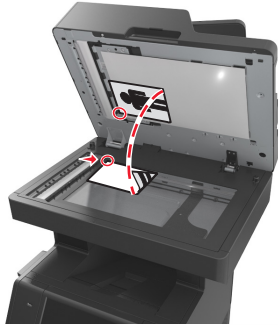
Automatisk dokumentføder (ADF)	Scannerens glasplade
	
<p>Brug den automatiske dokumentføder til dokumenter på flere sider.</p>	<p>Brug scannerens glasplade til enkelte sider, små objekter (som f.eks. postkort eller fotos), transparenter, fotopapir eller tynde medier (som f.eks. udklip fra blade).</p>

Scanneren gør det muligt for dig at scanne dokumenter direkte til en computer eller et flashdrev. Computeren behøver ikke være direkte forbundet til printerens, for at du kan modtage Scan til pc billeder. Du kan scanne dokumentet tilbage til computeren via netværket ved at oprette en scanningsprofil på computeren og derefter downloade profilen til printerens.

Scanning til en computer ved hjælp af Embedded Web Server

- 1 Åbn en webbrowser, og angiv derefter printerens IP-adresse i adressefeltet.

Bemærkninger:

- Vis printerens IP-adresse på printerens startskærbillede. IP-adressen vises som fire sæt tal, adskilt af punktummer, f.eks. 123.123.123.123.
- Hvis du bruger en proxyserver, skal du deaktivere den midlertidigt for at indlæse websiden korrekt.

- 2 Klik på **Scanningsprofil >Opret scanningsprofil**.

- 3 Vælg scanningsindstillinger, og klik derefter på **Næste**.

- 4 Vælg en placering på din computer, hvori du vil gemme det scannede billede.

- 5 Indtast et scannernavn og derefter et brugernavn.

Bemærk! Scanningsnavnet er det navn, der vises på listen over scanningsprofiler på displayet.

- 6 Klik på **Send**.

Bemærk! Når du klikker på **Send**, tilknyttes automatisk et genvejsnummer. Du kan bruge dette genvejsnummer, når du er klar til at scanne dine dokumenter.

- 7 Gennemgå vejledningen på skærmen Scanningsprofil.

- a Ilæg det originale dokument med forsiden opad og den korte kant først i den automatiske dokumentføderbakke eller med forsiden nedad på scannerens glasplade.

Bemærkninger:

- Ilæg ikke postkort, foto, små objekter, transparenter, fotopapir eller tynde medier (som f.eks. udklip fra blade) i ADF-bakken. Anbring disse objekter på scannerens glasplade.

- ADF-indikatorlampen tændes, når papiret er lagt korrekt i.
- b** Hvis du lægger et dokument i den automatiske dokumentfoderbakke, skal du justere papirstyrene.
- c** Foretag en af følgende handlinger:
- Tryk på #, og indtast herefter genvejsnummeret ved brug af tastaturet.
 - På startside skal du navigere til:
Tilbageholdte job >Profiler > vælg din genvej på listen

Bemærk! Scanneren scanner og sender dokumentet til det bibliotek, som du har angivet.

8 Se filen fra din computer.

Bemærk! Udskriftsfilen gemmes på det pågældende sted eller startes i det program, du har angivet.

Opsætning af Scan til computer

Bemærkninger:

- Denne funktion er kun tilgængelig i Windows Vista eller nyere.
- Kontroller, at printeren og computeren er sluttet til det samme trådløse netværk.

1 Åben mappen Printere.

- a** Klik på .
- b** Skriv **Kør** i dialogboksen Start søgning.
- c** Skriv **Kontroller printere** i dialogboksen Kør.
- d** Tryk på **Enter** eller klik på **OK**.

2 Klik på **Tilføj en enhed** eller **Tilføj en printer**, afhængigt af dit operativsystem.

3 Vælg en printer på listen.

Bemærk! Hvis du vil identificere printeren, skal du udskrive en netværksinstallationsside og derefter lede efter det fuldstændige domænenavn i afsnittet TCP/IP.

4 Klik på **Næste >Luk**.

5 Højreklik på printeren i mappen Printere, og klik derefter på **Scanningsegenskaber** eller **Egenskaber** for at konfigurere scanningsindstillingerne.

6 I printerens kontrolpanel skal du trykke på **Scan til computer >Indstillinger**.

7 Vælg mellem følgende indstillinger:

- **Scan** – Scan og gem dokumentet direkte på en valgt placering på computeren.
- **Scan til udskrivning** – Scan og udskriv automatisk dokumentet.
- **Scan til e-mail** – Vedhæft et scannet dokument til en e-mail.
- **Scan til fax** – Vedhæft et scannet dokument, der skal sendes via fax.

8 Tryk på **Send**.

Fjernscanning i gang vises på printerens display. Det scannede billede åbnes automatisk på computerens skærm.

Scanning til et flashdrev

- 1 Ilæg det originale dokument med forsiden opad og den korte kant først i den automatiske dokumentføderbakke eller med forsiden nedad på scannerens glasplade.

Bemærkninger:

- Ilæg ikke postkort, foto, små objekter, transparenter, fotopapir eller tynde medier (som f.eks. udklip fra blade) i den automatiske dokumentføderbakke. Anbring disse objekter på scannerens glasplade.
- Den automatiske dokumentføders indikatorlampe tændes, når papiret er ilagt korrekt.

- 2 Hvis du lægger et dokument i den automatiske dokumentføderbakke, skal du justere papirstyrene.

- 3 Der kan indsættes et USB-flash-drev i porten forrest på enheden.

Bemærk! USB-drevets startskærbillede vises.

- 4 Vælg destinationsmappen, og tryk derefter på **Scan til USB-drev**.

Bemærk! Printerens går tilbage til startskærbilledet efter 30 sekunders inaktivitet.

- 5 Juster scanningsindstillingerne, og klik derefter på **Scan det**.

Beskrivelse af scanningsfunktionerne

FTP

Denne option lader dig angive FTP-destinationens IP-adresse.

Bemærk! En IP-adresse vises som fire sæt tal, adskilt af punktummer, f.eks. 123.123.123.123.

Filnavn

Denne indstilling lader dig indtaste et filnavn til det scannede billede.

Gem som genvej

Med denne indstilling kan du gemme de aktuelle indstillinger som en genvej ved at tildele dem et genvejsnavn.

Bemærk! Når du vælger denne indstilling, tildeles det næste tilgængelige genvejsnummer automatisk.

Originalstørrelse

Denne indstilling lader dig vælge størrelsen på de dokumenter, du skal scanne. Når Original størrelse er indstillet til Blandede størrelser, kan du kopiere et originalt dokument, der indeholder blandede papirstørrelser (Letter og Legal-sider).

Send som

Denne indstilling lader dig angive udskriftstypen for det scannede billede.

Vælg en af følgende funktioner:

- **PDF**—Bruges til at oprette én enkelt fil med flere sider.
- **Sikker PDF** - Bruges til at oprette en krypteret PDF-fil, der beskytter filindholdet mod uautoriseret adgang.
- **TIFF** - Bruges til at oprette flere filer eller en enkelt fil. Hvis flersidet TIFF er deaktiveret i menuen Indstillinger, gemmer TIFF en side i hver fil. Filstørrelsen er normalt større end en tilsvarende JPEG.
- **JPEG**—Bruges til at oprette og vedhæfte en særskilt fil for hver side i originaldokumentet.
- **XPS**—Bruges til at oprette én enkelt XPS-fil med flere sider.

Opløsning

Denne indstilling lader dig justere udskriftskvaliteten af filen. Hvis du øger billedopløsningen, øges filens størrelse og den tid, det tager at scanne originaldokumentet. Filstørrelsen mindskes, når du reducerer billedopløsningen.

Sværtning

Denne indstilling lader dig justere, hvor lyse eller mørke de scannede dokumenter skal være i forhold til originaldokumentet.

Sideopsætning

Denne mulighed lader dig ændre følgende indstillinger:

- **Sider (dupleks)**— Angiver, om det originale dokument kun er udskrevet på en side eller på begge sider af papiret.
- **Papirretning**— Angiver originaldokumentets retning og ændrer derefter indstillingerne for Sider(dupleks) og Indbinding, så de passer til det originale dokumentets retning.
- **Indbinding**— Angiver, om det originale dokument er indbundet på den lange side eller den korte side.

Indhold

Denne funktion lader dig indstille type og kilde for det originale dokument.

Vælg mellem følgende indholdstyper:

- **Grafik**— Originaldokumentet er hovedsageligt forretningsgrafik, såsom lagkagediagrammer, søjlediagrammer og animationer.
- **Foto**— Originaldokumentet er hovedsageligt et foto eller et billede.
- **Tekst**— Originaldokumentet er hovedsageligt tekst eller stregtegninger.
- **Tekst/Foto**— Originaldokumentet er en blanding af tekst, grafik og fotos.

Vælg mellem følgende indholdskilder:

- **Sort/hvid laser**— Originaldokumentet er udskrevet på en monolaserprinter.
- **Farvelaser**— Originaldokumentet er udskrevet på en farvelaserprinter.
- **Inkjet**— Originaldokumentet er udskrevet på en inkjet-printer.
- **Blad**— Originaldokumentet stammer fra et blad.
- **Avis**— Originaldokumentet stammer fra en avis.
- **Andet**— Originaldokumentet er udskrevet på en anden form for printer eller ukendt printer.

- **Foto/film**— Originaldokumentet er et foto fra en film.
- **Presse**— Originaldokumentet er udskrevet på en trykpresse.

Vis scanning

Med denne indstilling får du vist den første side af billedet, før det inkluderes i filen. Når den første side er scannet, standses scanningen, og der vises et eksempelbillede.

Bemærk! Denne indstilling vises kun, hvis der er installeret en formateret, fungerende printerharddisk.

Brug af de avancerede indstillinger

Vælg fra følgende indstillinger:

- **Avancerede billedfunktioner**—Denne indstilling lader dig ændre eller tilpasse Fjern baggrund, Farvebalance, Farvefrafald, Kontrast, JPEG-kvalitet, Spejlvend billede, Negativbillede, Scan kant til kant, Skyggedetaljer, Skarphed og Temperatur, inden du scanner dokumentet.
- **Tilpasset job**—Bruges til at kombinere flere scanningsjob i ét job.
- **Kantsletning**—Bruges til at fjerne udtværing eller pletter omkring dokumentets kanter. Du kan vælge at fjerne en lige kant rundt om alle fire sider på papiret, eller vælge en bestemt kant. Kantsletning sletter alt hvad der er inden i det valgte område, og efterlader intet i denne del af scanningen.
- **Transmissionslog** – Bruges til at udskrive transmissionsloggen eller transmissionsfejllloggen.
- **Multifeed-sensor**—Bruges til at registrere, om den automatiske dokumentføder tager mere end ét ark ad gangen, hvilket udløser en fejlmeddelelse.

Bemærk! Denne indstilling understøttes kun på udvalgte printermodeller.

Beskrivelse af printermenuer

Listen Menuer

Menuen Papir	Rapporter	Netværk/porte	Sikkerhed	Indstillinger
Standardkilde	Menuindstillingsside	Aktiv NIC	Rediger sikkerhedsindstillinger	Generelle indstillinger
Papirstørrelse/type	Enhedsstatistik	Standardnetværk ^{1*}	Diverse sikkerhedsindstillinger	Kopieringsindstillinger
Konfigurer MP	Netværksinstallationsside	Standard USB	Fortrolig udskrivning	Faxindstillinger
Erstat med størrelse.	Netværk [x] opsætningsside	Parallel [x]	Slet disk	E-mail-indstillinger
Papirstruktur	Genvejsliste	Serial [x]	Sikkerhedsovervågningslog	FTP-indstillinger
Papirvægt	Faxjoblog	SMTP-opsætning	Set Date and Time (Indstil dato og klokkeslæt)	Menuen Flashdrev
Papirilægning af papir	Faxopkaldslog			Udskriftsindstillinger
Specialtyper	Kopi-genveje			
Custom Names (Specialnavne)	E-mail-genveje			
Specialscanningsstørrelser	Faxgenveje			
Brugerdefinerede bakkenavne	FTP genveje			
Generel opsætning	Profiliste			
Bin Setup (Bakkeopsætning)	Udskriv fonte			
	Udskriv bibliotek			
	Aktivrapport			
Hjælp	Håndter genveje	Optionskortmenu²		
Udskriv alle guider	Faxgenveje	Der vises en liste over installerede DLE'er (downloademulatorer).		
Kopieringsvejledning	E-mail-genveje			
E-mail-vejledning	FTP genveje			
Faxvejledning	Kopi-genveje			
FTP-vejledning	Profilgenveje			
Vejledning til udskrivningsfejl				
Informationsvejledning				

¹ Afhængigt af printeropsætningen vises denne menu som Standardnetværk eller Netværk [x].

² Denne menu vises kun, når der er en eller flere DLE'er installeret.

Papirmenu

Standardkilde, menu

Brug	For at
Standardkilde Skuffe [x] MP arkføder Manuel papir Manuel konv.	Indstil en standardpapirkilde til alle udskriftsjob. Bemærkninger: <ul style="list-style-type: none"> • Tray 1 (Skuffe 1) (standardskuffe) er standardindstillingen. • I menuen Papir skal Konfigurer MP-arkføder være indstillet til "Kassette", for at MP-arkføderen vises som en menuindstilling. • Hvis to skuffer indeholder den samme størrelse og type af papir, og indstillingerne for papirstørrelse og papirtype er ens, så vil skufferne automatisk blive sammenkædet. Når den ene bakke er tom, fortsætter udskriftsjobbet fra den sammenkædede bakke.

Menuen Konfigurer MP

Brug	For at
Konfigurer MP Kassette Manuelt Først	Angiv, hvornår printerens vælger papir fra MP-arkføderen. Bemærkninger: <ul style="list-style-type: none"> • Kassette er standardindstillingen. Indstillingen Kassette konfigurerer MP-arkføderen som den automatiske papirkilde. • Manuel angiver, at MP-arkføderen kun bruges til manuelt fremførte udskriftsjob. • Først konfigurerer MP-arkføderen som den primære papirkilde.

Papirstørrelse/type

Brug	For at
<p>Skuffe [x] Størrelse</p> <ul style="list-style-type: none"> A4 A5 A6 JIS-B5 Letter Legal Executive Oficio (Mexico) Folio Statement Universal 7 3/4 -konvolut 9 -konvolut 10 -konvolut DL -konvolut C5 -konvolut B5 -konvolut Anden konvolut 	<p>Angiv størrelsen på papiret, der er lagt i hver papirbakke.</p> <p>Bemærkninger:</p> <ul style="list-style-type: none"> • Letter er den amerikanske standardindstilling. A4 er den internationale standardindstilling. • Hvis du har lagt samme papirstørrelse og -type i to skuffer, og papirstørrelse og -typen er indstillet korrekt, så sammenkædes bakkerne automatisk. MP-arkføderen kan også sammenkædes. Når den ene bakke er tom, fortsætter udskriftsjobbet fra den sammenkædede bakke. • A6-papirstørrelsen understøttes kun af Skuffe 1 og flerformålsarkføderen.
<p>Skuffe [x] Type</p> <ul style="list-style-type: none"> Almindeligt papir Karton Transparent Genbrug Etiketter Vinyletiketter Bankpost Brevpapir Forudskrevet Farvet papir Let papir Tungt papir Ru/bomuld Specialtype [x] 	<p>Angiv den papirtype, der er lagt i hver papirbakke.</p> <p>Bemærkninger:</p> <ul style="list-style-type: none"> • Almindeligt papir er standardindstillingen til skuffe 1. Special type [x] er standardindstillingen for alle andre skuffer. • Hvis det er tilgængeligt, vil et brugerdefineret navn blive vist i stedet for Specialtype [x]. • Brug denne menu til at sammenkæde skuffer automatisk.

Bemærk! Kun de installerede skuffer og fødere vises i menuen.

Brug	For at
<p>Str. i MP-arkf.</p> <p>A4 A5 A6 JIS B5 Letter Legal Executive Oficio (Mexico) Folio Statement Universal 7 3/4 -konvolut 9 -konvolut 10 -konvolut DL -konvolut C5 -konvolut B5 -konvolut Anden konvolut</p>	<p>Angiv størrelsen på det papir, der er lagt i MP-arkføderen.</p> <p>Bemærkninger:</p> <ul style="list-style-type: none"> • Letter er den amerikanske standardindstilling. A4 er den internationale standardindstilling. • Indstil Konfigurer MP i papirmenuen til Kasette for at få vist Str. i MP-arkf. som en menu. • MP-arkføderen registrerer ikke automatisk papirstørrelsen. Papirstørrelsen skal være angivet.
<p>MP-arkfødtype</p> <p>Almindeligt papir Karton Transparent Genbrug Etiketter Bankpost Konvolut Grov konvolut Brevpapir Forudskrevet Farvet papir Let papir Tungt papir Ru/bomuld Specialtype [x]</p>	<p>Angiv den papirtype, der er lagt i MP-arkføderen.</p> <p>Bemærkninger:</p> <ul style="list-style-type: none"> • Almindeligt papir er standardindstillingen. • Indstil Konfigurer MP i papirmenuen til Kasette for at få vist MP-arkfødtype som en menu.
<p>Bemærk! Kun de installerede skuffer og fødere vises i menuen.</p>	

Brug	For at
Manuel papirstørrelse A4 A5 A6 JIS B5 Letter Legal Executive Oficio (Mexico) Folio Statement Universal	Angiv størrelsen for det papir, der ilægges manuelt. Bemærk! Letter er den amerikanske standardindstilling. A4 er den internationale standardindstilling.
Manuel papirtype Almindeligt papir Karton Transparent Genbrug Etiketter Bankpost Brevpapir Forudskrevet Farvet papir Let papir Tungt papir Ru/bomuld Specialtype [x]	Angiv den papirtype, der ilægges manuelt. Bemærkninger: <ul style="list-style-type: none"> • Almindeligt papir er standardindstillingen. • Indstil Konfigurerer MP i papirmenuen til Manuel for at få vist Manuel papirtype som en menu.
Manuel konvolutstørrelse 7 3/4 -konvolut 9 -konvolut 10 -konvolut DL -konvolut C5 -konvolut B5 -konvolut Anden konvolut	Angiv den konvolutstørrelse, der ilægges manuelt. Bemærk! 10 -konvolut er den amerikanske standardindstilling. DL -konvolut er den internationale standardindstilling.
Manuel konvoluttype Konvolut Grov konvolut Specialtype [x]	Angiv den konvoluttype, der ilægges manuelt. Bemærk! Konvolut er standardindstillingen.
Bemærk! Kun de installerede skuffer og fødere vises i menuen.	

Brug	For at
Standard ADF-medietype Almindeligt papir Karton Transparent Genbrug Etiketter Vinyletiketter Bankpost Konvolut Grov konvolut Brevpapir Forudskrevet Farvet papir Let papir Tungt papir Ru/bomuld Brugerdefineret [x]	Definer den medietype, der lægges i den automatiske dokumentføder. Bemærk! Almindeligt papir er standardindstillingen.
Bemærk! Kun de installerede skuffer og fødere vises i menuen.	

Menuen Erstat størrelse

Brug	For at
Erstat med størrelse Fra Statement/A5 Brevpapir/A4 Alle viste	Erstat den angivne papirstørrelse, hvis den påkrævede størrelse ikke er tilgængelig. Bemærkninger: <ul style="list-style-type: none"> • Alle viste er standardindstillingen. Alle tilgængelige erstatninger er tilladt. • Værdien Fra angiver, at det ikke er tilladt at erstatte formater. • Hvis der er valgt en størrelseserstatning, kan udskriftsjobbet fortsætte, uden at meddelelsen Skift papir vises.

Menuen Papirstruktur

Brug	For at
Alm. struktur Glat Normal Groft	Angiv den relative struktur af det almindelige papir, der er lagt i en bestemt skuffe. Bemærk! Normal er standardindstillingen.
Kartonstruktur Glat Normal Groft	Angiv den relative struktur af det karton, der er lagt i en bestemt skuffe. Bemærkninger: <ul style="list-style-type: none"> • Normal er standardindstillingen. • Disse indstillinger vises kun, hvis karton er understøttet.

Brug	For at
Transparenttekstur Glat Normal Groft	Angiv den relative struktur af de transparenter, der er lagt i en bestemt skuffe. Bemærk! Normal er standardindstillingen.
Genbrugstekstur Glat Normal Groft	Angiv den relative struktur af det genbrugspapir, der er lagt i en bestemt skuffe. Bemærk! Normal er standardindstillingen.
Etiketstruktur Glat Normal Groft	Angiv den relative struktur af de etiketter, der er lagt i en bestemt skuffe. Bemærk! Normal er standardindstillingen.
Struktur for vinyletiket Glat Normal Groft	Angiv den relative struktur af de vinyletiketter, der er lagt i en bestemt skuffe. Bemærk! Normal er standardindstillingen.
Tykt papir Glat Normal Groft	Angiv den relative struktur af det tykke papir, der er lagt i en bestemt skuffe. Bemærk! Groft er standardindstillingen.
Konvolutstruktur Glat Normal Groft	Angiv den relative struktur af de konvolutter, der er lagt i en bestemt skuffe. Bemærk! Normal er standardindstillingen.
Struktur - ru konvolut Groft	Angiv den relative struktur af de ru konvolutter, der er lagt i en bestemt skuffe. Bemærk! Groft er standardindstillingen.
Brevpapir Glat Normal Groft	Angiv den relative struktur af det brevpapir, der er lagt i en bestemt skuffe. Bemærk! Normal er standardindstillingen.
Fortrykt struktur Glat Normal Groft	Angiv den relative struktur af det fortrykte papir, der er lagt i en bestemt skuffe. Bemærk! Normal er standardindstillingen.
Farvet struktur Glat Normal Groft	Angiv den relative struktur af det farvede papir, der er lagt i en bestemt skuffe. Bemærk! Normal er standardindstillingen.
Struktur - let papir Glat Normal Groft	Angiv den relative struktur af det lette papir, der er lagt i en bestemt skuffe. Bemærk! Normal er standardindstillingen.

Brug	For at
Struktur - kraftigt papir Glat Normal Groft	Angiv den relative struktur af det kraftige papir, der er lagt i en bestemt skuffe. Bemærk! Normal er standardindstillingen.
Groft/bomuldsstruktur Groft	Angiv den relative struktur af det grove papir eller bomuldspapir, der er lagt i en bestemt skuffe. Bemærk! Groft er standardindstillingen.
Bruger [x] struktur Glat Normal Groft	Angiv den relative struktur af det specialpapir, der er lagt i en bestemt skuffe. Bemærk! Normal er standardindstillingen.

Menuen Papirvægt

Brug	For at
Normal vægt Let Normal Kraftigt	Angiv den relative vægt for det ilagte almindelige papir. Bemærk! Normal er standardindstillingen.
Vægt af karton Let Normal Kraftigt	Angiv den relative vægt for det ilagte karton. Bemærk! Normal er standardindstillingen.
Vægt af transparent Let Normal Kraftigt	Angiv den relative vægt for de ilagte transparente. Bemærk! Normal er standardindstillingen.
Vægt genbrugspapir Let Normal Kraftigt	Angiv den relative vægt for det ilagte genbrugspapir. Bemærk! Normal er standardindstillingen.
Vægt af etiketter Let Normal Kraftigt	Angiv den relative vægt for de ilagte etiketter. Bemærk! Normal er standardindstillingen.
Vægt af vinyletiketter Let Normal Kraftigt	Angiv den relative vægt af de ilagte vinyletiketter. Bemærk! Normal er standardindstillingen.
Vægt af tykt papir Let Normal Kraftigt	Angiv den relative vægt for det ilagte tykke papir. Bemærk! Normal er standardindstillingen.

Brug	For at
Kuvertvægt Let Normal Kraftigt	Angiv den relative vægt for de ilagte konvolutter. Bemærk! Normal er standardindstillingen.
Vægt af ru konvolut Let Normal Kraftigt	Angiv den relative vægt for de ilagte grove konvolutter. Bemærk! Normal er standardindstillingen.
Vægt af brevpapir Let Normal Kraftigt	Angiv den relative vægt for det ilagte brevpapir. Bemærk! Normal er standardindstillingen.
Vægt af fortrykt papir Let Normal Kraftigt	Angiv den relative vægt for det ilagte fortrykte papir. Bemærk! Normal er standardindstillingen.
Vægt af farvet papir Let Normal Kraftigt	Angiv den relative vægt for det ilagte farvede papir. Bemærk! Normal er standardindstillingen.
Vægt af let papir Let	Angiv, at det ilagte papir har en lav vægt.
Vægt af kraftigt papir Kraftigt	Angiv, at vægten af det ilagte papir er kraftigt.
Vægt af ru/bomuldspapir Let Normal Kraftigt	Angiv den relative vægt for det ilagte bomuldspapir eller ru papir. Bemærk! Normal er standardindstillingen.
Tilpasset [x] vægt Let Normal Kraftigt	Angiv den relative vægt for det ilagte specialpapir. Bemærkninger: <ul style="list-style-type: none"> • Normal er standardindstillingen. • Indstillingerne vises kun, når specialtyperne understøttes.

Menuen Papirilægning

Brug	For at
Ilægning af karton Dupleks Fra	Bestem, at tosidet udskrivning skal gælde for alle udskriftsjob med karton som papirtype.
Bemærkninger: <ul style="list-style-type: none"> • Fra er standardindstillingen for alle menuvalg under Papirilægning. • Dupleks sætter printerens standardindstilling til tosidet udskrivning for hvert udskriftsjob, medmindre ensidet udskrivning er valgt under Udskriftsindstillinger eller i dialogboksen Udskriv, afhængigt af dit operativsystem. 	

Brug	For at
Ilæg genbrugspapir Dupleks Fra	Bestem, at tosidet udskrivning skal gælde for alle udskriftsjob med genbrugspapir som papirtype.
Ilægning af etiketter Dupleks Fra	Bestem, at tosidet udskrivning skal gælde for alle udskriftsjob med etiketter som papirtype.
Ilægning af vinyletiketter Dupleks Fra	Bestem, at tosidet udskrivning skal gælde for alle udskriftsjob med vinyletiketter som papirtype.
Ilægning af tykt papir Dupleks Fra	Bestem, at tosidet udskrivning skal gælde for alle udskriftsjob med bankpostpapir som papirtype.
Ilægning af brevpapir Dupleks Fra	Bestem, at tosidet udskrivning skal gælde for alle udskriftsjob med brevpapir som papirtype.
Ilægning af fortrykt papir Dupleks Fra	Bestem, at tosidet udskrivning skal gælde for alle udskriftsjob med fortrykt papir som papirtype.
Ilægning af farvet papir Dupleks Fra	Bestem, at tosidet udskrivning skal gælde for alle udskriftsjob med farvet papir som papirtype.
Ilægning af Let papir Dupleks Fra	Bestem, at tosidet udskrivning skal gælde for alle udskriftsjob med let papir som papirtype.
Ilægning af Kraftigt papir Dupleks Fra	Bestem, at tosidet udskrivning skal gælde for alle udskriftsjob med kraftigt papir som papirtype.
Ilægger groft/bomuld Dupleks Fra	Bestem, at tosidet udskrivning skal gælde for alle udskriftsjob med groft/bomuld som papirtype.
Bruger [x] ilægges Dupleks Fra	Bestem, at tosidet udskrivning skal gælde for alle udskriftsjob med brugerdefineret papir [x] som papirtype. Bemærk! Bruger [x] ilægges vises kun, hvis specialtypen understøttes.
Bemærkninger:	
<ul style="list-style-type: none"> • Fra er standardindstillingen for alle menuvalg under Papirilægning. • Dupleks sætter printerens standardindstilling til tosidet udskrivning for hvert udskriftsjob, medmindre ensidet udskrivning er valgt under Udskriftsindstillinger eller i dialogboksen Udskriv, afhængigt af dit operativsystem. 	

Menuen Specialtyper

Brug	For at
Specialtype [x] Papir Karton Transparent Ru/bomuld Etiketter Konvolut	Knyt en papirtype eller specialmedietype til et standardindstillet navn eller et brugerdefineret specialnavn, som er oprettet fra den indbyggede webserver. Bemærkninger: <ul style="list-style-type: none"> • Papir er standardindstillingen. • Specialmedietypen skal være understøttet af den valgte skuffe eller MP-arkføder, for at der kan udskrives fra denne kilde.
Genbrug Papir Karton Transparent Ru/bomuld Etiketter Konvolut	Angiv en papirtype, når Genbrugspapir er valgt i andre menuer Bemærkninger: <ul style="list-style-type: none"> • Papir er standardindstillingen. • Specialmedietypen skal være understøttet af den valgte skuffe eller MP-arkføder, for at der kan udskrives fra denne kilde.

menuen Specialnavne

Brug	For at
Brugerdefineret navn [x]	Angiv et specialnavn til papirtypen. Dette navn erstatter specialtype [x] i printermenuerne.

Menuen Specialscanningsstørrelser

Brug	For at
Specialscanningsstørrelse [x] Navn scanningsstørrelse Medietype ADF-medietype Almindeligt papir Karton Transparent Genbrug Etiketter Vinyletiketter Bankpost Konvolut Grov konvolut Brevpapir Forudskrevet Farvet papir Let papir Tungt papir Ru/bomuld Specialtype [x] Bredde 1–8,5 tommer (25–216 mm) Højde 1–25 tommer (25–635,0 mm) Papirretning Stående Liggende 2 scanninger pr. side Fra Til	Angiv navnet på en specialscanningsstørrelse, scanningsstørrelser samt funktioner. Navnet på specialscanningsstørrelsen erstatter Specialscanningsstørrelse [x] i printermenuerne. Bemærkninger: <ul style="list-style-type: none"> • ADF-medietype er standardindstillingen for specialscanningstørrelserne 3, 4, 5 og 6. • Grov/bomuld er standardindstillingen for specialscanningstørrelserne 1 og 2. • 8,5 tommer er den amerikanske standardindstilling for bredde. 210 millimeter er den internationale standardindstilling for bredde. • 14 tommer er den amerikanske standardindstilling for højde. 297 millimeter er den internationale standardindstilling for højde. • Stående er standardindstillingen for retning. • Fra er standardindstillingen for "2 scanninger pr. side".

menuen Generel opsætning

Brug	For at
Måleenheder Tommer Millimeter	Angiv måleenhederne. Bemærkninger: <ul style="list-style-type: none"> • Tommer er standardindstillingen i USA. • Millimeter er den internationale standardindstilling.
Bredde stående 3 – 8,5" 76 – 216 mm	Indstil bredden på stående format. Bemærkninger: <ul style="list-style-type: none"> • Hvis bredden overstiger maks., vil printeren anvende den maksimalt tilladte bredde. • 8,5 tommer er standardindstillingen i USA. Du kan øge bredden i trin på 0,01". • 216 mm er den internationale standardindstilling. Du kan øge bredden i trin på 1 mm.

Brug	For at
Højde stående 3 – 14,17 tommer 76 – 360 mm	Indstil højden på stående format. Bemærkninger: <ul style="list-style-type: none"> • Hvis højden overstiger maks., vil printeren anvende den maksimalt tilladte højde. • 14 tommer er standardindstillingen i USA. Du kan øge højden i trin på 0,01". • 356 mm er den internationale standardindstilling. Du kan øge højden i trin på 1 mm.
Indføringsretning Kort kant Lang kant	Angiv indføringsretningen, hvis papiret kan indføres i begge retninger. Bemærkninger: <ul style="list-style-type: none"> • Kort kant er standardindstillingen. • Lang kant vises kun, hvis den længste kant er kortere end den maksimale bredde, som bakken understøtter.

Menuen Rapporter

Menuen Rapporter

Brug	For at
Menuindstillingsside	Udskriv en rapport, der indeholder oplysninger om, hvilket papir der er lagt i skufferne, installeret hukommelse, samlet antal sider, alarmer, timeouts, printerkontrolpanelets sprog, TCP/IP-adresse, status for forbrugsstoffer, netværksforbindelsens status og andre oplysninger.
Enhedsstatistik	Udskriv en rapport med printerstatistik såsom oplysninger om forbrugsstoffer og antallet af udskrevne sider.
Netværksinstallationsside	Udskriv en rapport, der indeholder nyttige oplysninger om netværksprinter, f.eks. TCP/IP-adresser. Bemærk! Dette menupunkt vises kun for netværksprintere eller printere, som er tilsluttet en printerserver.
Side med netværksindstillinger [x]	Udskriv en rapport, der indeholder oplysninger om netværksindstillinger for printeren, f.eks. oplysninger om TCP/IP-adresse. Bemærk! Dette menupunkt vises kun i netværksprintere eller printere, der er forbundet med printservere, og når der er installeret mere end én netværksoption.
Genvejsliste	Udskriv en rapport med oplysninger om konfigurerede genveje.
Faxjoblog	Udskriv en rapport med oplysninger om de seneste 200 gennemførte faxer. Bemærkninger: <ul style="list-style-type: none"> • Dette menupunkt er kun tilgængeligt, når Aktiver Joblog er angivet til Til i menuen Faxindstillinger. • Denne menu understøttes kun på udvalgte printermodeller.
Faxopkaldslog	Udskriv en rapport med oplysninger om de seneste 100 forsøgte, modtagne og blokerede opkald. Bemærkninger: <ul style="list-style-type: none"> • Dette menupunkt er kun tilgængeligt, når Aktiver Joblog er angivet til Til i menuen Faxindstillinger. • Denne menu understøttes kun på udvalgte printermodeller.

Brug	For at
Kopi-genveje	Udskriv en rapport med oplysninger om kopi-genveje.
E-mail genveje	Udskriv en rapport med oplysninger om e-mail-genveje.
Faxgenveje	Udskriv en rapport med oplysninger om faxgenveje.
FTP genveje	Udskriv en rapport med oplysninger om FTP-genveje.
Profilliste	Udskriv en liste med profiler, der er gemt i printeren.
Udskriv fonte	Udskriv en rapport med alle skrifttyper, der er tilgængelige for det printersprog, der aktuelt er valgt på printeren.
Udskriv bibliotek	Udskriv en liste over alle ressourcer, som er lagret på et flashhukommelseskort eller printerens harddisk. Bemærkninger: <ul style="list-style-type: none"> • Jobbufferstørrelsen skal indstilles til 100 %. • Sørg for, at flashhukommelsen (ekstraudstyr) eller printerens harddisk er installeret korrekt og fungerer.
Aktivrapport	Udskriv en rapport, der indeholder egenskabsoplysninger inkl. printers serienummer og modelnavn. Rapporten indeholder tekst og UPC-stregkoder, der kan scannes ind i en aktivdatabase.

Netværk/Porte, menu

Menuen Aktiv NIC

Brug	For at
Aktiv NIC Automatisk [liste med tilgængelige netværkskort]	Tillader, at printeren opretter forbindelse til et netværk. Bemærkninger: <ul style="list-style-type: none"> • Standardindstillingen er Auto. • Denne menu vises kun, hvis der er installeret en netværksadapter (option).

Menuen Standardnetværk eller Netværk [x]

Bemærk! Der vises kun aktive porte i denne menu. Alle inaktive porte udelades.

Brug	For at
PCL SmartSwitch Til Fra	Konfigurerer printeren, så den automatisk skifter til PCL-emulering, når et udskriftsjob kræver det, uanset standardsproget for printeren Bemærkninger: <ul style="list-style-type: none"> • Standardindstillingen er Til. • Hvis PCL SmartSwitch er deaktiveret, undersøger printeren ikke indgående data, og den bruger det standardprintersprog, der er angivet i menuen Opsætning.

Brug	For at
PS SmartSwitch Til Fra	Konfigurer printeren, så den automatisk skifter til PS-emulering, når et udskriftsjob kræver det, uanset standardsproget for printeren Bemærkninger: <ul style="list-style-type: none"> • Standardindstillingen er Til. • Hvis PS SmartSwitch er deaktiveret, undersøger printeren ikke indgående data, og den bruger det standardprintersprog, der er angivet i menuen Opsætning.
NPA tilstand Fra Automatisk	Angiv, at printeren skal udføre den særlige behandling, der kræves til tovejskommunikation ifølge de konventioner, som er defineret i NPA-protokollen. Bemærkninger: <ul style="list-style-type: none"> • Standardindstillingen er Auto. • Ændring af denne indstilling på printerkontrolpanelet og derefter afslutning af menuerne får printeren til at genstarte. Derefter opdateres menuvalget.
Netværksbuffer Automatisk 3 KB til [tilladt maksimumstørrelse]	Angiv størrelsen på netværksinputbufferen. Bemærkninger: <ul style="list-style-type: none"> • Standardindstillingen er Auto. • Værdien kan ændres i intervaller på 1 KB. • Maksimumstørrelsen afhænger af mængden af hukommelse i printeren, størrelsen af de andre linkbuffer, og om Spar ressourcer er angivet til Aktiveret eller Deaktiveret. • Hvis du vil maksimere intervallet for netværksbufferens størrelse, skal du deaktivere eller reducere størrelsen af parallelbufferen, serielbufferen og USB bufferen. • Ændring af denne indstilling på printerkontrolpanelet og derefter afslutning af menuerne får printeren til at genstarte. Derefter opdateres menuvalget.
Jobbuffering Fra Til Automatisk	Lagrer midlertidigt udskriftsjob på printerens harddisk, før de udskrives. Dette menu punkt vises kun, når der er installeret en formateret harddisk. Bemærkninger: <ul style="list-style-type: none"> • Fra er standardindstillingen. • Værdien Til placerer udskriftsjob i bufferen på printerens harddisk. • Placerer kun udskriftsjob i bufferen automatisk, når printeren er optaget med at behandle data fra en anden inputport. • Ændring af denne indstilling på printerkontrolpanelet og derefter afslutning af menuerne får printeren til at genstarte. Derefter opdateres menuvalget.
Mac binær PS Til Fra Automatisk	Konfigurer printeren, så den kan behandle binære PostScript-udskriftsjob fra Macintosh. Bemærkninger: <ul style="list-style-type: none"> • Standardindstillingen er Auto. • Indstillingen Fra filtrerer udskriftsjob ved brug af standardprotokol. • Indstillingen Til konfigurerer rå binære PostScript-udskriftsjob.

Brug	For at
Standardnetværksopsætning ELLER Netværksopsætning [x] Rapporter Netværkskort TCP/IP IPv6 Trådløs AppleTalk	Vis og angiv indstillingerne for printernetværket. Bemærk! Den trådløse menu vises kun, hvis printeren er tilsluttet et trådløst netværk.

Menuen Rapporter

For at få adgang til menuen skal du bruge en af følgende stier:

- **Network/porte >Standardnetværk >Standardnetværksopsætning >Rapporter**
- **Netværk/Porte >Netværk [x] >Netværk [x] Opsætning >Rapporter**

Brug	For at
Udskriv indstillingsside	Udskriv en rapport, der indeholder nyttige oplysninger om netværksprinterens, som f.eks. TCP/IP-adresser.

Menuen Netværkskort

For at få adgang til menuen skal du bruge en af følgende stier:

- **Netværk/porte >Standardnetværk >Standardnetværksopsætning >Netværkskort**
- **Netværk/Porte >Netværk [x] >Netværk [x] Opsætning >Netværkskort**

Brug	For at
Vis kortstatus Tilsluttet Frakoblet	Se forbindelsesstatus for den trådløse netværksadapter.
Se korthastighed	Se hastigheden for en aktiv trådløs netværksadapter.
Netværksadresse UAA LAA	Se netværksadresserne.
Job timeout 0,10-255 sekunder	Angiver den tid, det tager, før et netværksudskriftsjob annulleres. Bemærkninger: <ul style="list-style-type: none"> • Standardindstillingen er 90 sekunder. • Indstillingen 0 deaktiverer timeout. • Hvis der vælges en værdi mellem 1 og 9, vises Ugyldig på displayet, og værdien gemmes ikke.
Bannerside Fra Til	Tillader printeren at udskrive en bannerside. Bemærk! Fra er standardindstillingen.

Menuen TCP/IP

For at få adgang til menuen skal du bruge en af følgende stier:

- **Netværk/Porte >Standardnetværk >Standardnetværksopsætning >TCP/IP**
- **Netværk/Porte >Netværk [x] >Netværk [x] Opsætning >TCP/IP**

Bemærk! Denne menu er kun tilgængelig i netværksprintere eller printere, der er tilsluttet printservere.

Brug	For at
Angiv værtsnavn	Angiv det aktuelle TCP/IP-værtsnavn. Bemærk! Dette kan kun ændres fra Embedded Web Server.
IP-adresse	Vis eller skift den aktuelle TCP/IP-adresse. Bemærk! Manuel indstilling af IP-adressen indstiller Aktiver DHCP og Aktiver automatiske IP-indstillinger til Deaktiveret. Den indstiller også Aktiver BOOTP og Aktiver RARP til Deaktiveret på systemer, som understøtter BOOTP og RARP.
Netmaske	Vis eller skift den aktuelle TCP/IP-netmaske.
Gateway	Vis eller skift den aktuelle TCP/IP-gateway.
Aktiver DHCP Til Fra	Angiv DHCP-adressen og parametertildelingen. Bemærk! Standardindstillingen er Til.
Aktiver RARP Til Fra	Angiv indstillingen af RARP-adressetildeling. Bemærk! Fra er standardindstillingen.
Aktiver BOOTP Til Fra	Angiv indstillingen af BOOTP-adressetildeling. Bemærk! Standardindstillingen er Til.
Aktiver AutoIP Ja Nej	Angiv indstillingen for konfigurationsfrit netværk. Bemærk! Standardindstillingen er Ja.
Aktiver FTP/TFTP Ja Nej	Aktiver den indbyggede FTP-server, som gør det muligt for dig at sende filer til printeren ved hjælp af File Transfer Protocol. Bemærk! Standardindstillingen er Ja.
Aktiver HTTP-server Ja Nej	Aktiver Embedded Web Server. Når denne er aktiveret, kan printeren overvåges og administreres eksternt via en webbrowser. Bemærk! Standardindstillingen er Ja.
WINS serveradresse	Vis eller skift den aktuelle WINS-serveradresse.
Aktiver DDNS Ja Nej	Vis eller skift den aktuelle DDNS-indstilling. Bemærk! Standardindstillingen er Ja.
Aktiver mDNS Ja Nej	Vis eller skift den aktuelle mDNS-indstilling. Bemærk! Standardindstillingen er Ja.
DNS serveradresse	Vis eller skift den aktuelle DNS-serveradresse.

Brug	For at
Backup DNS serveradresse	Vis eller skift DNS-backupservernes adresser.
Backup DNS serveradresse 2	
Backup DNS serveradresse 3	
Aktiver HTTPS Ja Nej	Vis eller skift den aktuelle HTTPS-indstilling. Bemærk! Standardindstillingen er Ja.

Menuen IPv6

For at få adgang til menuen skal du bruge en af følgende stier:

- **Netværk/porte >Standardnetværk >Standardnetværksopsætning >IPv6**
- **Netværk/porte >Netværk [x] >Netværk [x] Opsætning >IPv6**

Bemærk! Denne menu er kun tilgængelig i netværksprintere eller modeller, der er tilsluttet printerservere.

Brug	For at
Aktiver IPv6 Til Fra	Aktiverer IPv6 i printeren. Bemærk! Standardindstillingen er Til.
Autokonfiguration Til Fra	Angiv, om den trådløse netværksadapter skal acceptere automatiske IPv6-adressekonfigurationsindgange, som angives af en router. Bemærk! Standardindstillingen er Til.
Vis værtsnavn	Angiv værtsnavn. Bemærk! Disse indstillinger kan kun ændres fra Embedded Web Server.
Vis adresse	
Vis routerens adresse	
Aktiver DHCPv6 Til Fra	Aktiverer DHCPv6 i printeren. Bemærk! Standardindstillingen er Til.

Menuen Trådløs

Bemærk! Denne menu er kun tilgængelig på printere, der er koblet til et trådløst netværk, og på printermodeller med en trådløs netværksadapter.

Brug følgende sti til at åbne menuen:

Netværk/Porte >Netværk [x] >Netværk [x] Opsætning >Trådløs

Brug	For at
WPS (Wi-Fi Protected Setup) Start-trykknapp-metode Start PIN-metode	Opret et trådløst netværk, og aktiver netværkssikkerhed. Bemærkninger: <ul style="list-style-type: none"> • Start-trykknapp-metoden slutter printeren til et trådløst netværk, når der trykkes på knapper på både printeren og adgangspunktet (trådløs router) inden for et givent tidsrum. • Start PIN-metoden slutter printeren til et trådløst netværk, når en PIN-kode på printeren indtastes i adgangspunktets trådløse indstillinger.
Aktiver/deaktiver automatisk registrering af WPS Aktiver Deaktiver	Registrer automatisk forbindelsesmetode, som et adgangspunkt med WPS anvender – start-trykknapp-metode eller start PIN-metode. Bemærk! Standardindstillingen er Deaktiveret.
Netværkstilstand BSS-type Infrastruktur Ad hoc	Angiv netværkstilstanden. Bemærkninger: <ul style="list-style-type: none"> • Standardindstillingen er Infrastruktur. Den giver printeren adgang til et netværk via et adgangspunkt. • Ad hoc konfigurerer en trådløs forbindelse direkte mellem printeren og en computer.
Kompatibilitet 802.11b/g 802.11b/g/n	Angiv den trådløse standard for det trådløse netværk. Bemærk! Standardindstillingen er 802.11b/g/n.
Vælg netværk	Vælg et tilgængeligt netværk, som printeren skal bruge.
Vis signalkvalitet	Vis kvaliteten af den trådløse forbindelse.
Vis sikkerhedstilstand	Vis den krypterede metode det trådløse netværk.

Menuen AppleTalk

Bemærk! Denne menu er kun tilgængelig i printermodeller, der er koblet til et Ethernet-netværk, eller når der er installeret et netværkskort (ekstraudstyr).

For at få adgang til menuen skal du navigere til en af følgende stier:

- **Network/porte >Standardnetværk >Standardnetværksopsætning >AppleTalk**
- **Netværk/Porte >Netværk [x] >Netværk [x] Opsætning >Apple Talk**

Brug	For at
Aktiver Ja Nej	Aktiver eller deaktiver AppleTalk-understøttelse. Bemærk! Standardindstillingen er Ja.
Vis navn	Vis det tildelte AppleTalk-navn. Bemærk! Apple Talk-navnet kan kun ændres fra Embedded Web Server.
Vis adresse	Vis den tildelte AppleTalk-adresse. Bemærk! Apple Talk-adressen kan kun ændres fra Embedded Web Server.
Indstil zone [liste over tilgængelige zoner på netværket]	Angiv en liste over tilgængelige AppleTalk-zoner på netværket. Bemærk! Netværkets standardzone er standardindstillingen.

Standard-USB, menu

Brug	For at
PCL SmartSwitch Til Fra	Konfigurer printeren, så den automatisk skifter til PCL-emulering, når et udskriftsjob, der modtages via en USB-port, kræver det, uanset standardprintersproget Bemærkninger: <ul style="list-style-type: none"> • Standardindstillingen er Til. • Når den er slået fra, undersøger printeren ikke de indgående data. Printeren bruger PostScript-emulering, hvis PS SmartSwitch er angivet til Til. Den bruger det standardprintersprog, der er angivet i Opsætningsmenuen, hvis PS SmartSwitch er angivet til Fra.
PS SmartSwitch Til Fra	Konfigurer printeren, så den automatisk skifter til PS-emulering, når et udskriftsjob, der modtages via en USB-port, kræver det, uanset standardprintersproget Bemærkninger: <ul style="list-style-type: none"> • Standardindstillingen er Til. • Når den er slået fra, undersøger printeren ikke de indgående data. Printeren bruger PCL-emulering, hvis PCL SmartSwitch er angivet til Til. Den bruger det standardprintersprog, der er angivet i Opsætningsmenuen, hvis PCL SmartSwitch er angivet til Fra.
NPA-tilstand Til Fra Automatisk	Angiv, at printeren skal udføre den særlige behandling, der kræves til tovejskommunikation ifølge de konventioner, som er defineret i NPA-protokollen. Bemærkninger: <ul style="list-style-type: none"> • Standardindstillingen er auto. Med Auto som indstilling undersøger printeren dataene for at bestemme formatet og derefter behandle dem korrekt. • Printeren genstartes automatisk, når indstillingen ændres i printerens kontrolpanel. Derefter opdateres menuvalget.
USB-buffer Deaktiveret Automatisk 3.000 til [maksimumstørrelse tilladt]	Angiv størrelsen på USB-inputbufferen. Bemærkninger: <ul style="list-style-type: none"> • Standardindstillingen er auto. • Deaktiveret slår jobbuffering fra. Job, der allerede er placeret på printerens harddisk, udskrives, før normal behandling genoptages. • Værdien for USB-bufferstørrelsen kan ændres i intervaller på 1 K. • Maksimumstørrelsen afhænger af mængden af hukommelse i printeren, størrelsen af de andre linkbuffer, og om Spar ressourcer er angivet til Til eller Fra. • Hvis du vil øge intervallet for USB-bufferens størrelse, skal du deaktivere eller reducere størrelsen af parallel-, seriel- og netværksbufferen. • Printeren genstartes automatisk, når indstillingen ændres i printerens kontrolpanel. Derefter opdateres menuvalget.
Jobbuffering Fra Til Automatisk	Lagrer midlertidigt udskriftsjob på printerens harddisk, før de udskrives. Bemærkninger: <ul style="list-style-type: none"> • Standardindstillingen er fra. • Værdien Til placerer job i bufferen på printerens harddisk. • Placerer kun udskriftsjob i bufferen automatisk, hvis printeren er optaget med at behandle data fra en anden inputport. • Ændring af denne indstilling på printerens kontrolpanel og derefter afslutning af menuerne får printeren til at genstarte. Derefter opdateres menuvalget.

Brug	For at
Mac binær PS Til Fra Automatisk	Konfigurer printeren, så den kan behandle binære PostScript-udskriftsjob fra Macintosh. Bemærkninger: <ul style="list-style-type: none"> • Standardindstillingen er auto. • Indstillingen Til konfigurerer rå binære PostScript-udskriftsjob. • Indstillingen Fra filtrerer udskriftsjob ved brug af standardprotokol.
ENA-adresse YYY.YYY.YYY.YYY	Angiv netværksadresseoplysningerne for en ekstern printerserver. Bemærk! Denne menu er kun tilgængelig, når printeren er sluttet til en ekstern printerserver via USB-porten.
ENA-netmaske YYY.YYY.YYY.YYY	Angiv netmaskeoplysningerne for en ekstern printerserver. Bemærk! Denne menu er kun tilgængelig, når printeren er sluttet til en ekstern printerserver via USB-porten.
ENA-gateway YYY.YYY.YYY.YYY	Angiv gatewayoplysningerne for en ekstern printerserver. Bemærk! Denne menu er kun tilgængelig, når printeren er sluttet til en ekstern printerserver via USB-porten.

Parallel [x] menu

Bemærk! Denne menu vises kun, når et parallelkort (option) er installeret.

Brug	For at
PCL SmartSwitch Til Fra	Konfigurer printeren, så den automatisk skifter til PCL-emulering, når et udskriftsjob, der modtages via en seriel port, kræver det, uanset standardprintersproget. Bemærkninger: <ul style="list-style-type: none"> • Standardindstillingen er Til. • Når den er slået fra, undersøger printeren ikke de indgående data. Printeren bruger PostScript-emulering, hvis PS SmartSwitch er angivet Til. Den bruger det standardprintersprog, der er angivet i Opsætningsmenuen, hvis PS SmartSwitch er angivet til Fra.
PS SmartSwitch Til Fra	Konfigurer printeren, så den automatisk skifter til PS-emulering, når et udskriftsjob, der modtages via en seriel port, kræver det, uanset standardprintersproget. Bemærkninger: <ul style="list-style-type: none"> • Standardindstillingen er Til. • Når den er slået fra, undersøger printeren ikke de indgående data. Printeren bruger PCL-emulering, hvis PCL SmartSwitch er angivet til Til. Den bruger det standardsprog for printeren, der er angivet i opsætningsmenuen, hvis PCL SmartSwitch er angivet til Fra.
NPA-tilstand Til Fra Automatisk	Angiv, at printeren skal udføre den særlige behandling, der kræves til tovejskommunikation ifølge de konventioner, som er defineret i NPA-protokollen. Bemærkninger: <ul style="list-style-type: none"> • Standardindstillingen er auto. • Ændring af denne indstilling på printerens kontrolpanel og derefter afslutning af menuerne får printeren til at genstarte. Derefter opdateres menuvalget.

Brug	For at
Parallelbuffer Deaktiveret Automatisk 3.000 til [maksimumstørrelse tilladt]	Angiv størrelsen på parallelinputbufferen. Bemærkninger: <ul style="list-style-type: none"> • Standardindstillingen er auto. • Deaktiveret slår jobbuffering fra. Udskriftsjob, der allerede er placeret på printerens harddisk, udskrives, før normal behandling genoptages. • Indstillingen af størrelsen på parallelbufferen kan ændres i intervaller på 1 KB. • Maksimumstørrelsen afhænger af mængden af hukommelse i printerens, størrelsen af de andre linkbuffer, og om Spar ressourcer er angivet til Til eller Fra. • Hvis du vil øge intervallet for parallelbufferens størrelse, skal du deaktivere eller reducere størrelsen af USB-, seriel- og netværksbufferen. • Ændring af denne indstilling på printerens kontrolpanel og derefter afslutning af menuerne får printerens til at genstarte. Derefter opdateres menuvalget.
Jobbuffering Fra Til Automatisk	Lagrer midlertidigt udskriftsjob på printerens harddisk, før de udskrives. Bemærkninger: <ul style="list-style-type: none"> • Standardindstillingen er fra. • Værdien Til placerer udskriftsjob i bufferen på printerens harddisk. • Placerer kun udskriftsjob i bufferen automatisk, hvis printerens er optaget med at behandle data fra en anden inputport. • Ændring af denne indstilling på printerens kontrolpanel og derefter afslutning af menuerne får printerens til at genstarte. Derefter opdateres menuvalget.
Avanceret status Til Fra	Aktiverer tovejskommunikation via parallelporten Bemærkninger: <ul style="list-style-type: none"> • Standardindstillingen er Til. • Fra deaktiverer kommunikation via parallelport.
Protokol Standard Fastbyte	Angiv protokollen for den parallelle port. Bemærkninger: <ul style="list-style-type: none"> • Fastbyte er fabriksindstillingen. Indstillingen sikrer kompatibilitet med de fleste eksisterende parallelporte og er den anbefalende indstilling. • Standarden forsøger at løse problemer i forbindelse med parallelportkommunikation.
Svar på init. Til Fra	Angiv, om printerens benytter anmodninger om hardwareinitialisering fra computeren. Bemærkninger: <ul style="list-style-type: none"> • Standardindstillingen er fra. • Computeren kræver initialisering ved at aktivere Init-signalet fra den parallelle port. Mange personlige computere aktiverer Init-signalet hver gang computeren er tændt.
Parallelfunkt. 2 Til Fra	Angiver, om data på parallelporten samples på et ledende eller afsluttende strobesignal. Bemærk! Standardindstillingen er Til.

Brug	For at
Mac binær PS Til Fra Automatisk	Konfigurer printeren, så den kan behandle binære PostScript-udskriftsjob fra Macintosh. Bemærkninger: <ul style="list-style-type: none"> • Standardindstillingen er auto. • Indstillingen Fra filtrerer udskriftsjob ved brug af standardprotokol. • Indstillingen Til konfigurerer rå binære PostScript-udskriftsjob.
ENA-adresse YYY.YYY.YYY.YYY	Angiv netværksadresseoplysningerne for en ekstern printerserver. Bemærk! Dette menupunkt er kun tilgængeligt, hvis printeren er sluttet til en ekstern printerserver via USB-porten.
ENA-netmaske YYY.YYY.YYY.YYY	Angiv netmaskeoplysningerne for en ekstern printerserver. Bemærk! Dette menupunkt er kun tilgængeligt, hvis printeren er sluttet til en ekstern printerserver via USB-porten.
ENA-gateway YYY.YYY.YYY.YYY	Angiv gatewayoplysningerne for en ekstern printerserver. Bemærk! Dette menupunkt er kun tilgængeligt, hvis printeren er sluttet til en ekstern printerserver via USB-porten.

Serial [x] menu

Bemærk! Denne menu vises kun, når et serielt kort (ekstraudstyr) er installeret.

Brug	For at
PCL SmartSwitch Til Fra	Konfigurer printeren, så den automatisk skifter til PCL-emulering, når et udskriftsjob, der modtages via en seriel port, kræver det, uanset standardprintersproget. Bemærkninger: <ul style="list-style-type: none"> • Standardindstillingen er Til. • Når den er slået fra, undersøger printeren ikke de indgående data. Printeren bruger PostScript-emulering, hvis PS SmartSwitch er angivet Til. Den bruger det standardprintersprog, der er angivet i Opsætningsmenuen, hvis PS SmartSwitch er angivet til Fra.
PS SmartSwitch Til Fra	Konfigurer printeren, så den automatisk skifter til PS-emulering, når et udskriftsjob, der modtages via en seriel port, kræver det, uanset standardprintersproget. Bemærkninger: <ul style="list-style-type: none"> • Standardindstillingen er Til. • Når den er slået fra, undersøger printeren ikke de indgående data. Printeren bruger PCL-emulering, hvis PCL SmartSwitch er angivet til Til. Den bruger det standardsprog for printeren, der er angivet i opsætningsmenuen, hvis PCL SmartSwitch er angivet til Fra.

Brug	For at
NPA-tilstand Til Fra Automatisk	Angiv, at printeren skal udføre den særlige behandling, der kræves til tovejskommunikation ifølge de konventioner, som er defineret i NPA-protokollen. Bemærkninger: <ul style="list-style-type: none"> • Standardindstillingen er auto. Med Auto som indstilling undersøger printeren dataene for at bestemme formatet og derefter behandle dem korrekt. • Når indstillingen er Til, udfører printeren NPA-behandling. Hvis dataene ikke er i NPA-format, afvises det som forkerte data. • Når den er slået fra, udfører printeren ikke NPA-behandling. • Ændring af denne indstilling på printerens kontrolpanel og derefter afslutning af menuerne får printeren til at genstarte. Derefter opdateres menuvalget.
Seriel buffer Deaktiveret Automatisk 3.000 til [maksimumstørrelse tilladt]	Angiv størrelsen på den serielle inputbuffer. Bemærkninger: <ul style="list-style-type: none"> • Standardindstillingen er auto. • Deaktiveret slår jobbuffering fra. Job, der allerede er placeret i bufferen på disken, udskrives, før normal behandling af job genoptages. • Indstillingen af størrelsen på serielbufferen kan ændres i intervaller på 1 KB. • Maksimumstørrelsen afhænger af mængden af hukommelse i printeren, størrelsen af de andre linkbuffer, og om Spar ressourcer er angivet til Til eller Fra. • Hvis du vil øge maksimalintervallet for serielbufferens størrelse, skal du deaktivere eller reducere størrelsen af parallelbufferen, serielbufferen og netværksbufferen. • Ændring af denne indstilling på printerens kontrolpanel og derefter afslutning af menuerne får printeren til at genstarte. Derefter opdateres menuvalget.
Jobbuffering Fra Til Automatisk	Lagrer midlertidigt udskriftsjob på printerens harddisk, før de udskrives. Bemærkninger: <ul style="list-style-type: none"> • Standardindstillingen er fra. Printeren placerer ikke udskriftsjob i bufferen på printerens harddisk. • Værdien Til placerer udskriftsjob i bufferen på printerens harddisk. • Placerer kun udskriftsjob i bufferen automatisk, hvis printeren er optaget med at behandle data fra en anden inputport. • Ændring af denne indstilling på printerens kontrolpanel og derefter afslutning af menuerne får printeren til at genstarte. Derefter opdateres menuvalget.
Protokol DTR DTR/DSR XON/XOFF XON/XOFF/DTR XONXOFF/DTRDSR	Vælg indstillinger til hardware- og software-handshaking for den serielle port. Bemærkninger: <ul style="list-style-type: none"> • Standardindstillingen er DTR. • DTR/DSR er en indstilling til hardware-handshaking • XON/XOFF er en indstilling til software-handshaking • XON/XOFF/DTR og XON/XOFF/DTR/DSR er kombinerede indstillinger til hardware- og software-handshaking.
Robust XON Til Fra	Angiv, om printeren formidler tilgængelighed til computeren. Bemærkninger: <ul style="list-style-type: none"> • Standardindstillingen er fra. • Dette menupunkt gælder kun for den serielle port, hvis Seriel protokol er angivet til XON/XOFF.

Brug	For at
Baud 1200 2400 4800 9600 19200 38400 57600 115200 138200 172800 230400 345600	Angiv den hastighed, data kan modtages med gennem serielporten. Bemærkninger: <ul style="list-style-type: none"> • Standardindstillingen er 9600. • Baudhastighederne 138200, 172800, 230400 og 345600 vises kun i menuen Standardseriel. Disse indstillinger vises ikke i menuerne Seriel indstilling 1, Seriel indstilling 2 eller Seriel indstilling 3.
Databit 7 8	Angiv antallet af databit, der sendes i hver overførselsramme. Bemærk! Standardindstillingen er 8.
Paritet Lige Ulige Ingen Ignorerer	Angiv pariteten for datarammer til serielt input og output. Bemærk! Standardindstillingen er Ingen.
Benyt DSR Til Fra	Angiv, om printeren bruger DSR-signalet. Bemærkninger: <ul style="list-style-type: none"> • Standardindstillingen er fra. • DSR er et handshaking-signal, som bruges af de fleste serielkabler. Den serielle port bruger DSR til at skelne data, der sendes af computeren, fra data, der oprettes af elektrisk støj i serielle kabler. Den elektriske støj kan medføre, at der udskrives løse tegn. Angiv denne til Til for at forhindre, at der udskrives løse tegn.

Menuen SMTP opsætning

Brug	For at
Primary SMTP Gateway (Primær SMTP gateway) Primær SMTP gatewayport Secondary SMTP Gateway (Sekundær SMTP gateway) Sekundær SMTP gatewayport	Angiver gateway- og portoplysninger for SMTP-serveren. Bemærk! 25 er standard SMTP gatewayport.
SMTP Timeout 5 – 30	Angiver, hvor mange sekunder der skal gå, inden serveren stopper med at prøve at sende en e-mail. Bemærk! Standardindstillingen er 30 sekunder.
Reply Address (Svaradresse)	Angiver en svaradresse på op til 128 tegn for den e-mail, som printeren sender.

Brug	For at
Brug SSL Deaktiveret Forhandle Påkrævet	Indstiller printeren til at bruge SSL for øget sikkerhed, når der forbindes til SMTP-server. Bemærkninger: <ul style="list-style-type: none"> • Standardindstillingen er Deaktiveret. • Når forhandleindstillingen bliver brugt, vil SMTP-serveren bestemme om SSL vil blive brugt.
SMTP servergodkendelse Kræver ingen godkendelse Log in/Almindelig CRAM-MD5 Digest-MD5 NTLM Kerberos 5	Angiver, hvilken slags brugergodkendelse der kræves til rettigheder til scanning til e-mail. Bemærk! Standardindstillingen er "Kræver ingen godkendelse".
Enhedsinitierede E-mail Ingen Brug enhed SMTP kreditering	Angiv, hvilken kreditering der vil blive brugt, når der kommunikeres med SMTP-serveren. Nogle SMTP-servere kræver kreditering for at kunne sende en e-mail. Bemærkninger: <ul style="list-style-type: none"> • Ingen er standardindstillingen for enhedsinitierede e-mails og brugerinitierede e-mails. • Enhed bruger-id og enhed kodeord bliver brugt til at logge ind på SMTP-serveren når Brug enhed SMTP Kreditering er valgt.
Brugerinitieret e-mail* Ingen Brug enhed SMTP kreditering Brug session bruger ID og kodeord Brug session E-mail adresse og kodeord Prompt brugeren	
Enhedens bruger ID	
Enhed kodeord	
Kerberos 5 Realm	
NTLM-Domæne	

Menuen Sikkerhed

Menuen Rediger sikkerhedsindstillinger

Brug	For at
Rediger backupadgangskode Brug backupadgangskode <ul style="list-style-type: none"> • Fra • Til Adgangskode	Opret en backupadgangskode. Bemærkninger: <ul style="list-style-type: none"> • Slået fra er standardindstillingen for "Brug backupadgangskode". • Dette menupunkt vises kun, når der findes en backupadgangskode.

Brug	For at
Rediger byggeblokke Interne konti NTLM Opsætning af enkel Kerberos Indstilling af Kerberos Aktivt bibliotek LDAP LDAP+GSSAPI Adgangskode PIN	Redigere indstillinger for interne konti, NTLM, konfigurere enkel Kerberos, konfigurere Kerberos, Active Directory, LDAP, adgangskode og PIN.
Rediger Sikkerhedsskabeloner [liste over tilgængelige skabeloner]	Tilføj eller rediger en sikkerhedsskabelon.
Rediger adgangskontrol Administrative menuer Funktionsadgang Styring Løsninger Annuller job ved enheden	Bestem adgangen til printerens menuer, firmwareopdateringer, tilbageholdte job og andre adgangspunkter.

Menuen Diverse sikkerhedsindstillinger

Brug	For at
Login-restriktioner Login-fejl Tidsramme for fejl Lockout-tid Timeout for panellogin Timeout for fjernlogin	Begrænser antallet af og tidsrammen for fejlslagne forsøg på logon fra printerkontrolpanelet, før alle brugere udsættes for lockout. Bemærkninger: <ul style="list-style-type: none"> "Loginfejl" angiver antallet af fejlslagne forsøg på login, før brugere udsættes for lockout. Indstillingen fra 1–10 forsøg er standardindstillingen. "Tidsramme for fejl" angiver en tidsramme for forsøg på login, før brugere udsættes for lockout. De mulige indstillinger er fra 1 til 60 minutter. Standardindstillingen er 5 minutter. "Lockout-tid" angiver, hvor længe brugere er udsat for lockout efter overskridelse af grænsen for loginfejl. De mulige indstillinger er fra 1 til 60 minutter. Standardindstillingen er 5 minutter. 1 indikerer, at printeren ikke aktiverer lockout-tid. "Timeout for panellogin" angiver, hvor længe printeren er inaktiv på startskærbilledet, før brugeren automatisk logges af. De mulige indstillinger er fra 1 til 900 sekunder. Standardindstillingen er 30 sekunder. "Timeout for fjernlogin" angiver, hvor længe en fjerngrænseflade forbliver i standbytilstand, før brugeren automatisk logges af. De mulige indstillinger er fra 1 til 120 sekunder. Standardindstillingen er 10 minutter.

Brug	For at
Sikkerhedsnulstillingsjumper Adgangskontroller="Ingen sikkerhed" Ingen effekt Nulstil standardsikkerhedsindstillinger	Ændrer værdien af sikkerhedsindstillingerne. Bemærkninger: <ul style="list-style-type: none"> • Adgangskontroller="Ingen sikkerhed" bevarer alle de sikkerhedsoplysninger, som brugeren har defineret. "Ingen sikkerhed" er standardindstillingen. • "Ingen effekt" betyder, at nulstillingen ikke har nogen effekt på enhedens sikkerhedskonfiguration. • "Nulstil standardsikkerhedsindstillinger" sletter alle sikkerhedsoplysninger, som brugeren har defineret, og tildeler den fabriksindstillede standardværdi til hver indstilling i afsnittet Diverse sikkerhedsindstillinger i både panelet og Embedded Web Server.
LDAP-certifikatverificering Kræv Forsøg Tillad Aldrig	Giv brugeren mulighed for at anmode om et servercertifikat. Bemærkninger: <ul style="list-style-type: none"> • "Kræv" betyder, at der anmodes om et servercertifikat. Hvis der leveres et ugyldigt certifikat, eller der ikke leveres et certifikat, afsluttes sessionen omgående. "Kræv" er standardindstillingen. • "Forsøg" betyder, at der anmodes om et servercertifikat. Hvis der ikke leveres et certifikat, forløber sessionen normalt. Hvis der leveres et ugyldigt certifikat, afsluttes sessionen omgående. • "Tillad" betyder, at der anmodes om et servercertifikat. Hvis der ikke leveres et certifikat, forløber sessionen normalt. Hvis der leveres et ugyldigt certifikat, vil det blive ignoreret, og sessionen vil forløbe normalt. • "Aldrig" betyder, at der ikke anmodes om et servercertifikat.
Mindste PIN-kodelængde 1–16	Begræns antallet af cifre i PIN-koden. Bemærk! 4 er standardindstillingen.

Menuen Fortrolig udskrivning

Brug	For at
Maks. ugyldige PIN koder Fra 2 – 10	Begræns det antal gange, en ugyldig PIN-kode kan indtastes. Bemærkninger: <ul style="list-style-type: none"> • Dette menupunkt vises kun, hvis der er installeret en formateret, fungerende printerharddisk. • Når grænsen nås, slettes udskriftsjobbene for det pågældende brugernavn og den tilhørende PIN-kode.
Fortroligt jobudløb Fra 1 time 4 timer 24 timer 1 uge	Angiv en tidsfrist for, hvor lang tid printeren skal gemme fortrolige udskriftsjob. Bemærkninger: <ul style="list-style-type: none"> • Hvis indstillingerne for "Fortroligt jobudløb" ændres, mens der er fortrolige udskriftsjob i printerhukommelsen eller på printerharddisken, vil udløbstiden for disse udskriftsjob ikke ændres til den nye standardværdi. • Hvis printeren slukkes, slettes alle fortrolige udskriftsjob i printerhukommelsen.
Bemærk! Fra er standardindstillingen.	

Brug	For at
Gentag jobudløb Fra 1 time 4 timer 24 timer 1 uge	Angiv en tidsfrist for, hvor lang tid printeren skal gemme udskriftsjob.
Bekræft jobudløb Fra 1 time 4 timer 24 timer 1 uge	Angiv en tidsfrist for, hvor lang tid printeren skal gemme udskriftsjob, der skal bekræftes.
Reserver jobudløb Fra 1 time 4 timer 24 timer 1 uge	Angiv en tidsfrist for, hvor lang tid printeren skal gemme udskriftsjob til senere udskrivning.
Bemærk! Fra er standardindstillingen.	

Menu til disk sletning

Slet disk sletter *kun* udskriftsjob på printerens harddisk, der *ikke aktuelt er* i brug af filsystemet. Alle permanente data på printerens harddisk bliver bevaret, så som indlæste skrifttyper, makroer, og tilbageholdte job.

Bemærk! Denne menu vises kun, hvis der er installeret en formateret, fungerende printerharddisk.

Brug	For at
Slettemetode Automatisk	Angiver tilstanden for disksletning.
Automatisk metode En gang Flere gange	Marker al diskplads, der blev brugt af et tidligere udskriftsjob. Denne metode tillader ikke filsystemet at genbruge denne plads, før den er blevet ryddet. Bemærkninger: <ul style="list-style-type: none"> • Standardindstillingen er "En gang". • Kun automatisk disksletning tillader brugerne at aktivere disksletning uden at være nødt til at slukke printeren i lang tid. • Meget fortrolige oplysninger bør <i>kun</i> slettes via flere ganges sletning.

Menu for sikkerhedsovervågningslog

Brug	For at
Eksporter log	Gør det muligt for en autoriseret bruger at eksportere overvågningslogfilen. Bemærkninger: <ul style="list-style-type: none"> • Der skal være sat et flashdrev på printeren for at eksportere overvågningslogfilen fra printerens kontrolpanel. • Overvågningslogfilen kan indlæses fra Embedded Web Server og gemmes på en computer.
Slet log Ja Nej	Angiv, om overvågningslogfiler skal slettes. Bemærk! Standardindstillingen er Ja.
Konfigurer log Aktiver overvågning Ja Nej Aktiver perifer syslog Nej Ja Perifer syslog-funktion 0 - 23 Grad af alvor for hændelser, der skal logges 0 - 7	Angiv, om og hvordan overvågningslogfiler skal oprettes. Bemærkninger: <ul style="list-style-type: none"> • Aktiver overvågning afgør, om hændelser registreres i sikkerhedsovervågningsloggen og perifer sysloggen. Standardindstillingen er Nej. • Aktiver perifer syslog afgør, om logfilerne sendes til en perifer server. Standardindstillingen er Nej. • Perifer syslog-funktionen afgør den værdi, der bruges til at sende logfilerne til perifer syslog-serveren. Standardindstillingen er 4 minutter. • Hvis sikkerhedsovervågningsloggen er aktiveret, registreres en værdi for graden af alvor for hver hændelse. Standardindstillingen er 4 minutter.

Menu for indstilling af dato og klokkeslæt

Brug	For at
Aktuel dato og klokkeslæt	Vis de aktuelle dato- og tidsindstillinger for printeren.
Indstil dato og klokkeslæt manuelt	Angiv datoen og klokkeslættet. Bemærk! Dato/klokkeslæt indtastes i formatet ÅÅÅÅ-MM-DD TT:MM:SS.
Tidszone	Vælg tidszonen. Bemærk! Standardindstillingen er GMT.
Skift automatisk til/fra sommertid Til Fra	Indstil printeren til at bruge de relevante start- og sluttidspunkter for (DST), der er associeret med printerens tidszoneindstilling. Bemærk! Slået til er standardindstillingen og bruger den anvendte sommertid, der er associeret med indstillingen af tidszone.

Brug	For at
Brugerdefineret tidszone Sommertid start uge Sommertid start dag Sommertid start måned Sommertid starttidspunkt Sommertid slut uge Sommertid slut dag Sommertid slut måned Sommertid sluttidspunkt Sommertidsforskydning	Gør det muligt for brugeren at indstille tidszonen.
Aktiver NTP Til Fra	Aktiver netværkstidsprotokol, som synkroniserer uret på enheder på netværket. Bemærk! Standardindstillingen er Til.
NTP-server	Vis NTP-serveradressen.
Aktiver Godkendelse Til Fra	Skift godkendelsesindstillingen til Til eller Fra. Bemærk! Fra er standardindstillingen.

Menuen Indstillinger

Menuen Generelle indstillinger

Brug	For at
Displaysprog Engelsk Francais Tysk Italiensk Espanol Dansk Norsk Hollandsk Svensk Portugisisk Suomi Russisk Polski Græsk Magyar Turkce Cesky Forenklet kinesisk Traditionelt kinesisk Koreansk Japansk	Bestemmer, hvilket sprog teksten i printerdisplayet skal vises på. Bemærk! Det er ikke alle sprog, der er tilgængelige for alle printere, og det kan være nødvendigt at installere specialhardware for at få vist disse sprog.
Økotilstand Fra Energi Energi/Papir Papir	Minimer forbruget af energi, papir eller specialmedier. Bemærkninger: <ul style="list-style-type: none"> • Fra er standardindstillingen. Dette nulstiller printeren til standardindstillingerne. • Energiindstillingen minimerer den effekt som printeren forbruger. Det kan have indflydelse på ydeevnen, men ikke på udskriftskvaliteten. • Energi/Papir minimerer forbruget af strøm samt papir og specialmedier. • Papir minimerer mængden af papir og specialmedier, som skal bruges til et udskriftsjob. Det kan have indflydelse på ydeevnen, men ikke på udskriftskvaliteten.
Bip - Automatisk dokumentføder fyldt Aktiveret Deaktiveret	Angiv, om den automatiske dokumentføder giver et bip ved ilægning af papir. Bemærk! Standardindstillingen er Enabled (Aktiveret).
Sensor til ADF-multiføder Til Fra	Registrerer, om den automatiske dokumentføder indfører mere end ét ark papir ad gangen Bemærk! Standardindstillingen er Til.

Brug	For at
Lydløs tilstand Fra Til	Reducer mængden af støj fra printeren. Bemærkninger: <ul style="list-style-type: none"> • Fra er standardindstillingen. Denne indstilling understøtter din printers ydelsesspecifikationer. • Til konfigurerer printeren til at producere så lidt støj som muligt. Denne indstilling er bedst egnet til udskrivning af tekst og stregtegninger. • Slå Lydløs tilstand fra for at opnå den bedste ydelse ved udskrivning af dokumenter i farver. • Når du vælger Foto fra printerdriveren, deaktiveres Stille-modus muligvis, og du opnår bedre udskriftskvalitet og udskrivning ved fuld hastighed.
Kør indledende installation Ja Nej	Få printeren til at køre installationsvejledningen. Bemærkninger: <ul style="list-style-type: none"> • Standardindstillingen er Ja. • Når installationsvejledningen fuldføres ved at vælge Udført på skærmbilledet "Valg af land", bliver standardindstillingen Nej.
Tastatur Tastaturtype Engelsk Francais Francais Canadien Tysk Italiensk Espanol Græsk Dansk Norsk Hollandsk Svensk Suomi Portugisisk Russisk Polski Tysk (Schweiz) Fransk (Schweiz) Koreansk Magyar Turkce Cesky Forenklet kinesisk Traditionelt kinesisk Japansk Tilpasset tast [x]	Angiv et sprog og oplysninger for en tilpasset tast for tastaturet på printeren. De ekstra faner muliggør adgang til accenttegn og symboler fra tastaturet.

Brug	For at
Papirstørrelser USA Metrisk	Angiv standardpapirmål. Bemærkninger: <ul style="list-style-type: none"> • USA er standardindstillingen. • Standardindstillingen er bestemt af dit valg af land og område i opsætningsguiden. • Ændring af denne indstilling ændrer også standardindstillingen for hver inputkilde i menuerne Papirstørrelse/Papirtype.
Scan til pc-portområde [portområde]	Angiv et gyldigt port område for printere bagved en brandmur, der blokerer en port. De gyldige porte er angivet af to sæt tal adskilt af et semikolon. Bemærk! 9751:Standardindstillingen er 12000 minutter.
Viste oplysninger Venstre side Højre side Tilpasset tekst [x]	Angiver, hvad der vises i det øverste venstre og højre hjørne på startskærbilledet. Du kan vælge mellem følgende indstillinger for menuerne i venstre og højre side: Ingen IP-adresse Værtsnavn Kontaktnavn Placering Dato/klokkeslæt mDNS/DDNS servicenavn Nulkonfigurationsfejl Tilpasset tekst [x] Modelnavn Bemærkninger: <ul style="list-style-type: none"> • IP adresse er standardindstillingen til Venstre side • Dato/klokkeslæt er standardindstillingen til Højre side.
Viste oplysninger (fortsat) Sort toner	Tilpas de viste oplysninger for den sorte toner. Vælg mellem følgende indstillinger: Hvornår det skal vises Undlad at vise Vis Meddelelse, der skal vises Standard Alternativ Standard [indtastning af tekst] Alternativ [indtastning af tekst] Bemærkninger: <ul style="list-style-type: none"> • "Undlad at vise" er standardindstillingen for "Hvornår det skal vises". • "Standard" er standardindstillingen for "Meddelelse, der skal vises".

Brug	For at
Viste oplysninger (fortsat) Spildtonerflaske Papirstop Indfør papir Servicefejl	Tilpas de viste oplysninger for Spildtonerflaske, Papirstop, Indfør papir og Servicefejl. Vælg mellem følgende indstillinger: Vis Ja Nej Meddelelse, der skal vises Standard Alternativ Standard [indtastning af tekst] Alternativ [indtastning af tekst] Bemærkninger: <ul style="list-style-type: none"> • "Nej" er standardindstillingen for "Vis". • "Standard" er standardindstillingen for "Meddelelse, der skal vises".
Tilpasning af startskærbilledet Skift sprog Kopier Kopi-genveje Fax Faxgenveje E-mail (E-mail) E-mail genveje FTP FTP genveje Søg efter Tilbageholdte job Tilbageholdte opgaver USB-drev Profiler og løsninger Bogmærker Job efter bruger Formularer og foretrukne	Skift de ikoner, som vises på startskærbilledet. Vælg mellem følgende indstillinger for hvert ikon: Vis Undlad at vise Bemærkninger: <ul style="list-style-type: none"> • "Vis" er standardindstillingen for Kopier, Fax, E-mail, FTP, Søg efter Tilbageholdte job, Tilbageholdte job, USB-drev og Formularer og favoritter. • "Undlad at vise" er standardindstillingen for Skift sprog, Kopigenveje, Faxgenveje, E-mail-genveje, FTP-genveje, Profiler og Løsninger, Bogmærker og Job efter bruger.
Datoformat MM-DD-ÅÅÅÅ DD-MM-ÅÅÅÅ ÅÅÅÅ-MM-DD	Formater printerdatoen Bemærkninger: <ul style="list-style-type: none"> • MM-DD-YYYY er den amerikanske standardindstilling. • DD-MM-YYYY er den internationale standardindstilling.
Tidsformat 12 timers skift 24 timers skift	Formater printerens klokkeslæt. Bemærk! Standardindstillingen er "12 timers skift A.M./P.M."
Skærmens lysstyrke 20 – 100	Angiv lysstyrken på printerkontrolpanelets skærm. Bemærk! Standardindstillingen er 100 minutter.
Ensides kopi Fra Til	Indstil kopiering fra scanner glasset til en enkelt side ad gangen. Bemærk! Fra er standardindstillingen.

Brug	For at
Udskriftslys Normal/Standbytilstand Fra Svagt lys Kraftigt lys	Indstiller lysmængden fra standardbakken. Bemærkninger: <ul style="list-style-type: none"> • Standardindstillingen er Dæmpet, hvis Øko-tilstand er indstillet til Energi eller Energi/Papir. • Standardindstillingen er Lys, hvis Øko-tilstand er indstillet til Fra eller Papir.
Fejllampe Til Fra	Bestemmer, om indikatorlysene skal blinke, når der registreres fejl i printerens. Bemærk! Standardindstillingen er Til.
Lydfeedback Knapfeedback Til Fra Lydstyrke 1–10	Indstil lydstyrken for knapperne. Bemærkninger: <ul style="list-style-type: none"> • Til er standardindstillingen for Knapfeedback. • 5 er standardindstillingen for Lydstyrke.
Mærkbar skærmfeedback Til Fra	Giver feedback fra berøringskærmen. Bemærk! Standardindstillingen er Til.
Vis bogmærker Ja Nej	Angiv, om der skal vises bogmærker i området Tilbageholdte job. Bemærk! Standardindstillingen er Ja. Når Ja er valgt, vises bogmærker i området Tilbageholdte job.
Tillad fjernelse af baggrund Til Fra	Angiv, om fjernelse af billedets baggrund tillades under job med kopiering, fax- eller e-mail-kommunikation, FTP eller scanning til USB. Bemærk! Standardindstillingen er Til. Billedets baggrund fjernes.
Tillad tilpassede jobscanninger Til Fra	Scanne flere job til en fil. Bemærk! Standardindstillingen er Til. Hvis Til er valgt, kan indstillingen Tillad brugerdefinerede jobscanninger aktiveres til bestemte job.
Genoprettelse efter scannerstop Jobniveau Sideniveau	Angiv, hvordan det scannede job skal ilægges igen, hvis der opstår papirstop i den automatiske dokumentføder. Bemærkninger: <ul style="list-style-type: none"> • Jobniveau er standardindstillingen. • Hvis Jobniveau er valgt, skal hele jobbet scannes igen, hvis der opstår papirstop. • Hvis Sideniveau er valgt, skal jobbet scannes igen fra den side, hvor papirstoppet opstod.
Opdateringshastighed for webside 30 – 300	Angiv antallet af sekunder mellem opdateringer af Embedded Web Server. Bemærk! Standardindstillingen er 120 minutter.
Kontakt navn	Angiv et kontaktnavn til printerens Bemærk! Kontaktnavnet gemmes på Embedded Web Server.
Placering	Angiv printerens placering. Bemærk! Placeringen gemmes på Embedded Web Server

Brug	For at
Alarmer Alarmkontrol Kasettealarm	Få en alarm til at lyde, når printeren kræver handling fra brugeren. Vælg en af følgende indstillinger for hver enkelt alarmtype: Fra Enkelt Kontinuerligt Bemærkninger: <ul style="list-style-type: none"> • Standardindstillingen til Alarmkontrol er Enkelt. Der udsender tre hurtige bip. • Deaktiveret er standardindstillingen for Kasettealarm. Det betyder, at der ikke lyder en alarm. • Gentager kontinuerligt tre bip hvert 10. sekund.
Timeout Standbytilstand Deaktiveret 1–240	Angiv antallet af minutter med inaktivitet, der skal gå, inden printeren aktiverer strømbesparelestilstanden. Bemærk! Standardindstillingen er 15 minutter.
Timeout Slumringstilstand Deaktiveret 1-180	Angiv det tidsrum (i minutter), som printeren venter, efter at et job er udskrevet, før den skifter til en strømbesparertilstand. Bemærkninger: <ul style="list-style-type: none"> • Standardindstillingen er 30 minutter. • Lavere værdier sparer på energien, men det kan kræve længere opvarmningstider. • Vælg den laveste værdi, hvis printeren er tilsluttet samme elektriske kredsløb som rumbelysningen, eller hvis du bemærker, at belysningen i rummet blinker. • Vælg en høj værdi, hvis printeren er i brug konstant. I de fleste tilfælde gør det printeren klar til at udskrive med minimal opvarmningstid.
Timeout Dvaletimeout Deaktiveret 1–3 timer 6 timer 1–3 dage 1–2 uger 1 måned	Indstil printeren til at arbejde med et lavere energiforbrug. Bemærk! Standardindstillingen i alle lande er Deaktiveret.
Timeout Dvaletimeout ved forbindelse Dvale Sæt ikke i dvale	Indstil printeren til dvaletilstand, selvom der findes en aktiv Ethernet-forbindelse eller en telefonforbindelse. Bemærk! Standardindstillingen er Gå ikke i dvaletilstand.
Timeout Skærmtimeout 15 – 300	Angiv det tidsrum (i sekunder), som printeren venter, før dens displayet går tilbage til tilstanden Klar. Bemærk! Standardindstillingen er 30 minutter.
Timeout Forlæng skærm-timeout Til Fra	Indstil printeren til at fortsætte det angivne job uden at gå tilbage til startskærmen, når timeren for skærmtimeout udløber. Bemærk! Fra er standardindstillingen.

Brug	For at
Timeout Udskriftstimeout Deaktiveret 1–255	Angiv det tidsrum i sekunder, som printeren venter på en meddelelse om, at jobbet er færdigudskrevet, før den annullerer den resterende del af udskriftjobbet. Bemærkninger: <ul style="list-style-type: none"> • Standardindstillingen er 90 minutter. • Når tiden udløber, udskrives en eventuel delvist udskrevet side, som stadig er i printeren, hvorefter printeren kontrollerer, om der venter nye udskriftsjob. • Udskriftstimeout er kun tilgængelig ved brug af PCL-emulering. Dette har ingen indflydelse på udskriftsjob med PostScript-emulering.
Timeout Vent timeout Deaktiveret 15 – 65535	Angiv det tidsrum i sekunder, som printeren venter på at modtage yderligere data, før den annullerer et udskriftsjob. Bemærkninger: <ul style="list-style-type: none"> • Standardindstillingen er 40 minutter. • Vent timeout er kun tilgængelig, når printeren bruger PostScript emulering. Dette har ingen indflydelse på udskriftsjob med PCL-emulering.
Timeout Timeout for tilbageholdelse af job 5 – 255	Indstil det tidsrum, printeren afventer brugerindgriben, før den tilbageholder job, der kræver utilgængelige ressourcer, og fortsætter med at udskrive andre job i udskriftskøen. Bemærkninger: <ul style="list-style-type: none"> • Standardindstillingen er 30 minutter. • Dette menupunkt vises kun, hvis der er installeret en formateret, fungerende printerharddisk.
Genoprettelse ved fejl Automatisk genstart Genstart ved inaktivitet Genstart altid Genstart aldrig	Genstart automatisk printeren tilbage til normal betjening. Bemærk! "Genstart ved inaktivitet" er standardindstillingen.
Genoprettelse ved fejl Maks. autom. genstarter 1–20	Fastslå det antal automatiske genstarter, som printeren kan udføre. Bemærk! Standardindstillingen er 5 minutter.
Genopret udskrift Fortsæt automatisk Deaktiveret 5 – 255	Lad automatisk printeren genoptage udskrivningen i visse offlinesituationer, når problemet ikke løses inden for det angivne tidsrum. Bemærk! Standardindstillingen er Deaktiveret.
Genopret udskrift Genopret ved stop Til Fra Automatisk	Angiv, om printeren skal genudskrive fastklemte sider. Bemærkninger: <ul style="list-style-type: none"> • Standardindstillingen er Auto. Printeren genudskriver fastklemte sider, medmindre den påkrævede hukommelse til at tilbageholde siden skal bruges til andre printeropgaver. • Aktiveret indstiller printeren til altid at genudskrive fastklemte sider. • Deaktiveret indstiller printeren til aldrig at genudskrive fastklemte sider.

Brug	For at
Genopret udskrift Papirstophjælp Til Fra	Indstil printeren til automatisk at kontrollere, om der er fastklemt papir. Bemærk! Standardindstillingen er Til.
Genopret udskrift Beskyt side Fra Til	Lader printeren udskrive en side, der muligvis ikke ville blive udskrevet under normale omstændigheder. Bemærkninger: <ul style="list-style-type: none"> • Fra er standardindstillingen. Dette udskriver en delvis side, når der ikke er tilstrækkelig hukommelse til at udskrive hele siden. • Indstillingen Aktiveret sætter printeren til at behandle hele siden, så hele siden udskrives.
Tryk på slumreknappen Gør ingenting Sleep (Dvale) Dvale	Bestem, hvordan printeren skal reagere på et kortvarigt tryk på knappen Slumre, når printeren er inaktiv. Bemærkninger: <ul style="list-style-type: none"> • Slumring er standardindstillingen. • Slumring og Dvale angiver printeren til at fungere ved en lavere strømkonfiguration. • Hvis printeren er i slumringstilstand, vises skærmen som slukket, og slumreknappen bliver gul. • Tryk hvor som helst på skærmen, eller tryk på en knap på printerens kontrolpanel for at afslutte slumringstilstand. • Hvis printeren er i dvaletilstand, er skærmen helt slukket, og slumreknappen bliver gul og blinker.
Tryk på slumreknappen og hold den nede Gør ingenting Sleep (Dvale) Dvale	Bestem, hvordan printeren skal reagere på et kortvarigt tryk på knappen Slumre, når printeren er inaktiv. Bemærkninger: <ul style="list-style-type: none"> • Standardindstillingen er Gør ingenting. • Slumring og Dvale angiver printeren til at fungere ved en lavere strømkonfiguration. • Hvis printeren er i slumringstilstand, vises skærmen som slukket, og slumreknappen bliver gul. • Hold slumreknappen nede i tre sekunder eller længere for at starte dvaletilstand. • Tryk hvor som helst på skærmen, eller tryk på en knap på printerens kontrolpanel for at afslutte slumringstilstand.
Fabriksindstillinger Gendan ikke Gendan nu	Gendan standardværdierne for printerens indstillinger. Bemærkninger: <ul style="list-style-type: none"> • Standardindstillingen er Gendan ikke. Den bibeholder de brugerdefinerede indstillinger. • Valg af Gendan nu returnerer alle printerindstillinger til standardindstillingerne, undtagen netværks/portindstillingerne. Alle indlæste data i RAM slettes. Indlæste data, der er gemt i flashhukommelsen eller på en printerharddisk, berøres ikke.

Menuen Kopieringsindstillinger

Menuen Kopieringsindstillinger, punkter og beskrivelser

Brug	For at
Indholdstype Tekst Grafik Tekst/foto Foto	Angiv indholdet af det originale dokument. Bemærk! Standardindstillingen er Tekst/Foto.
Indholdskilde Sort-hvid laser Inkjet Foto/Film Blad Avis Tryk på Andet	Angiv, hvordan det oprindelige dokument blev oprettet. Bemærk! Standardindstillingen er sort-hvid laser.
Sider (dupleks) 1-sidet til 1-sidet 1-sidet til 2-sidet 2-sidet til 1-sidet 2-sidet til 2-sidet	Angiv, om et originaldokument er 2-sidet (dupleks) eller 1-sidet, og angiv derefter, om kopien skal være 2-sidet eller 1-sidet. Bemærkninger: <ul style="list-style-type: none"> • 1-sidet til 1-sidet – Originaldokumentet har udskrift på én side, og kopien vil også have udskrift på én side. • 1-sidet til 2-sidet – Originaldokumentet har udskrift på én side, men kopien vil have udskrift på begge sider. • 2-sidet til 1-sidet – Originaldokumentet har udskrift på begge sider, men kopien vil kun have udskrift på én side. • 2-sidet til 2-sidet – Originaldokumentet har udskrift på begge sider, og kopien har også udskrift på begge sider.
Papirbesparelse Fra 2-op Stående 4-op Stående 2-op Liggende 4-op Liggende	Giv mulighed for kopiering af to eller fire ark i et dokument på én side. Bemærk! Fra er standardindstillingen.
Udskriv siderammer Til Fra	Angiv, om der udskrives en ramme. Bemærk! Fra er standardindstillingen.
Sætvis 1,1,1 - 2,2,2 1,2,3 - 1,2,3	Hold siderne i et udskriftsjob stakket i rækkefølge, når der udskrives flere kopier. Bemærk! Standardindstillingen er 1,2,3–1,2,3.

Brug	For at
Originalstørrelse Letter Legal Executive Folio Statement Oficio (Mexico) Universal Auto. reg. af størrelse A4 A5 A6 JIS B5 Vanskelige medier Letter Vanskelige medier A5 Vanskelige medier Legal Vanskelige medier A4 Specialscanningsstørrelse [x] Bogoriginal Visitkort 3 x 5 tommer 4 x 6 tommer ID kort	Angiv papirstørrelsen på originaldokumentet. Bemærkninger: <ul style="list-style-type: none"> • Letter er den amerikanske standardindstilling. • A4 er den internationale standardindstilling.
Kopier til kilde Skuffe [x] Automatisk match af størrelse Manuel indfører	Angiv en papirkilde for kopijob. Bemærk! Skuffe 1 er standardindstillingen fra fabrikkens side.
Transparentskillesider Til Fra	Placer et ark mellem transparenterne. Bemærk! Standardindstillingen er Til.
Skillesider Fra Mellem kopier Mellem job Mellem sider	Placer et ark papir mellem sider, kopier eller job. Bemærk! Fra er standardindstillingen.
Skillesidekilde Skuffe [x] Manuel indfører	Angiv skillesidekilden. Bemærk! Skuffe 1 er standardindstillingen fra fabrikkens side.
Sværtning 1-9	Angiv kopijobets tonersværtningegrad. Bemærk! Standardindstillingen er 5 minutter.
Udskriftsbakke Standardbakke Bakke [x]	Angiver, hvilken standardbakke der skal benyttes til kopieringsjobbet. Bemærkninger: <ul style="list-style-type: none"> • Standardbakke er standardindstillingen. • Bakke [x] vises kun, når mindst en valgfri bakke er installeret.

Brug	For at
Antal kopier 1-999	Angiv antallet af kopier i kopijobbet. Bemærk! Standardindstillingen er 1 minutter.
Sidehoved/sidefod [Placering] Fra Dato/klokkeslæt Sidenummer Tilpasset tekst Udskriv på Alle sider Kun den første side Alle undtagen første side Tilpasset tekst	Angiv oplysninger om sidehoved og sidefod og dens placering på siden. Vælg mellem følgende indstillinger for placeringen: <ul style="list-style-type: none"> • Øverst til venstre • Top midten • Øverst til højre • Nederst til venstre • Bund midten • Nederst til højre Bemærkninger: <ul style="list-style-type: none"> • "Fra" er standardindstillingen for placeringen. • "Alle sider" er standardindstillingen for "Udskriv på".
Overlay Fortroligt Kopier Kladde Vigtigt Brugerdefineret Fra	Angiv overlaytekst, der udskrives på hver side i kopijobbet. Bemærk! Fra er standardindstillingen.
Brugerdef. overlay	Angiv tilpasset overlaytekst. Bemærk! Der tillades maksimalt 64 tegn.
Tillad prioriterede kopier Til Fra	Tillad afbrydelse af et udskriftsjob for at kopiere en side eller et dokument. Bemærk! Standardindstillingen er Til.
Scanning af brugerdefineret job Til Fra	Kopier et dokument, der indeholder blandede papirstørrelser, i et enkelt kopieringsjob. Bemærkninger: <ul style="list-style-type: none"> • Fra er standardindstillingen. • Denne menu vises kun, hvis der er installeret en fungerende printerharddisk.
Tillad Gem som genvej Til Fra	Gem brugerdefinerede kopiindstillinger som genveje. Bemærk! Standardindstillingen er Til.
Fjern baggrund -4 til 4	Juster, hvor meget baggrund der skal være synlig på en kopi. Bemærk! Standardindstillingen er 0 minutter.
Auto centrer Fra Til	Centrere automatisk indholdet på siden. Bemærk! Fra er standardindstillingen.
Kontrast 0-5 Bedst til indhold	Angiv den kontrast, der anvendes til kopieringsjobbet. Bemærk! Standardindstillingen er "Bedst til indhold".

Brug	For at
Spejlbillede Fra Til	Opret et spejlvendt billede af det originale dokument. Bemærk! Fra er standardindstillingen.
Negativbillede Fra Til	Opret et negativt billede af det originale dokument. Bemærk! Fra er standardindstillingen.
Skyggedetalje -4 til 4	Juster, hvor meget skygge der skal være synlig på en kopi. Bemærk! Standardindstillingen er 0 minutter.
Skarphed 1-5	Juster skarpheden af en kopi. Bemærk! Standardindstillingen er 3 minutter.
Eksempel på kopi Fra Til	Lav et prøvetryk af det originale dokument. Bemærk! Fra er standardindstillingen.

Menuen Faxindstillinger

Menuen Faxtilstand (Opsætning af analog fax)

I tilstanden Opsætning af analog fax sendes faxopgaven via en telefonlinje.

Generelle faxindstillinger

Brug	For at
Faxnavn	Angiv navnet på faxen i printeren.
Faxnummer	Angiv det telefonnummer, der er tildelt faxen.
Fax-id Faxnavn Faxnummer	Angiv, hvordan faxen identificeres.
Enable Manual Fax (Aktiver Manual Fax) Til Fra	Indstil printeren til manuel fax, hvilket kræver en linjedeler og et telefonhåndsæt. Bemærkninger: <ul style="list-style-type: none"> Fra er standardindstillingen. Anvend en almindelig telefon til at besvare indkommende faxopgaver og til at ringe til et faxnummer. Tryk på # 0 på det numeriske tastatur for at gå direkte til funktionen Manuel fax.

Brug	For at
<p>Memory Use (Hukommelsesbrug)</p> <p>Alt til modtagelse Mostly receive (Det meste til modtagelse) Lige Mest sendt Alt til afsendelse</p>	<p>Definer fordelingen af ikke-flygtig hukommelse mellem afsending og modtagelse af faxjob.</p> <p>Bemærkninger:</p> <ul style="list-style-type: none"> • "Lige" er standardindstillingen. Equal (Lige) opdeler hukommelsen til afsendelse og modtagelse af faxjob i lige mængder. • "Mostly send" (Mest afsendelse) angiver, at det meste af hukommelsen er indstillet til at sende faxopgaver. • "All send" (Alt til afsendelse) angiver, at al hukommelse er indstillet til at sende faxopgaver. • "All receive" (Alt til modtagelse) angiver, at al hukommelse er indstillet til at modtage faxopgaver. • "Mostly receive" (Det meste til modtagelse) angiver, at det meste af hukommelsen er indstillet til at modtage faxopgaver.
<p>Cancel Faxes (Annuller faxer)</p> <p>Tillad Tillad ikke</p>	<p>Angiv, om printerens annullerer faxopgaver eller ej.</p> <p>Bemærk! Tillad er standardindstillingen.</p>
<p>opkalds-id</p> <p>Fra Primær Alternativ</p>	<p>Angiv den type opkalds-id, der bruges.</p>
<p>Tilsløring af faxnummer</p> <p>Fra From left (Fra venstre) From right (Fra højre)</p>	<p>Angiv den retning, cifre tilsløres fra i et udgående faxnummer.</p> <p>Bemærkninger:</p> <ul style="list-style-type: none"> • Fra er standardindstillingen. • Nummeret på tilslørede tegn bestemmes af indstillingen "Digits to mask" (Cifre, der tilsløres).
<p>Cifre, der tilsløres</p> <p>0 – 58</p>	<p>Angiv antallet af cifre, der tilsløres i et udgående faxnummer.</p> <p>Bemærk! Standardindstillingen er 0 minutter.</p>

Brug	For at
Faxforside Faxforside Standardindstillingen er Slået fra Standardindstillingen er Slået til Brug aldrig Brug altid Inkluder til-felt Til Fra Inkluder fra-felt Til Fra Fra Inkluder Meddelelsesfelt Til Fra Meddelelse Inkluder logo Til Fra Inkluder sidefod [x] Til Fra Sidefod [x]	Konfigurer faxforsiden. Bemærk! Deaktiveret som standard er standardindstillingen for alle faxforsideindstillinger.

Fax Send Settings (Indstillinger til faxafsendelse)

Brug	For at
Opløsning Standard Fin 200 dpi Superfin 300 dpi Ultrafin 600 dpi	Angiv kvalitet i dpi (dots per inch). Jo højere opløsning, desto højere udskrivningskvalitet, men det øger faxtransmissionstiden for udgående faxer. Bemærk! Standard er standardindstillingen.

Brug	For at
Originalstørrelse Letter Legal Executive Folio Statement Oficio (Mexico) Universal Auto. reg. af størrelse Blandede størrelser A4 A5 A6 JIS B5 Specialscanningsstørrelse [x] Bogoriginal Visitkort 3 x 5 " 4 x 6 tommer	Angiv papirstørrelsen på originaldokumentet. Bemærk! Blandede størrelser er den amerikanske standardindstilling. A4 er den internationale standardindstilling.
Sider (dupleks) Fra Lang kant Kort kant	Angiv, hvordan tekst og grafik er sat op på en side. Bemærkninger: <ul style="list-style-type: none"> • Fra er standardindstillingen. • Ved indbinding på "lang kant" indbindes siderne langs papirets lange kant (venstre kant ved stående og øverste kant ved liggende). • Ved indbinding på "kort kant" indbindes siderne langs papirets korte kant (øverste kant ved stående og nederste kant ved liggende).
Indholdstype Tekst Grafik Tekst/foto Foto	Angiv indholdet af det originale dokument. Bemærk! Standardindstillingen er Tekst.
Indholdskilde Sort-hvid laser Inkjet Foto/Film Blad Avis Tryk på Andet	Angiv, hvordan det oprindelige dokument blev oprettet. Bemærk! Standardindstillingen er sort-hvid laser.
Sværtning 1-9	Gør udskriften lysere eller mørkere. Bemærk! Standardindstillingen er 5 minutter.
Opkaldspræfiks	Angiv et opkaldspræfiks, som f.eks. 99. Numerisk indtastningsfelt, hvor der kun kan indtastes tal.
Opkaldspræfiksregler Præfiksregel [x]	Etabler en opkaldspræfiksregel.

Brug	For at
Automatic Redial (Automatisk genopkald) 0 – 9	Angiv det antal gange, printeren forsøger at sende faxen til det angivne nummer. Bemærk! Standardindstillingen er 5 minutter.
Redial Frequency (Genopkaldsfrekvens) 1 – 200	Angiv antallet af minutter mellem genopkald. Bemærk! Standardindstillingen er 3 minutter.
Behind a PABX (Bag en PABX) Ja Nej	Aktiver eller deaktivér opkald uden klartone på omstillingsbordet. Bemærk! Standardindstillingen er Nej.
Aktiver ECM Ja Nej	Aktiver eller deaktivér Error Correction Mode (Fejlkorrektionstilstand) til faxopgaver. Bemærk! Standardindstillingen er Ja.
Enable Fax Scans (Aktiver faxscanninger) Til Fra	Fax filer, der scannes ved printeren. Bemærk! Standardindstillingen er Til.
Driver to fax (Driver til fax) Ja Nej	Lad printerdriveren sende faxjob. Bemærk! Standardindstillingen er Ja.
Tillad Gem som genvej Til Fra	Gem faxnumre som genvej i printeren. Bemærk! Standardindstillingen er Til.
Opkaldstilstand Tone Impuls	Angiv ringetonen, enten som en tone eller en impuls. Bemærk! Standardindstillingen er tone.
Maks. hastighed 2400 4800 9600 14400 33600	Angiv den maksimale hastighed i baud, som faxer sendes ved. Bemærk! Standardindstillingen er 33600 minutter.
Scanning af brugerdefineret job Til Fra	Scan et dokument, der indeholder blandede papirstørrelser, til en enkelt fil. Bemærk! Fra er standardindstillingen.
Vis scanning Til Fra	Angiv, om der skal vises et eksempel til scanningsjob. Bemærk! Fra er standardindstillingen.
Fjern baggrund -4 til 4	Juster andelen af synlig baggrund på et scannet billede. Bemærk! Standardindstillingen er 0 minutter.
Kontrast 0-5 Bedst til indhold	Angiv kontrasten i det scannede billede. Bemærk! Standardindstillingen er "Bedst til indhold".
Spejlbillede Fra Til	Opret et spejlvendt billede af det originale dokument. Bemærk! Fra er standardindstillingen.

Brug	For at
Negativbillede Fra Til	Opret et negativt billede af det originale dokument. Bemærk! Fra er standardindstillingen.
Skyggedetalje -4 til 4	Juster, hvor mange skyggedetaljer der må være synlige. Bemærk! Standardindstillingen er 0 minutter.
Scan kant til kant Fra Til	Angiv, om det originale dokument scannes kant til kant, inden det faxes. Bemærk! Fra er standardindstillingen.
Skarphed 1-5	Juster skarpheden på en fax. Bemærk! Standardindstillingen er 3 minutter.
Temperatur -4 til 4	Angiv "varme" eller "kølige" udskrifter. "Kølige" værdier giver et produkt, der er mere blåt end standard, mens "varme" værdier giver et produkt, der er mere rødt end standarden. Bemærk! Standardindstillingen er 0 minutter.

Fax Receive Settings (Indstillinger for faxmodtagelse)

Brug	For at
Enable Fax Receive (Aktiver faxmodtagelse) Til Fra	Giv mulighed for, at printeren modtager faxjob. Bemærk! Standardindstillingen er Til.
Faxjob venter Ingen Toner Toner og forbrugsstoffer	Fjern faxjob fra udskriftskøen, når jobbet kræver specifikke utilgængelige ressourcer. Bemærk! Standardindstillingen er Ingen.
Rings to Answer (Opkald at besvare) 1 – 25	Angiv antal ringetoner, inden et indkommende faxjob besvares. Bemærk! Standardindstillingen er 3 minutter.
Auto Reduction (Automatisk reduktion) Til Fra	Skaler et indkommende faxjob, så det passer til det papir, der er lagt i den tildelte faxkilde. Bemærk! Standardindstillingen er Til.
Papirkilde Automatisk Skuffe [x] MP-arkføder	Angiv papirkilden til udskrivning af indkommende faxjob. Bemærk! Standardindstillingen er Auto.
Sider (dupleks) Fra Til	Aktiver dupleksudskrivning (to-sidet udskrivning) til indkommende faxjob. Bemærk! Fra er standardindstillingen.
Skillesider Fra Før job Efter job	Giv printeren mulighed for at inkludere skillesider for indgående faxjob. Bemærk! Fra er standardindstillingen.
Skillesidekilde Skuffe [x] Manuel indfører	Angiv, hvor printeren vil hente skillesiden. Bemærk! Skuffe 1 er standardindstillingen fra fabrikkens side.

Brug	For at
Udskriftsbakke Standardbakke Bakke [x]	Angiv en bakke til modtagne faxer. Bemærk! Standardbakke er standardindstillingen.
Faxsidefod Til Fra	Udskriv transmissionsoplysninger nederst på hver side fra en modtaget fax. Bemærk! Fra er standardindstillingen.
Maks. hastighed 2400 4800 9600 14400 33600	Angiv den maksimale hastighed i baud, som faxer modtages i. Bemærk! Standardindstillingen er 33600 minutter.
Fax Forwarding (Videresend fax) Udskriv Udskriv og videresend Videresend	Aktiver videresendelse af modtagne faxer til en anden modtager. Bemærk! Udskriv er standardindstillingen.
Forward to (Videresend til) Fax E-mail (E-mail) FTP LDSS eSF	Angiv den modtagertype, som faxer skal videresendes til. Bemærkninger: <ul style="list-style-type: none"> • Fax er standardindstillingen. • Dette menupunkt er kun tilgængeligt fra printerens Embedded Web Server.
Forward to Shortcut (Videresend til genvej)	Indtast genvejsnummeret, der matcher modtagertypen (Fax, e-mail, FTP, LDSS eller eSF).
Block No Name Fax (Bloker fax uden navn) Fra Til	Aktiver blokering af indkommende faxer fra enheder, hvor der ikke er angivet noget fax-id. Bemærk! Fra er standardindstillingen.
Banned Fax List (Liste over uønskede faxer)	Aktiver liste over blokerede faxer, der er gemt i printeren.
Tilbageholdelse af faxer Tilstand for tilbageholdt fax Fra Altid aktiveret Manuel Planlagt Plan for tilbageholdelse af faxer	Aktiver tilbageholdelse af fax, hele tiden eller efter en angivet tidsplan. Bemærk! Fra er standardindstillingen.

Fax Log Settings (Indstillinger af faxlog)

Brug	For at
Transmissionslog Udskriv log Udskriv ikke log Udskriv kun ved fejl	Aktiver udskrivning af en transmissionslog efter hvert faxjob. Bemærk! Standardindstillingen er Udskriv log.

Brug	For at
Receive Error Log (Modtag fejllog) Udskriv aldrig Udskriv ved fejl	Aktiver udskrivning af en modtagelsesfejllog efterfulgt af en modtagelsesfejl. Bemærk! Standardindstillingen er Udskriv aldrig.
Auto Print Logs (Automatisk udskrivning af logfiler) Til Fra	Aktiver automatisk udskrivning af faxlogfiler. Bemærkninger: <ul style="list-style-type: none"> • Standardindstillingen er Til. • Logfiler udskrives efter hver 200 faxjob.
Papirkilde til logfil Skuffe [x] Manuel indfører	Angiv papirkilden, der skal anvendes til udskrivning af logfiler. Bemærk! Skuffe 1 er standardindstillingen fra fabrikkens side.
Logs Display (Skærm med logfiler) Remote Station Name (Eksternt stationsnavn) Kaldt nummer	Angiv, om de udskrevne logfiler skal vise det opkaldte nummer eller det returnerede faxnavn. Bemærk! Eksternt stationsnavn er standardindstillingen.
Enable Job Log (Aktiver Joblog) Til Fra	Aktiver adgang til faxjoblog. Bemærk! Standardindstillingen er Til.
Enable Call Log (Aktiver opkaldslog) Til Fra	Aktiver adgang til faxopkaldslog. Bemærk! Standardindstillingen er Til.
Udskriftsbakke til log Standardbakke Bakke [x]	Angiv bakken, hvor faxlogfiler udskrives. Bemærk! Standardbakke er standardindstillingen.

Speaker Settings (Højtalerindstillinger)

Brug	For at
Speaker Mode (Højtalertilstand) Altid fra On until Connected (Slået til indtil tilslutning) Altid aktiveret	Angiv tilstanden for højtaleren. Bemærkninger: <ul style="list-style-type: none"> • Standardindstillingen er "On until Connected" (Slået til indtil tilslutning). Der udsendes en lyd, indtil faxforbindelsen er oprettet. • Always On (Altid slået til) slår højtaleren til. • Always Off (Altid slået fra) slår højtaleren fra.
Højtalerlydstyrke Høj Svagt	Kontroller lydstyrken. Bemærk! Standardindstillingen er High (Høj).
Ringestyrke Fra Til	Kontroller faxhøjtalerens ringelydstyrke. Bemærk! Standardindstillingen er Til.

Besvar ved

Brug	For at
Alle ringetoner Kun en ringetone Kun to ringetoner Kun tre ringetoner Kun ved et eller to ring Kun ved et eller tre ring Kun to eller tre ringetoner	Angiv ringemønstre, når printeren besvarer opkald. Bemærk! Standardindstillingen er Alle ringetoner.

Menuen E-mail indstillinger

Brug	For at
E-mail Server Setup (Opsætning af e-mail server) Subject (Emne) Meddelelse Filnavn	Angiv oplysninger om e-mail-server. Bemærkninger: <ul style="list-style-type: none"> • Emnefeltet kan maks. indeholde 255 tegn. • Meddelelsesfeltet kan maks. indeholde 512 tegn.
E-mail Server Setup (Opsætning af e-mail server) Send mig en kopi Vises aldrig Standardindstillingen er Slået til Standardindstillingen er Slået fra Altid aktiveret	Send en kopi af e-mailen tilbage til afsenderen. Bemærk! Standardindstillingen er Vises aldrig.
E-mail Server Setup (Opsætning af e-mail server) Maks. e-mailstørrelse 0–65535 KB	Angiv den maksimale e-mail-størrelse i kilobyte (KB). Bemærk! E-mail, der er større end den angivne maksimale størrelse, sendes ikke.
E-mail Server Setup (Opsætning af e-mail server) Fejlmeddelelse om størrelse	Send en meddelelse, når en e-mail er større end den konfigurerede størrelsesgrænse.
E-mail Server Setup (Opsætning af e-mail server) Grænse for destinationer	Specificerer et domænenavn, f.eks. virksomhedens domænenavn, og begrænser derefter e-mail-destinationer til dette domænenavn Bemærkninger: <ul style="list-style-type: none"> • E-mails kan kun sendes til det angivne domæne. • Grænsen er et domæne.
E-mail Server Setup (Opsætning af e-mail server) Opsætning af weblink Server Login Adgangskode Sti Filnavn Weblink	Angiv e-mail-serverstien, f.eks.: <code>/directory/path</code> . Bemærk! Tegnene * : ? < > kan ikke benyttes i stinavne.

Brug	For at
Format PDF (.pdf) Sikker PDF TIFF (.tif) JPEG (.jpg) XPS (.xps)	Angiv formatet for den scannede fil. Bemærk! Standardindstillingen er PDF (.pdf).
PDF version 1.2 – 1.6 A-1a	Indstil versionen på den PDF-fil, der scannes til e-mail. Bemærk! Standardindstillingen er 1,5 minutter.
Indholdstype Grafik Tekst Tekst/foto Foto	Angiv indholdet af det originale dokument. Bemærk! Standardindstillingen er Tekst/Foto.
Indholdskilde Sort-hvid laser Farvelaserprinter Inkjet Foto/Film Blad Avis Tryk på Andet	Angiv, hvordan det oprindelige dokument blev oprettet. Bemærk! Standardindstillingen er sort-hvid laser.
Opløsning 75 dpi 150 dpi 200 dpi 300 dpi 400 dpi 600 dpi	Angiv opløsningen for scanningen i punkter pr. tomme (dpi). Bemærk! Standardindstillingen er 150 dpi.
Sværtning 1-9	Gør udskriften lysere eller mørkere. Bemærk! Standardindstillingen er 5 minutter.
Papirretning Stående Liggende	Angiv retningen på det scannede billede. Bemærk! Standardindstillingen er Stående.

Brug	For at
<p>Originalstørrelse</p> <ul style="list-style-type: none"> Letter Legal Executive Folio Statement Oficio (Mexico) Universal Auto. reg. af størrelse Blandede størrelser A4 A5 A6 JIS B5 Vanskelige medier Letter Vanskelige medier A5 Vanskelige medier Legal Vanskelige medier A4 Specialscanningsstørrelse [x] Bogoriginal Visitkort 3 x 5 " 4 x 6 tommer 	<p>Angiv papirstørrelsen på det dokument, der scannes.</p> <p>Bemærkninger:</p> <ul style="list-style-type: none"> • A4 er den internationale standardindstilling. • Letter er den amerikanske standardindstilling.
<p>Sider (dupleks)</p> <ul style="list-style-type: none"> Fra Lang kant Kort kant 	<p>Angiv, hvordan tekst og grafik er sat op på siden.</p> <p>Bemærkninger:</p> <ul style="list-style-type: none"> • Fra er standardindstillingen. • Ved indbinding på lang kant indbindes siderne langs papirets lange kant (venstre kant ved stående og øverste kant ved liggende). • Ved indbinding på kort kant indbindes siderne langs papirets korte kant (øverste kant ved stående og nederste kant ved liggende).
<p>JPEG kvalitet</p> <ul style="list-style-type: none"> Bedst til indhold 5 – 90 	<p>Indstil kvaliteten på et JPEG-foto i forhold til filstørrelsen og billedkvaliteten.</p> <p>Bemærkninger:</p> <ul style="list-style-type: none"> • Standardindstillingen er "Bedst til indhold". • 5 reducerer filstørrelse og billedkvalitet. • 90 leverer den bedste billedkvalitet, men filstørrelsen er meget stor. • Dette menupunkt gælder for alle scanningsfunktioner.
<p>Tekststandard</p> <ul style="list-style-type: none"> 5 – 90 	<p>Indstil kvaliteten af et tekstbillede i forhold til filstørrelsen og billedkvaliteten.</p> <p>Bemærk! Standardindstillingen er 75 minutter.</p>
<p>Tekst/foto-standard</p> <ul style="list-style-type: none"> 5 – 90 	<p>Indstil kvaliteten af et tekst- eller foto-billede i forhold til filstørrelsen og billedkvaliteten.</p> <p>Bemærk! Standardindstillingen er 75 minutter.</p>
<p>Fotostandard</p> <ul style="list-style-type: none"> 5 – 90 	<p>Indstil kvaliteten på et foto i forhold til filstørrelsen og billedkvaliteten.</p> <p>Bemærk! Standardindstillingen er 50 minutter.</p>

Brug	For at
E-mail-billeder sendt som Vedhæftet fil Weblink	Angiv, hvordan billederne sendes. Bemærk! Standardindstillingen er Vedhæftet fil.
Use Multi-Page TIFF (Anvend flersidet TIFF) Til Fra	Vælg mellem enkelt-sidede TIFF-filer og flersidede TIFF-filer. Til et flersidet scanning til e-mail-job oprettes enten en TIFF-fil, der indeholder alle siderne, eller flere TIFF-filer, der indeholder en fil for hver side i jobbet. Bemærkninger: <ul style="list-style-type: none"> • Standardindstillingen er Til. • Dette menupunkt gælder for alle scanningfunktioner.
Transmissionslog Udskriv log Udskriv ikke log Udskriv kun ved fejl	Angiv, hvorvidt der skal udskrives transmissionslog. Bemærk! Standardindstillingen er Udskriv log.
Papirkilde til logfil Skuffe [x] Manuel indfører	Angiv papirkilden til udskrivning af logfiler til e-mail. Bemærk! Skuffe 1 er standardindstillingen fra fabrikkens side.
Udskriftsbakke til log Standardbakke Bakke [x]	Angiv bakken til FTP-logfiler. Bemærkninger: <ul style="list-style-type: none"> • Standardbakke er standardindstillingen. • Bakke [x] vises kun, når mindst en valgfri bakke er installeret.
Scanning af brugerdefineret job Til Fra	Kopiering af et dokument, der indeholder blandede papirstørrelser. Bemærk! Fra er standardindstillingen.
Vis scanning Til Fra	Angiv, hvorvidt der skal vises et eksempel til scanning job. Bemærk! Fra er standardindstillingen.
Tillad Gem som genvej Til Fra	Gem e-mail adresser som genveje. Bemærkninger: <ul style="list-style-type: none"> • Standardindstillingen er Til. • Når den er indstillet til Fra, vises knappen Gem som genvej ikke i skærbilledet E-mail destination.
Fjern baggrund -4 til 4	Juster andelen af synlig baggrund på et scannet billede. Bemærk! Standardindstillingen er 0 minutter.
Kontrast 0-5 Bedst til indhold	Angiv udskriftens kontrast. Bemærk! Standardindstillingen er "Bedst til indhold".
Spejlbillede Fra Til	Opret et spejlvendt billede af det originale dokument. Bemærk! Fra er standardindstillingen.
Negativbillede Fra Til	Opret et negativt billede af det originale dokument. Bemærk! Fra er standardindstillingen.

Brug	For at
Skyggedetalje -4 til 4	Juster, hvor mange skyggedetaljer der må være synlige på et scannet billede. Bemærk! Standardindstillingen er 0 minutter.
Scan kant til kant Fra Til	Angiv, om det originale dokument scannes kant til kant. Bemærk! Fra er standardindstillingen.
Skarphed 1-5	juster skarphed for et scannet billede. Bemærk! Standardindstillingen er 3 minutter.
Temperatur -4 til 4	Giv brugeren mulighed for at angive, om produktet skal være "varmt" eller "koldt". "Kølige" værdier giver et produkt, der er mere blå end standard, mens "varme" værdier giver et produkt, der er mere rødt end standarden.
Brug cc:/bcc: Fra Til	Aktiver brugen af felterne cc:og bcc:. Bemærk! Fra er standardindstillingen.

Menuen FTP indstillinger

Brug	For at
Format PDF (.pdf) Sikker PDF (.pdf) TIFF (.tif) JPEG (.jpg) XPS (.xps)	Angiv filformatet for FTP-afsendelse. Bemærk! Standardindstillingen er PDF (.pdf).
PDF version 1.2 – 1.6 A-1a	Indstil PDF-filens versionsniveau for FTP-afsendelse. Bemærk! Standardindstillingen er 1,5 minutter.
Indholdstype Tekst Grafik Tekst/foto Foto	Angiv indholdet af det originale dokument. Bemærk! Standardindstillingen er Tekst/Foto.
Indholdskilde Sort-hvid laser Farvelaserprinter Inkjet Foto/Film Blad Avis Tryk på Andet	Angiv, hvordan det oprindelige dokument blev oprettet. Bemærk! Standardindstillingen er sort-hvid laser.

Brug	For at
Opløsning 75 dpi 150 dpi 200 dpi 300 dpi 400 dpi 600 dpi	Angiv kvaliteten for scanningen i punkter pr. tomme (dpi). Bemærk! Standardindstillingen er 150 dpi.
Sværtning 1-9	Gør udskriften lysere eller mørkere. Bemærk! Standardindstillingen er 5 minutter.
Papirretning Stående Liggende	Angiv sideretningen på det scannede billede. Bemærk! Standardindstillingen er Stående.
Originalstørrelse Letter Legal Executive Folio Statement Oficio (Mexico) Universal Auto. reg. af størrelse Blandede størrelser A4 A5 A6 JIS B5 Vanskelige medier Letter Vanskelige medier A5 Vanskelige medier Legal Vanskelige medier A4 Specialscanningsstørrelse [x] Bogoriginal Visitkort 3 x 5 tommer 4 x 6 tommer	Angiv papirstørrelsen på originaldokumentet. Bemærkninger: <ul style="list-style-type: none"> • Letter er den amerikanske standardindstilling. • A4 er den internationale standardindstilling.
Sider (dupleks) Fra Lang kant Kort kant	Angiver sidens tekst- og grafikretning. Bemærkninger: <ul style="list-style-type: none"> • Fra er standardindstillingen. • Ved indbinding på lang kant indbindes siderne langs papirets lange kant (venstre kant ved stående og øverste kant ved liggende). • Ved indbinding på kort kant indbindes siderne langs papirets korte kant (øverste kant ved stående og nederste kant ved liggende).

Brug	For at
JPEG kvalitet Bedst til indhold 5 – 90	Indstil kvaliteten på et JPEG-foto i forhold til filstørrelsen og billedkvaliteten. Bemærkninger: <ul style="list-style-type: none"> • Standardindstillingen er "Bedst til indhold". • 5 reducerer filstørrelsen, men billedkvaliteten forringes. • 90 leverer den bedste billedkvalitet, men filstørrelsen er meget stor. • Dette menupunkt gælder for alle scanningsfunktioner.
Tekststandard 5 – 90	Indstil kvaliteten af teksten i forhold til filstørrelsen og billedkvaliteten. Bemærk! Standardindstillingen er 75 minutter.
Tekst/foto-standard 5 – 90	Indstil kvaliteten på et tekst-/fotobillede i forhold til filstørrelsen og billedkvaliteten. Bemærk! Standardindstillingen er 75 minutter.
Fotostandard 5 – 90	Indstil kvaliteten på et foto i forhold til filstørrelsen og billedkvaliteten. Bemærk! Standardindstillingen er 50 minutter.
Anvend flersidet TIFF Til Fra	Vælg mellem enkelt-sidede TIFF-filer og flersidede TIFF-filer. Til en flersidet scanning til FTP-job oprettes enten en TIFF-fil, der indeholder alle siderne, eller flere TIFF-filer, der indeholder en fil for hver side i jobbet. Bemærkninger: <ul style="list-style-type: none"> • Standardindstillingen er Til. • Dette menupunkt gælder for alle scanningsfunktioner.
Transmissionslog Udskriv log Udskriv ikke log Udskriv kun ved fejl	Angiv, om der skal udskrives transmissionslog. Bemærk! Standardindstillingen er "Udskriv log".
Papirkilde til logfil Skuffe [x] Manuel indfører	Angiv en papirkilde, når der udskrives FTP-logfiler. Bemærk! Skuffe 1 er standardindstillingen fra fabrikkens side.
Udskriftsbakke til log Standardbakke Bakke [x]	Angiv bakken til FTP-logfiler. Bemærkninger: <ul style="list-style-type: none"> • Standardbakke er standardindstillingen. • Bakke [x] vises kun, når mindst en valgfri bakke er installeret.
Filnavn	Angiv et basisfilnavn. Bemærk! Brug højst 53 tegn.
Scanning af brugerdefineret job Fra Til	Kopier et dokument, der indeholder blandede papirstørrelser, til et enkelt scanningsjob. Bemærk! Fra er standardindstillingen.
Vis scanning Til Fra	Angiv, om der skal vises et eksempel til scanningsjob. Bemærkninger: <ul style="list-style-type: none"> • Fra er standardindstillingen. • Dette menupunkt vises kun, hvis der er installeret en formateret, fungerende printerharddisk.

Brug	For at
Tillad Gem som genvej Til Fra	Aktiver oprettelse af genvej til FTP-adresser. Bemærk! Standardindstillingen er Til.
Fjern baggrund -4 til 4	Juster, hvor meget baggrund der skal være synlig på en kopi. Bemærk! Standardindstillingen er 0 minutter.
Kontrast 0-5 Bedst til indhold	Angiv udskriftens kontrast. Bemærk! Standardindstillingen er "Bedst til indhold".
Spejlbillede Fra Til	Opret et spejlvendt billede af det originale dokument. Bemærk! Fra er standardindstillingen.
Negativbillede Fra Til	Opret et negativt billede af det originale dokument. Bemærk! Fra er standardindstillingen.
Skyggedetalje -4 til 4	Juster, hvor mange skyggedetaljer der må være synlige på et scannet billede. Bemærk! Standardindstillingen er 0 minutter.
Scan kant til kant Fra Til	Angiv, om det originale dokument scannes kant til kant. Bemærk! Fra er standardindstillingen.
Skarphed 1-5	Juster skarpheden for et scannet billede. Bemærk! Standardindstillingen er 3 minutter.
Temperatur -4 til 4	Giv brugeren mulighed for at angive, om produktet skal være "varmt" eller "koldt". "Kølige" værdier giver et produkt, der er mere blåt end standard, mens "varme" værdier giver et produkt, der er mere rødt end standarden.

Flashdrev-menu

Scanningsindstillinger

Brug	For at
Format PDF (.pdf) Sikker PDF TIFF (.tif) JPEG (.jpg) XPS (.xps)	Angiv formatet for den fil, der skal sendes via FTP. Bemærk! Standardindstillingen er PDF (.pdf).
PDF version 1.2 – 1.6 A-1a	Angiv versionen af den PDF-fil, der skal sendes via FTP. Bemærk! Standardindstillingen er 1,5 minutter.

Brug	For at
Indholdstype Tekst Grafik Tekst/foto Foto	Angiv indholdet af det originale dokument. Bemærk! Standardindstillingen er Tekst/Foto.
Indholdskilde Sort-hvid laser Inkjet Foto/Film Blad Avis Tryk på Andet	Angiv, hvordan det oprindelige dokument blev oprettet. Bemærk! Standardindstillingen er sort-hvid laser.
Opløsning 75 dpi 150 dpi 200 dpi 300 dpi 400 dpi 600 dpi	Angiv opløsningen for scanningen i punkter pr. tomme (dpi). Bemærk! 150 dpi er standardindstillingen.
Sværtning 1-9	Gør udskriften lysere eller mørkere. Bemærk! Standardindstillingen er 5 minutter.
Papirretning Stående Liggende	Angiv retningen på det scannede billede. Bemærk! Standardindstillingen er Stående.

Brug	For at
Originalstørrelse Letter Legal Executive Folio Statement Oficio (Mexico) Auto. reg. af størrelse Blandede størrelser A4 A5 A6 JIS B5 Vanskelige medier Letter Vanskelige medier A5 Vanskelige medier Legal Vanskelige medier A4 Specialscanningsstørrelse [x] Bogoriginal Visitkort 3 x 5 " 4 x 6 tommer	Angiv papirstørrelsen på originaldokumentet. Bemærk! Letter er den amerikanske standardindstilling. A4 er den internationale standardindstilling.
Sider (dupleks) Fra Lang kant Kort kant	Angiv, hvordan tekst og grafik er sat op på en side. Bemærkninger: <ul style="list-style-type: none"> • Fra er standardindstillingen. • Ved indbinding på "lang kant" indbindes siderne langs papirets lange kant (venstre kant ved stående og øverste kant ved liggende). • Ved indbinding på "kort kant" indbindes siderne langs papirets korte kant (øverste kant ved stående og nederste kant ved liggende).
JPEG kvalitet Bedst til indhold 5 – 90	Indstil kvaliteten på et JPEG-foto i forhold til filstørrelse og kvalitet. Bemærkninger: <ul style="list-style-type: none"> • Standardindstillingen er "Bedst til indhold". • 5 reducerer filstørrelsen, men billedkvaliteten forringes. • 90 leverer den bedste billedkvalitet, men filstørrelsen er meget stor. • Dette menupunkt gælder for alle scanningsfunktioner.
Tekststandard 5 – 90	Indstil kvaliteten af teksten i forhold til filstørrelsen og billedkvaliteten. Bemærk! Standardindstillingen er 75 minutter.
Tekst- eller fotostandard 5 – 90	Indstil kvaliteten af et tekst- eller fotobillede i forhold til filstørrelsen og kvaliteten. Bemærk! Standardindstillingen er 75 minutter.
Fotostandard 5 – 90	Indstil kvaliteten på et fotobillede i forhold til filstørrelse og kvalitet. Bemærk! Standardindstillingen er 50 minutter.

Brug	For at
Anvend flersidet TIFF Til Fra	Vælg mellem enkeltsidede TIFF-filer og flersidede TIFF-filer. Til en flersidet scanning til FTP-job oprettes enten en TIFF-fil, der indeholder alle siderne, eller flere TIFF-filer, der er oprettet med en fil for hver side. Bemærkninger: <ul style="list-style-type: none"> • Standardindstillingen er Til. • Dette menupunkt gælder for alle scanningsfunktioner.
Filnavn	Angiv et basisfilnavn. Bemærk! Du kan indtaste op til 53 tegn.
Scanning af brugerdefineret job Til Fra	Kopier et dokument, der indeholder blandede papirstørrelser, i et enkelt kopieringsjob. Bemærk! Fra er standardindstillingen.
Vis scanning Til Fra	Angiv, om der skal vises et eksempel på displayet for scanningsjob. Bemærk! Fra er standardindstillingen.
Fjern baggrund -4 til 4	Juster, hvor meget baggrund der skal være synlig på en kopi. Bemærk! Standardindstillingen er 0 minutter.
Kontrast 0-5 Bedst til indhold	Angiv kontrasten i det scannede billede. Bemærk! Standardindstillingen er "Bedst til indhold".
Spejlbillede Fra Til	Opret et spejlvendt billede af det originale dokument. Bemærk! Fra er standardindstillingen.
Negativbillede Fra Til	Opret et negativt billede af det originale dokument. Bemærk! Fra er standardindstillingen.
Skyggedetalje -4 til 4	Juster, hvor mange skyggedetaljer der må være synlige på et scannet billede. Bemærk! Standardindstillingen er 0 minutter.
Scan kant til kant Fra Til	Angiv, om det originale dokument scannes kant til kant. Bemærk! Fra er standardindstillingen.
Skarphed 1-5	juster skarphed for et scannet billede. Bemærk! Standardindstillingen er 3 minutter.
Temperatur -4 til 4	Giv brugeren mulighed for at angive, om produktet skal være "varmt" eller "koldt". "Kølige" værdier giver et produkt, der er mere blå end standard, mens "varme" værdier giver et produkt, der er mere rødt end standarden.

Udskriftsindstillinger

Brug	For at
Kopier 1-999	Angiv et standardantal for kopier til hvert udskriftsjob. Bemærk! Standardindstillingen er 1 minutter.

Brug	For at
Papirkilde Skuffe [x] MP-indføringsenhed Manuelt papir Manuel konvolut	Indstil en standardpapirkilde til alle udskriftsjob. Bemærk! Skuffe 1 er standardindstillingen fra fabrikkens side.
Sætvis 1,1,1 - 2,2,2 1,2,3 - 1,2,3	Hold siderne i et udskriftsjob stakket i rækkefølge, når der udskrives flere kopier Bemærk! Standardindstillingen er 1,2,3–1,2,3.
Sider (dupleks) 1 sided 2 sided	Angiver, om udskriften er på den ene side, eller på begge sider af papiret. Bemærk! "1 sided" er standardindstillingen.
Dupleksindbinding Lang kant Kort kant	Definer binding af sider med dupleksfunktion i forhold til papirretningen. Bemærkninger: <ul style="list-style-type: none"> • Ved indbinding på lang kant indbindes siderne langs papirets lange kant (venstre kant ved stående og øverste kant ved liggende). • Ved indbinding på kort kant indbindes siderne langs papirets korte kant (øverste kant ved stående og nederste kant ved liggende).
Papirbesparelse Fra 2-Op 3-Op 4-Op 6-Op 9-Op 12-Op 16 - Op	Angiv, at flere sider skal udskrives på samme side af et stykke papir. Bemærkninger: <ul style="list-style-type: none"> • Fra er standardindstillingen. • Antallet angiver det antal sider, der udskrives pr. side.
Papirbesparelæssortering Vandret Omvendt, vandret Omvendt, lodret Lodret	Udskriv flere sidebilleder på samme side af et stykke papir. Bemærkninger: <ul style="list-style-type: none"> • Standardindstillingen er Vandret. • Placeringen afhænger af antallet af sider, og om de har retningen stående eller liggende.
Papirbesparelæssretning Automatisk Liggende Stående	Angiv papirretningen for et flersidet dokument. Bemærk! Standardindstillingen er Auto. Printereren vælger mellem stående og liggende.
Papirbesparelæssramme Ingen Konstant	Udskriv en ramme på hvert sidebillede. Bemærk! Standardindstillingen er Ingen.

Brug	For at
Skillesider Fra Mellem kopier Mellem job Mellem sider	Angiv, om der skal indsættes en blank skilleside. Bemærkninger: <ul style="list-style-type: none"> • Fra er standardindstillingen. • Indstillingen Mellem kopier indsætter en tom side mellem hver kopi af udskriftsjobbet, hvis Sorter er angivet til "1,2,3 - 1,2,3". Hvis Sorter er angivet til "1,1,1 - 2,2,2", indsættes en tom side mellem hvert sæt udskrevne sider, f.eks. efter alle sider 1 og alle sider 2. • Mellem job indsætter en tom side mellem udskriftsjobbene. • Mellem sider indsætter en tom side mellem hver af udskriftsjobbets sider. Denne indstilling er nyttig ved udskrivning af transparenter eller ved indsætning af tomme sider i et dokument.
Skillesidekilde Skuffe [x] Manuel indfører	Angiv papirkilden til skillesider. Bemærk! Skuffe 1 er standardindstillingen fra fabrikkens side.
Tomme sider Udskriv ikke Udskriv	Angiv, om der skal indsættes tomme sider i et udskriftsjob. Bemærk! Standardindstillingen er Udskriv ikke.

Udskriftsindstillinger

menuen Opsætning

Brug	For at
Printersprog PCL-emulering PS-emulering	Angiv printerens standardsprog. Bemærkninger: <ul style="list-style-type: none"> • Standardindstillingen for printersproget er PS-emulering. • Indstilling af et standardprintersprog forhindrer ikke et program i at sende udskriftsjob, der bruger andre sprog.
Job der venter Til Fra	Angiver, om udskriftsjob skal fjernes fra printer køen, hvis de kræver utilgængelige printeroptioner eller brugerindstillinger. De bliver gemt i en separat printer kø, så andre job udskrives normalt. Når de manglende oplysninger og/eller indstillinger er indhentet, vil de gemte job blive udskrevet. Bemærkninger: <ul style="list-style-type: none"> • Fra er standardindstillingen. • Denne menu vises kun, hvis der er installeret en printerharddisk. Dette krav sikrer, at gemte job ikke slettes, hvis printeren mister strømmen.
Udskriftsområde Normal Tilpas til side Hele siden	Angiv det logiske og fysiske udskriftsområde. Bemærkninger: <ul style="list-style-type: none"> • Normal er standardindstillingen. Hvis der udskrives data uden for det udskriftsområde, som er defineret via indstillingen Normal, afskærer printeren billedet ved kanten. • Med indstillingen Hele siden kan billedet flyttes ind i det ikke-udskrivbare område, der defineres med indstillingen Normal. Indstillingen Hele siden har kun indflydelse på de sider, som udskrives ved hjælp af PCL 5e fortolkeren. Dette har ikke indflydelse på de sider, som udskrives ved hjælp af PCL XL eller PostScript-fortolkeren.

Brug	For at
Indlæs til RAM Blitz Disk	Angiv lagringsdestinationen for indlæste data. Bemærkninger: <ul style="list-style-type: none"> • Standardindstillingen er RAM. Data lagres kun midlertidigt i RAM. • Indlæste data, der er gemt i flashhukommelsen eller på en printerharddisk, lagres permanent. De indlæste data bliver liggende i flashhukommelsen eller på printerharddisken, selvom printeren slukkes. • Denne menu vises kun, hvis der er installeret et formateret, fungerende flashdrev eller en printerharddisk.
Spar ressourcer Til Fra	Angiv, hvordan printeren skal håndtere midlertidigt indlæste data, såsom fonte og makroer, der er gemt i RAM, når printeren modtager et job, som kræver mere hukommelse, end der er tilgængeligt. Bemærkninger: <ul style="list-style-type: none"> • Fra er standardindstillingen. Dette indstiller printeren til kun at bevare indlæste data, indtil hukommelsen skal bruges. Indlæste data slettes for at kunne behandle udskriftsjob. • Indstillingen Til bevarer de indlæste data under sprogændringer og printernulstillinger. Hvis printeren løber tør for hukommelse, vises Hukommelsen er fuld [38], og indlæste data slettes ikke.
Rækkefølge for Udskriv alt Alfabetisk Ældste først Nyeste først	Angiv rækkefølgen for udskrivning af tilbageholdte og fortrolige job, når Udskriv alt er valgt. Bemærk! Standardindstillingen er Alfabetisk. Udskriftsjob vises altid i alfabetisk rækkefølge på printerkontrolpanelet.

menuen Finishing

Brug	For at
Sider (dupleks) 1 sided 2 sided	Angiv, om 2-sided (dupleks) udskrivning er indstillet som standard til alle udskriftsjob. Bemærkninger: <ul style="list-style-type: none"> • "1 sided" er standardindstillingen. • Du kan indstille 2-sided udskrivning fra et program. For Windows-brugere: Klik på Filer > Udskriv, og klik derefter på Egenskaber, Præferencer, Indstillinger eller Opsætning. Macintosh-brugere: Vælg Filer > Udskriv, og juster derefter indstillingerne i udskrivningsdialogboksen og pop-op-menerne.
Dupleksindbinding Lang kant Kort kant	Definer den måde, som duplekssider skal indbindes og udskrives på. Bemærkninger: <ul style="list-style-type: none"> • Lang kant er standardindstillingen. • Ved indbinding på lang kant indbindes siderne langs papirets lange kant (venstre kant ved stående og øverste kant ved liggende). • Ved indbinding på kort kant indbindes siderne langs papirets korte kant (øverste kant ved stående og nederste kant ved liggende).
Kopier 1-999	Angiv standardantallet for kopier til hvert udskriftsjob. Bemærk! Standardindstillingen er 1 minutter.

Brug	For at
Tomme sider Udskriv ikke Udskriv	Angiv, om der skal indsættes tomme sider i et udskriftsjob. Bemærk! Standardindstillingen er Udskriv ikke.
Sætvis 1,1,1 - 2,2,2 1,2,3 - 1,2,3	Hold siderne i et udskriftsjob stakket i rækkefølge, når der udskrives flere kopier Bemærkninger: <ul style="list-style-type: none"> • "1,1,1 - 2,2,2" er standardindstillingen. • "1,2,3 - 1,2,3" stabler udskriftsjobbet i rækkefølge.
Skillesider Fra Mellem kopier Mellem job Mellem sider	Angiv, om der skal indsættes en blank skilleside. Bemærkninger: <ul style="list-style-type: none"> • Standardindstillingen er Ingen. • Indstillingen Mellem kopier indsætter en tom side mellem hver kopi af udskriftsjobbet, hvis Sorter er angivet til "1,2,3 - 1,2,3". Hvis Sorter er angivet til "1,1,1 - 2,2,2", indsættes en tom side mellem hvert sæt udskrevne sider, f.eks. efter alle sider 1 og alle sider 2. • Mellem job indsætter en tom side mellem udskriftsjobbene. • Mellem sider indsætter en tom side mellem hver af et udskriftsjobs sider. Dette er en nyttig funktion, når du udskriver transparenter, eller når du ønsker at indsætte tomme sider i et dokument.
Separatorkilde Skuffe [x] Manuel indfører	Angiv papirkilden til skillesider. Bemærkninger: <ul style="list-style-type: none"> • Skuffe 1 (standardskuffe) er standardindstillingen. • I papirmenuen skal Konfigurer MP være indstillet til "Kassette", for at den manuelle indfører vises som en menuindstilling.
Papirbesparelse Fra 2-Op 3-Op 4-Op 6-Op 9-Op 12-Op 16 - Op	Udskrive flere sider på én side af et ark papir. Bemærkninger: <ul style="list-style-type: none"> • Fra er standardindstillingen. • Antallet angiver det antal sider, der udskrives pr. side.
Papirbesparelæssortering Vandret Omvendt, vandret Omvendt, lodret Lodret	Angiv placeringen af flere sider, når du bruger Papirbesparelse. Bemærkninger: <ul style="list-style-type: none"> • Standardindstillingen er Vandret. • Placeringen afhænger af antallet af sider, og om de har retningen stående eller liggende.
Papirbesparelæssretning Automatisk Liggende Stående	Angiv papirretningen for et flersidet dokument. Bemærk! Standardindstillingen er Auto. Printerens vælger mellem stående og liggende.
Papirbesparelæssramme Ingen Konstant	Udskriv en kant, når du bruger Papirbesparelse. Bemærk! Standardindstillingen er Ingen.

Menuen Kvalitet

Brug	For at
Udskriftsopløsning 300 dpi 600 dpi 1200 dpi 1200 billedkvalitet 2400 billedkvalitet	Angiv udskriftsopløsningen i punkter pr. tomme (dpi). Bemærk! Standardindstillingen er 600 dpi.
Pixelforbedring Fra Skrifttyper Vandret Lodret Begge retninger Isoleret	Aktiver flere pixler, der skal udskrives i klynger af hensyn til klarheden, for at forbedre billeder horisontalt eller vertikalt eller for at forbedre skrifttyper Bemærk! Fra er standardindstillingen.
Tonersværtning 1–10	Gør udskriften lysere eller mørkere. Bemærkninger: <ul style="list-style-type: none"> • Standardindstillingen er 8 minutter. • Det er tonerbesparende at vælge et lavere tal.
Optimer fine linjer Til Fra	Aktiver en udskriftstilstand, som foretrækkes til fine linjer, f.eks. arkitekttegninger, kort, elektriske kredsløb og rutediagrammer. Bemærkninger: <ul style="list-style-type: none"> • Fra er standardindstillingen. • Du kan indstille dette i printersoftware. For Windows brugere, klik på File (Fil) >Print (Udskriv), og klik derefter på Properties (Egenskaber), Preferences (Præferencer), Options (Optioner), eller Setup (Opsætning). For Macintosh-brugere, vælg Fil >Udskriv, og juster derefter indstillingerne fra dialogboksen Udskriv og genvejsmenuerne. • Indstillingen foretages via Embedded Web Server ved at indtaste netværksprinterens IP-adresse i webbrowserens adressefelt.
Grå korrektion Automatisk Fra	Juster automatisk den kontrastforbedring, der foretages på billeder. Bemærk! Standardindstillingen er Auto.
Lysstyrke -6 til 6	Justerer printerens output, enten ved at gøre dem lysere eller mørkere. Du kan spare toner ved at gøre outputtet lysere. Bemærk! Standardindstillingen er 0 minutter.
Kontrast 0-5	Juster kontrasten for udskrevne objekter. Bemærk! Standardindstillingen er 0 minutter.

Menuen Jobstatistik

Bemærk! Dette menupunkt vises kun, hvis der er installeret en formateret, fungerende printerharddisk. Sørg for, at printerharddisken ikke er læse-/skrivebeskyttet eller skrivebeskyttet.

Brug	For at
Jobstatistiklog Fra Til	Bestem og angiv, om printeren opretter en logfil for de udskriftsjob, den modtager. Bemærk! Fra er standardindstillingen.
Jobstatistikværktøjer	Udskriv eller slet logfiler eller eksportere dem til et flashdrev.
Frekvens for jobstatistiklog Ugentlig Månedlig	Bestem og angiv, hvor ofte der oprettes en logfil. Bemærk! Månedligt er standardindstillingen.
Loghandling i slutningen af frekvensen Ingen E-mail aktuel logfil E-mail og slet aktuel logfil Anbring aktuel logfil Anbring og slet aktuel logfil	Bestem og angiv, hvordan printeren reagerer, når frekvenstærsklen udløber. Bemærk! Standardindstillingen er Ingen.
Niveauet Disk næsten fuld Fra 1–99	Angiv det maksimale antal logfiler, før printeren udfører handlingen Disk næsten fuld. Bemærk! Standardindstillingen er 5 minutter.
Handlingen Disk næsten fuld Ingen E-mail aktuel logfil E-mail og slet aktuel logfil E-mail og slet ældste logfil Anbring aktuel logfil Anbring og slet aktuel logfil Anbring og slet ældste logfil Slet aktuel logfil Slet ældste logfil Slet alle logfiler Slet alle undtagen den aktuelle	Bestem og angiv, hvordan printeren reagerer, når printerharddisken er næsten fuld. Bemærkninger: <ul style="list-style-type: none"> • Standardindstillingen er Ingen. • Den værdi, der defineres i niveauet Disk næsten fuld, bestemmer, hvornår denne handling udløses.
Handlingen Disken er fuld Ingen E-mail og slet aktuel logfil E-mail og slet ældste logfil Anbring og slet aktuel logfil Anbring og slet ældste logfil Slet aktuel logfil Slet ældste logfil Slet alle logfiler Slet alle undtagen den aktuelle	Bestem og angiv, hvordan printeren reagerer, når diskforbruget når maksimumgrænsen (100 MB). Bemærk! Standardindstillingen er Ingen.
URL til anbringelse af logfiler	Bestem og angiv, hvor printeren anbringer logfiler for jobstatistik.
E-mail-adresser til afsendelse af logfiler	Angiv den e-mail-adresse, som printeren skal sende logfiler for jobstatistik til.
Logfilpræfiks	Angiv det ønskede præfiks for logfilnavnet. Bemærk! Det aktuelle værtnavn, der er defineret i menuen TCP/IP, bruges som standardpræfiks for logfiler.

Menuen Værktøjer

Brug	For at
Ryd tilbageholdte job Fortroligt Tilbageholdt Ikke gendannet Alle	Slet fortrolige og tilbageholdte job fra printerens harddisk. Bemærkninger: <ul style="list-style-type: none"> • Valg af indstilling påvirker kun de job, der ligger i printerens. Bogmærker, udskriftsjob på flashdrev og andre typer tilbageholdte job berøres ikke. • Ikke gendannet fjerner alle udskriftsjob og tilbageholdte job, der <i>ikke</i> blev gendannet på printerens harddisk eller i hukommelsen.
Formater flashkort Ja Nej	Formater flashhukommelsen. Advarsel! Potentiel skade: Du må ikke slukke printeren under formatering af flashhukommelsen. Bemærkninger: <ul style="list-style-type: none"> • Hvis du vælger Ja, slettes alle de data, der er gemt i flashhukommelsen. • Nej annullerer anmodningen om formatering. • Flashhukommelse refererer til den hukommelse, der tilføjes ved at installere et flashhukommelseskort i printeren. • Flashhukommelsesoptionen kan ikke læses/skrivebeskyttes eller skrivebeskyttes. • Dette menupunkt vises kun, hvis der er installeret en flash-hukommelse, der ikke er defekt.
Slet indlæste data på disk Slet nu Slet ikke	Slet indlæste data fra printerens harddisk, herunder tilbageholdte job, bufferjob og parkerede job. Bemærkninger: <ul style="list-style-type: none"> • Slet nu indstiller printeren til at slette overførslerne og giver mulighed for, at displayet kan vende tilbage det oprindelige skærbillede, når sletningsprocessen er fuldført. • Slet ikke angiver printerens display til at vende tilbage til hovedmenuen Værktøj, når gælder printermodeller med berøringsskærm. Når Slet ikke er valgt i printermodeller, der ikke er med berøringsskærm, angiver indstillingen, at printeren skal vende tilbage til det oprindelige skærbillede efter sletningsprocessen.
Aktiver Hexudskrivning	Hjælp med at isolere kilden til et problem med et udskriftsjob. Bemærkninger: <ul style="list-style-type: none"> • Når den er aktiveret, bliver alle data, der er sendt til printeren, udskrevet med hexadecimal- og tegnrepræsentation, og kontrolkoder udføres ikke. • Du kan afslutte eller deaktivere hexudskrivning ved at slukke eller nulstille printeren.
Dækningsberegner Fra Til	Vis et estimat af den procentvise dækning af toner på en side. Estimatet udskrives på en separat side i slutningen af hvert udskriftsjob. Bemærk! Fra er standardindstillingen.

Menuen XPS

Brug	For at
Udskriv fejlsider Fra Til	Udskriv en side, der indeholder information om fejl, inklusive XML markup-fejl. Bemærk! Standardindstillingen er fra.

Menuen PDF

Brug	For at
Skaler til papir Ja Nej	Skaler sideindhold til den valgte papirstørrelse. Bemærk! Standardindstillingen er Nej.
Bemærkninger Udskriv ikke Udskriv	Udskriv anmærkninger i en PDF. Bemærk! Standardindstillingen er Udskriv ikke.

PostScript, menu

Brug	For at
Udskriv PS-fejl Til Fra	Udskriv en side, der indeholder PostScript-fejl. Bemærk! Fra er standardindstillingen.
Lås PS-starttilstand Til Fra	Deaktiver SysStart-filen. Bemærk! Fra er standardindstillingen.
Skrifttypeprior. Indbygget Flash/disk	Angiv skrifttypesøgerækkefølgen. Bemærkninger: <ul style="list-style-type: none"> • Deaktiveret er standardindstillingen. • Dette menupunkt er kun tilgængeligt, når et flashhukommelsesoptionskort eller en printerharddisk er installeret, formateret og fungerer korrekt. • Sørg for, at flashhukommelsesoptionen eller printerharddisken ikke er læse/skrivebeskyttet, skrivebeskyttet eller adgangskodebeskyttet. • Jobbufferstørrelsen må ikke være indstillet til 100%.

menuen PCL-emulering

Brug	For at
Fontkilde Indbygget Disk Hent Flash Alle	Angiv det skrifttypesæt, der benyttes af menuen Skrifttypenavn. Bemærkninger: <ul style="list-style-type: none"> • Standardindstillingen er Indbygget. "Indbygget" viser det standardsæt med skrifttyper, der er indlæst i printerens RAM. • Indstillingerne Flash og Disk viser alle de skrifttyper, der er indeholdt i denne option. • Flashoptionen skal være korrekt formateret og må ikke være læse/skrivebeskyttet, skrivebeskyttet eller beskyttet med adgangskode. • "Hent" viser alle de skrifttyper, der er indlæst i RAM. • "Alle" viser alle tilgængelige skrifttyper for enhver option.
Skrifttypenavn Courier 10	Identificer en bestemt skrifttype og den option, hvor den lagres. Bemærk! Standardindstillingen er Courier 10. Courier 10 viser skrifttypenavnet, skrifttype-id og lagringsdestination i printerens. Forkortelsen for skrifttypekilden er R for resident, F for flash, K for disk og D for Hent.

Brug	For at
Symbolsæt 10U PC-8 12U PC-850	Angiver symbolsættet for hvert skrifttypenavn. Bemærkninger: <ul style="list-style-type: none"> • 10U PC-8 er standardindstillingen i USA. 12U PC-850 er den internationale standardindstilling. • Et symbolsæt er et sæt alfabetiske og numeriske tegn, tegnsætningstegn og symboler. Symbolsæt understøtter de forskellige krav for sprog eller bestemte anvendelser, f.eks. matematiske symboler til videnskabelig tekst. Kun understøttede symbolsæt vises.
PCL-emuleringsindst Punktstørrelse 1,00–1008,00	Ændrer punktstørrelsen for skalerbare typografiske skrifttyper. Bemærkninger: <ul style="list-style-type: none"> • Standardindstillingen er 12. • Punktstørrelse refererer til højden på tegnene i skrifttypen. Et punkt svarer ca. til 0,014 tomme. • Punktstørrelser kan ændres i intervaller på 0,25 punkter
PCL-emuleringsindst Pitch 0,08–100	Angiv tegnbredde for skalerbare skrifttyper med fast tegnbredde. Bemærkninger: <ul style="list-style-type: none"> • Standardindstillingen er 10 minutter. • Tegnbredde refererer til antallet af tegn med faste mellemrum pr. tomme (dpi). • Punktstørrelser kan ændres i intervaller på 0,01 dpi • Tegnbredden vises på displayet for ikke-skalerbare skrifttyper med fast tegnbredde, men den kan ikke ændres.
PCL-emuleringsindst Papirretning Stående Liggende	Angiv tekst- og grafikretning på siden. Bemærkninger: <ul style="list-style-type: none"> • Standardindstillingen er Stående. Stående udskriver tekst og grafik parallelt med papirets korte kant. • Liggende udskriver tekst og grafik parallelt med papirets lange kant.
PCL-emuleringsindst Linjer pr. side 1–255	Bestem antallet af linjer, der udskrives på hver side. Bemærkninger: <ul style="list-style-type: none"> • 60 holes (3 huller) er standardindstillingen i USA. 64 er den internationale standardindstilling. • Printerens indstiller afstanden mellem linjerne på basis af menupunkterne Linjer pr. side, Papirstørrelse og Papirretning. Vælg den ønskede papirstørrelse og -retning, før du indstiller linjer pr. side.
PCL-emuleringsindst A4-bredde 198 mm 203 mm	Indstil printerens til udskrifter på A4-papir. Bemærkninger: <ul style="list-style-type: none"> • "198 mm" er standardindstillingen. • Indstillingen 203-mm angiver bredden af siden, så der kan udskrives 80 tegn med 10 pitch.
PCL-emuleringsindst Auto CR efter LF Til Fra	Angiv, om printerens automatisk skal udføre en vognretur- (CR) efter en linjeskiftkommando (LF). Bemærk! Fra er standardindstillingen.

Brug	For at
PCL-emuleringsindst Auto LF efter CR Til Fra	Angiv, om printeren automatisk skal udføre et linjeskift (LF) efter en vognreturkommando (CR). Bemærk! Fra er standardindstillingen.
Nyt skuffenr. Tildel MP-arkføder Fra Ingen 0 – 199 Tildel bakke [x] Fra Ingen 0 – 199 Tildel manuelt papir Fra Ingen 0 – 199 Tildel manu. konvolut Fra Ingen 0 – 199	Konfigurer printeren til at kunne arbejde med printersoftware eller programmer, der bruger andre kildetildelinger til skuffer og arkfødere. Bemærkninger: <ul style="list-style-type: none"> • Standardindstillingen er Fra. • "Ingen" ignorerer kommandoen til valg af papirindføring. Denne indstilling vises kun, når den er valgt af PCL 5-fortolkeren. • Med "0 – 199" kan du angive en personlig indstilling.
Nyt skuffenr. Vis fabriksindstillinger MPF-standard = 8 T1-standard = 1 T1-standard = 4 T1-standard = 5 T1-standard = 20 T1-standard = 21 Konvol.std. = 6 MPapirstandard = 2 Man.konv.std = 3	Viser den standardindstilling, der er knyttet til hver skuffe og arkføder.
Nyt skuffenr. Gendan standarder Ja Nej	Gendan standardindstillingerne for alle skuffer og arkfødere.

Menuen HTML

Brug		For at
Skrifttypenavn Albertus MT Antique Olive Apple Chancery Arial MT Avant Garde Bodoni Bookman Chicago Clarendon Cooper Black Copperplate Coronet Courier Eurostile Garamond Geneva Gill Sans Goudy Helvetica Hoefler Text Intl CG Times Intl Courier Intl Univers	Joanna MT Letter Gothic Lubalin Graph Marigold MonaLisa Recut Monaco New CenturySbk New York Optima Oxford Palatino StempelGaramond Taffy Times TimesNewRoman Univers Zapf Chancery NewSansMTCS NewSansMTCT New SansMTJA NewSansMTKO	Angiv standardskrifttypen for HTML-dokumenter. Bemærk! Skrifttypen Times bruges i HTML-dokumenter, hvori der ikke er angivet en skrifttype.

Brug	For at
Skrifttjæstørrelse 1–255 pkt.	Angiv standardskrifttjæstørrelsen for HTML-dokumenter. Bemærkninger: <ul style="list-style-type: none"> • 12 pkt. er standardindstillingen. • Skrifttjæstørrelsen kan justeres i intervaller à ét punkt.
Skalering 1–400%	Skaler standardskrifttjæstørrelsen for HTML-dokumenter. Bemærkninger: <ul style="list-style-type: none"> • Standardindstillingen er 100 %. • Skalering kan justeres i intervaller på én %.
Retning Stående Liggende	Angiv retningen for HTML-dokumenter. Bemærk! Standardindstillingen er Stående.
Margenstjæstørrelse 8-255 mm	Angiv sidemargen for HTML-dokumenter. Bemærkninger: <ul style="list-style-type: none"> • 19 mm er standardindstillingen. • Margenstjæstørrelse kan ændres i intervaller på 1 mm.

Brug	For at
Baggrunde Udskriv ikke Udskriv	Angiv, om baggrunde skal udskrives på HTML-dokumenter. Bemærk! Udskriv er standardindstillingen.

Menuen Billede

Brug	For at
autotilpas Til Fra	Vælg en optimal papirstørrelse, skalering og retning. Bemærk! Standardindstillingen er Til. Den tilsidesætter indstillingerne for skalering og retning for enkelte billeder.
Inverter Til Fra	Inverter bi-tonale monokrombilleder. Bemærkninger: <ul style="list-style-type: none"> • Standardindstillingen er fra. • Denne indstilling gælder ikke for GIF- eller JPEG-billeder.
Skalering Forankres øverst til v. Tilpas Forankres i centrum Tilpas i højden/bredden Tilpas i højden Tilpas i bredden	Skaler billedet, så det passer til den valgte papirstørrelse. Bemærkninger: <ul style="list-style-type: none"> • Standardindstillingen er Tilpas. • Når Autotilpas er angivet til Til, indstilles skaleringen automatisk til Tilpas.
Retning Stående Liggende Omvendt stående Omvendt liggende	Indstil billedretningen. Bemærk! Standardindstillingen er Stående.

Hjælp, menu

Menuen Hjælp består af en række hjælpesider, der gemmes i multifunktionsprinterens (MFP) som PDF-filer. De indeholder oplysninger om brugen af printerens og udfører diverse opgaver, herunder kopiering, scanning og fax.

Oversættelser på engelsk, fransk, tysk og spansk findes i printerens. Oversættelser på andre sprog findes på <http://support.dell.com>.

Menupunkt	Beskrivelse
Udskriv alle guider	Udskriver alle vejledninger
Kopieringsvejledning	Indeholder oplysninger om kopiering og ændring af indstillinger
E-mail-vejledning	Indeholder oplysninger om afsendelse af e-mail ved hjælp af adresser, genvejsnumre eller adressebogen samt oplysninger om ændring af indstillinger
Faxvejledning	Indeholder oplysninger om afsendelse af fax ved hjælp af faxnumre, genvejsnumre eller adressebogen samt oplysninger om ændring af indstillinger
FTP-vejledning	Indeholder oplysninger om scanning af dokumenter direkte til en FTP-server ved hjælp af en FTP-adresse, genvejsnumre eller adressebogen samt oplysninger om ændring af indstillinger

Menupunkt	Beskrivelse
Vejledning til udskrivningsfejl	Indeholder hjælp til at løse gentagne fejl i kopier eller udskrifter
Informationsvejledning	Indeholder informationer om, hvor der findes yderligere oplysninger
Vejledning til forbrugsstoffer	Indeholder de varenumre, som skal bruges ved bestilling af forbrugsstoffer.

Sparer penge og redder miljøet

Spare papir og toner

Undersøgelser viser, at helt op til 80 % af CO₂-fodaftrykket for en printer er forbundet med papirforbruget. Du kan reducere din printers CO₂-påvirkning markant ved at bruge genbrugspapir og følge råd som at udskrive på begge sider af papiret og udskrive flere sider på det samme ark.

Brug printerindstillingen Økotilstand for hurtigt at spare papir og energi.

Bruge genbrugspapir

Som et miljøbevidst firma understøtter vi genbrug af kontorpapir, der er særligt fremstillet til brug i laserprintere. Du kan finde flere oplysninger om genbrugspapir, som fungerer godt sammen med din printer under "Brug af genbrugspapir" på side 81.

Besparelse på forbrugstoffer

Bruge begge sider af papiret

Hvis din printermodel understøtter duplexudskrivning, kan du kontrollere, om der udskrives på en eller to sider af papiret, ved at vælge **2-sidet udskrivning** i dialogboksen Udskriv.

Placer flere sider på ét ark papir

Du kan udskrive op til 16 sammenhængende sider af et flersidet dokument på én side af et enkelt ark papir ved at vælge en indstilling fra afsnittet til udskrivning af flere sider (X pr. side) i dialogboksen Udskriv.

Undersøg det første udkast for eventuelle fejl

Før du udskriver eller tager flere kopier af et dokument, skal du:

- Brug funktionen Vis udskrift, som du kan vælge i dialogboksen Udskriv, for at se, hvordan dokumentet kommer til at se ud, før du udskriver det.
- Udskriv én kopi af dokumentet for at kontrollere indholdet og formatet for eventuelle fejl.

Undgå papirstop

Angiv papirtype og -størrelse korrekt for at undgå papirstop. Der er flere oplysninger i "Undgå papirstop" på side 244.

Spare energi

Bruge Økotilstand

- 1 Åbn en webbrowser, og angiv derefter printerens IP-adresse i adressefeltet.

Bemærkninger:

- Vis printerens IP-adresse på printerens startskærbillede. IP-adressen vises som fire sæt tal, adskilt af punktummer, f.eks. 123.123.123.123.
- Hvis du bruger en proxyserver, skal du deaktivere den midlertidigt for at indlæse websiden korrekt.

2 Klik på **Indstillinger >Generelle indstillinger >Økotilstand >** vælg en indstilling

Brug	For at
Fra	Brug fabriksindstillingerne for alle indstillinger forbundet med Økotilstand. Fra understøtter printerens ydelsesspecifikationer.
Energi	Reducer energiforbruget, især når printeren er tændt, men ikke i brug. <ul style="list-style-type: none"> • Printerens motorer starter ikke, før det er klar til udskrivning. Du vil måske opleve en kort forsinkelse, før den første side udskrives. • Printeren går i slumringstilstand efter ét minuts inaktivitet.
Energi/papir	Brug alle indstillinger forbundet med Energi- og Papirbesparelse.
Almindeligt papir	<ul style="list-style-type: none"> • Slå den automatiske duplexfunktion til. • Deaktiver printerlogfunktioner.

3 Klik på **Send**.**Reduktion af printerstøj**

Aktiver Lydløs tilstand for at reducere støj fra printeren.

1 Åbn en webbrowser, og angiv derefter printerens IP-adresse i adressefeltet.**Bemærkninger:**

- Vis printerens IP-adresse på printerens startskærbillede. IP-adressen vises som fire sæt tal, adskilt af punktummer, f.eks. 123.123.123.123.
- Hvis du bruger en proxyserver, skal du deaktivere den midlertidigt for at indlæse websiden korrekt.

2 Klik på **Indstillinger >Generelle indstillinger >Lydløs tilstand >** vælg en indstilling

Brug	For at
Til	Reducer printerstøj. <p>Bemærkninger:</p> <ul style="list-style-type: none"> • Alle udskriftsjob behandles med reduceret hastighed. • Printerens motorer starter ikke, før et dokument er klar til udskrivning. Der er en kort forsinkelse, før den første side udskrives.
Fra	Brug standardindstillingerne. <p>Bemærk! Disse indstillinger understøtter printerens ydelsesspecifikationer.</p>

3 Klik på **Submit** (Send).

Tilpasning af slumringstilstand

For at spare energi kan du reducere antallet af minutter, der går, før printeren går i slumringstilstand.

Vælg fra 1 til 120 minutter. Standardindstillingen er 30 minutter.

Brug af Embedded Web Server

- 1 Åbn en webbrowser, og angiv derefter printerens IP-adresse i adressefeltet.

Bemærkninger:

- Vis printerens IP-adresse på printerens startskærbillede. IP-adressen vises som fire sæt tal, adskilt af punktummer, f.eks. 123,123.123,123.
- Hvis du bruger en proxyserver, skal du deaktivere den midlertidigt for at indlæse websiden korrekt.

- 2 Klik på **Indstillinger >Generelle indstillinger >Timeout**.
- 3 I feltet Slumringstilstand skal du indtaste det antal minutter, printeren skal vente, før den går i slumringstilstand.
- 4 Klik på **Send**.

Brug af printerens kontrolpanel

- 1 På startside skal du navigere til:



>Indstillinger >Generelle indstillinger >Timeout >Slumringstilstand

- 2 I feltet Slumringstilstand skal du vælge det antal minutter, printeren skal vente, før den går i slumringstilstand. Derefter skal du trykke på **Send**.

Brug af dvaletilstand

Dvale er en driftstilstand, der bruger meget lidt strøm. I dvaletilstand er printeren praktisk talt slukket, og alle andre systemer og enheder er slukket sikkert.

Bemærk! Der kan fastlægges skemaer for dvale- og slumretilstandene.

Brug af Embedded Web Server

- 1 Åbn en webbrowser, og angiv derefter printerens IP-adresse i adressefeltet.

Bemærkninger:

- Vis printerens IP-adresse på printerens startskærbillede. IP-adressen vises som fire sæt tal, adskilt af punktummer, f.eks. 123,123.123,123.
- Hvis du bruger en proxyserver, skal du deaktivere den midlertidigt for at indlæse websiden korrekt.

- 2 Klik på **Indstillinger >Generelle indstillinger >Indstillinger for dvaleknop**.
- 3 Vælg **Dvale** på rullemenuen "Tryk på knappen Slumre" eller "Tryk på Slumre, og hold den nede".
- 4 Klik på **Send**.

Brug af printerens kontrolpanel

- 1 På startside skal du navigere til:



> **Indstillinger** > **Generelle indstillinger**

- 2 Vælg **Dvale** på rullemenuen "Tryk på knappen Slumre" eller "Tryk på Slumre, og hold den nede", og tryk derefter på **Send**.

Justering af lysstyrken i printerens display

Du kan indstille displayets lysstyrke, hvis du vil spare energi, eller hvis du har svært ved at læse teksten på displayet. Vælg en indstilling mellem 20 og 100. Standardindstillingen er 100.

Brug af Embedded Web Server

- 1 Åbn en webbrowser, og angiv derefter printerens IP-adresse i adressefeltet.

Bemærkninger:

- Vis printerens IP-adresse på printerens startskærbillede. IP-adressen vises som fire sæt tal, adskilt af punktummer, f.eks. 123,123.123,123.
- Hvis du bruger en proxyserver, skal du deaktivere den midlertidigt for at indlæse websiden korrekt.

- 2 Klik på **Indstillinger** > **Generelle indstillinger**.
- 3 I feltet Skærmens lysstyrke skal du indtaste lysstyrken i procent for displayet.
- 4 Klik på **Send**.

Brug af printerens kontrolpanel

- 1 På startside skal du navigere til:



> **Indstillinger** > **Generelle indstillinger** > **Skærmens lysstyrke**

- 2 I feltet Skærmens lysstyrke skal du indtaste lysstyrken i procent for displayet. Derefter skal du trykke på **Send**.

Genbrug

Genbrug af Dell-produkter

Du kan returnere Dell-produkter mhp. genbrug:

- 1 Besøg vores websted på www.dell.com/recycle.
- 2 Vælg land eller område.
- 3 Følg vejledningen på computerskærmen.

Sikring af printeren

Erklæring om flygtighed

Din printer indeholder forskellige typer hukommelse, der kan lagre enheds- og netværksindstillinger samt brugerdata.

Hukommelsestyper	Beskrivelse
Flygtig hukommelse	Din printer bruger standard-RAM (Random Access Memory) til midlertidigt at bufferlagre brugerdata under enkle udskriftsjob.
Ikke-flygtig hukommelse	Din printer bruger muligvis to slags ikke-flygtig hukommelse: EEPROM og NAND (flashhukommelse). Begge typer bruges til at gemme operativsystemet, enhedsindstillinger, netværksoplysninger, bogmærkeindstillinger og integrerede løsninger.
Harddiskhukommelse	I visse printere er der installeret en harddisk. Printerharddisken er beregnet på enhedsspecifik funktionalitet. Det giver enheden mulighed for at bevare brugerdata fra komplekse udskriftsjob samt formulardata og skrifttypedata.

Slet indholdet af en installeret printerhukommelse under følgende omstændigheder:

- Printeren tages ud af brug.
- Printerens harddisk skal udskiftes.
- Printeren skal flyttes til en anden afdeling eller placering.
- Printeren skal efterses af udefrakommende.
- Printeren skal flyttes fra arbejdspladsen i forbindelse med eftersyn.
- Printeren vil blive solgt til en anden virksomhed.

Bortskaffelse af en printerharddisk

Bemærk! Nogle printermodeller har muligvis ikke en printerharddisk installeret.

I miljøer med høj sikkerhed kan det være nødvendigt med yderligere tiltag for at sikre, at fortrolige data på en printerharddisk ikke er tilgængelige, når printeren eller harddisken fjernes fra arbejdspladsen.

- **Afmagnetisering** – Rydder harddisken med et magnetfelt, der sletter alle gemte data
- **Knusning** – Sammenpresser fysisk harddisken, så komponenterne ødelægges og ikke kan læses
- **Makulering** – Oprævler fysisk harddisken til små metalstykker

Bemærk! De fleste data kan slettes elektronisk, men den eneste metode, der garanterer, at alle data er helt slettet, er ved fysisk at ødelægge hver enkelt harddisk, hvorpå der kan være data gemt.

Slette harddiskens flygtige hukommelse

Den flygtige hukommelse (RAM), der er installeret i printeren, kræver en strømkilde for at bevare oplysninger. Hvis du vil slette data, der er gemt i bufferen, skal du slukke printeren.

Slette harddiskens ikke-flygtige hukommelse

Ved at følge disse trin kan du slette individuelle indstillinger, enheds- og netværksindstillinger, sikkerhedsindstillinger og indbyggede løsninger:

- 1 Sluk for printeren.
- 2 Tryk på **2** og **6**, og hold dem nede, mens du tænder for printeren. Slip kun knapperne, når skærmen med statuslinjen vises.

Printeren udfører en startsekvens, og menuen Konfiguration vises. Når printeren er helt tændt, vises en liste over funktioner på dens display i stedet for standardikonerne for startskærmen.

- 3 Tryk på **Slet alle indstillinger**.

Printeren genstarter flere gange i løbet af denne proces.

Bemærk! Indstillinger for Slet alle fjerner enhedsindstillinger, løsninger, job og adgangskoder fra printerens hukommelse.

- 4 Tryk på **Tilbage > Afslut konfigurationsmenu**.

Printeren genstarter og vender derefter tilbage til normal driftstilstand.

Slette printerharddiskens hukommelse

Bemærk! Nogle printermodeller har muligvis ikke en printerharddisk installeret.

Hvis du konfigurerer disksletning i printermenuerne, kan du fjerne resterende fortroligt materiale, der er efterladt af udskriftsjob, ved at overskrive filer, der er markeret til sletning, på en sikker måde.

Brug af printerens kontrolpanel

- 1 Sluk for printeren.
- 2 Tryk på **2** og **6**, og hold dem nede, mens du tænder for printeren. Slip kun knapperne, når skærmen med statuslinjen vises.

Printeren udfører en startsekvens, og menuen Konfiguration vises. Når printeren er helt tændt, vises en liste over funktioner på dens display.

- 3 Tryk på **Slet disk**, og tryk på en af følgende:

- **Slet disk (hurtig)** - Med denne kan du overskrive disken med nuller på en gang.
- **Slet disk (sikker)** - Med denne kan du overskrive printerens harddisk med tilfældige bitmønstre flere gange, efterfulgt af en kontrolkørsel. En sikker overskrivning overholder DoD 5220.22-M-standarden for sikker sletning af data fra en printerharddisk. Meget fortrolige oplysninger bør kun slettes ved hjælp af denne metode.

- 4 Tryk på **Ja** for at fortsætte med disksletning.

Bemærkninger:

- En statuslinje angiver, hvordan disksletningsopgaven skrider frem.
- Disksletning kan tage fra nogle minutter til mere end en time, og i den periode kan printeren ikke bruges til andre opgaver.

- 5 Tryk på **Tilbage > Afslut konfigurationsmenu**.

Printeren udfører en nulstilling ved at genstarte og vender derefter tilbage til normal driftstilstand.

Konfiguration af printerharddiskkryptering

Aktivér harddiskkryptering for at forhindre tab af følsomme data, hvis printeren eller harddisken skulle blive stjålet.

Bemærk! Nogle printermodeller har muligvis ikke en printerharddisk installeret.

Brug af Embedded Web Server

1 Åbn en webbrowser, og angiv derefter printerens IP-adresse i adressefeltet.

Bemærkninger:

- Vis printerens IP-adresse på printerens startskærbillede. IP-adressen vises som fire sæt tal, adskilt af punktummer, f.eks. 123,123.123,123.
- Hvis du bruger en proxyserver, skal du deaktivere den midlertidigt for at indlæse websiden korrekt.

2 Klik på **Indstillinger > Sikkerhed > Diskkryptering**.

Bemærk! Diskkryptering vises kun i sikkerhedsmenuen, hvis der er installeret en formateret, ikke-defekt printerharddisk.

3 Fra menuen Diskkryptering skal du vælge **Aktivér**.

Bemærkninger:

- Hvis du aktiverer diskkryptering, sletter du printerharddiskens indhold.
- Diskkryptering kan tage fra nogle minutter til mere end en time, og i den periode kan printeren ikke bruges til andre opgaver.

4 Klik på **Send**.

Brug af printerens kontrolpanel

1 Sluk for printeren.

2 Tryk på **2** og **6**, og hold dem nede, mens du tænder for printeren. Slip kun knapperne, når skærmen med statuslinjen vises.

Printeren udfører en startsekvens, og menuen Konfiguration vises. Når printeren er klar, vises en liste med funktioner på printerens display.

3 Tryk på **Diskkryptering > Aktivér**.

Bemærk! Hvis du aktiverer diskkryptering, sletter du printerharddiskens indhold.

4 Tryk på **Ja** for at fortsætte med disksletning.

Bemærkninger:

- Sluk ikke printeren under krypteringsprocessen. Det kan medføre tab af data.
- Diskkryptering kan tage fra nogle minutter til mere end en time, og i den periode kan printeren ikke bruges til andre opgaver.
- En statuslinje angiver, hvordan disksletningsopgaven skrider frem. Når disken er krypteret, vender printeren tilbage til skærbilledet Aktiver/Deaktiver.

5 Tryk på **Tilbage > Afslut konfigurationsmenu**.

Printeren genstarter og vender derefter tilbage til normal driftstilstand.

Find oplysninger om printersikkerhed

I miljøer med høj sikkerhed kan det være nødvendigt med yderligere tiltag for at sikre, at fortrolige data på en printerharddisk ikke er tilgængelige for uautoriserede personer. Du kan få flere oplysninger ved at læse *Administratorguide til den integrerede webserver*.

Vedligeholdelse af printeren

Advarsel! Potentiel skade: Hvis du ikke opretholder den optimale ydeevne eller udskifter dele eller forbrugsstoffer når der bedes om det, kan det forårsage skade på printeren.

Rengøring af printerens dele

Rengøring af printeren

Bemærk! Du bør udføre denne opgave med nogle måneders mellemrum.

Advarsel! Potentiel skade: Garantien dækker ikke skader på printeren, der er forårsaget af, at printeren håndteres forkert.

- 1 Kontroller, at printeren er slukket, og at stikket er taget ud af kontakten.



FORSIGTIG! RISIKO FOR ELEKTRISK STØD: Tag netledningen ud af stikkontakten, og fjern alle kabler fra printeren, før du går videre, for at reducere risikoen for elektrisk stød, når du skal rengøre printerens ydre.

- 2 Fjern alt papir fra standardbakken og MP-arkføderen.
- 3 Fjern støv, fnug og papirstumper omkring printeren med en blød børste eller en støvsuger.
- 4 Fugt en ren, fnugfri klud med vand, og brug den til at rense ydersiden af printeren.

Advarsel! Potentiel skade: Brug ikke husholdningsrengøringsmidler, da de kan beskadige printerens yderside.

- 5 Forvis dig om at alle områder af printeren er tørre før du begynder et nyt udskrivnings job.

Rengør scannerens glasplade

Rengør scannerens glasplade, hvis du får problemer med udskriftskvaliteten, som f.eks. streger på kopierede eller scannede billeder.

- 1 Fugt en blød, fnugfri klud eller et papirserviet forsigtigt med lidt vand.
- 2 Åbn scannerdækslet.



- 3 Fjern den hvide underside på scannerdækslet.



4 Åbn det nederste ADF-dæksel.

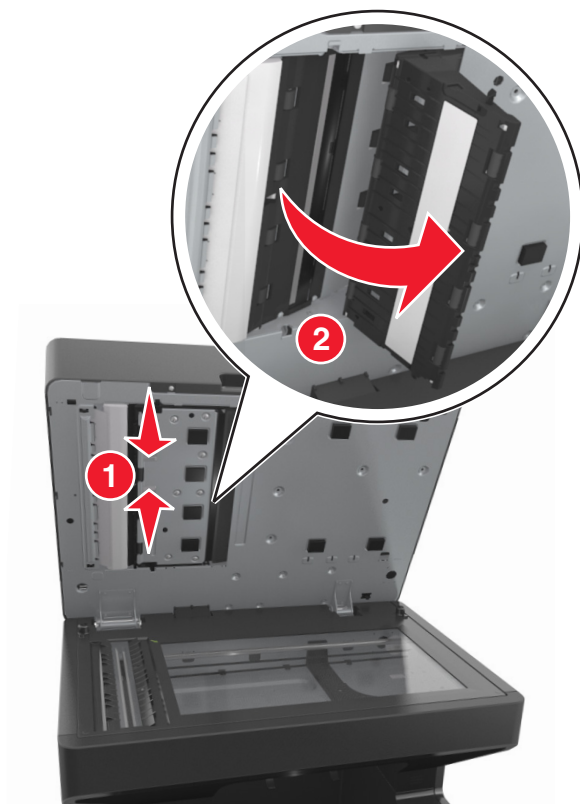

5 Aftør ADF-scannerens glasplade under ADF-dækslet.

6 Luk det nederste ADF-dæksel.

7 Sæt den hvide underside på scannerdækslet på igen.

8 Aftør de viste områder, og lad dem tørre.

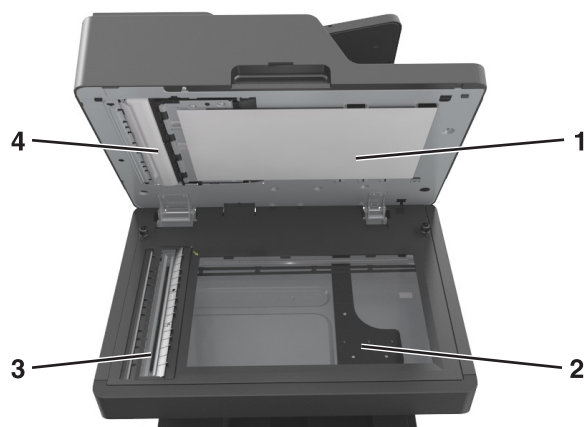

1	Hvid underside på scannerdækslet
2	Scannerens glasplade
3	ADF-glasplade

4 Hvid underside på ADF-dækslet

9 Luk scannerdækslet.

Kontrol af status for dele og forbrugsstoffer

Der vises en meddelelse på displayet, når et forbrugsstof skal udskiftes, eller når der skal udføres vedligeholdelse.

Kontrol af status for dele og forbrugsstoffer fra printerens kontrolpanel

Tryk på **Status/Forbrugsstoffer** > **Vis forbrugsstoffer** på startskærbilledet.

Kontrol af status for dele og forbrugsstoffer den integrerede webserver

Bemærk! Kontroller, at computeren og printeren er sluttet til det samme netværk.

1 Åbn en webbrowser, og angiv derefter printerens IP-adresse i adressefeltet.

Bemærkninger:

- Vis printerens IP-adresse på startskærbilledet. IP-adressen vises som fire sæt tal, adskilt af punktummer, f.eks. 123.123.123.123.
- Hvis du bruger en proxyserver, skal du deaktivere den midlertidigt for at indlæse websiden korrekt.

2 Klik på **Enhedsstatus** > **Flere oplysninger**.

Anslået antal sider tilbage

Det anslået antal tilbageværende sider er baseret på printerens seneste udskriftshistorik. Dets nøjagtighed kan variere meget og afhænger af mange faktorer, såsom faktisk dokumentindhold, indstillinger for udskriftskvalitet og andre indstillinger for printeren.

Nøjagtigheden af det anslået antal tilbageværende sider kan falde når det faktiske udskriftforbrug er forskelligt i forhold til det historiske udskriftsforbrug. Overvej det variable nøjagtighedsniveau før du køber eller erstatter forbrugsstoffer baseret på overslaget. Indtil den rette udskriftshistorik indhentes for printeren, forudsætter de første beregninger det fremtidige forbrug af forbrugsstoffer baseret på International Organization for Standardizations* testmetoder og sideindhold.

* Erklæret gennemsnitlig ydelsesværdi for uafbrudt brug af sort tonerkassette i henhold til ISO/IEC 19752.

Bestilling af dele og forbrugsstoffer

Bestilling af forbrugsstoffer med Værktøj til bestilling af forbrugsstoffer

1 Klik på  eller **Start**.

2 Klik på **Alle programmer** eller **Programmer**, og vælg derefter printerprogrammappen fra listen.

3 Vælg din printer og gå til:

Statusovervågningscenter >Bestil forbrugsstoffer

4 Udfør én af følgende handlinger i dialogboksen Bestil printerforbrugsstoffer:

- Klik på **Bestil online** for at bestille forbrugsstoffer over internettet.
- Klik på **Bestil over telefon** for at bestille forbrugsstoffer over telefon.

Bestilling af forbrugsstoffer med Printerhjem

1 Klik på  eller **Start**.

2 Klik på **Alle programmer** eller **Programmer**, og vælg derefter printerprogrammappen fra listen.

3 Vælg din printer og gå til:

Dell Printerhjem >Vedligeholdelse >Bestil forbrugsstoffer

4 Udfør én af følgende handlinger i dialogboksen Bestil printerforbrugsstoffer:

- Klik på **Bestil online** for at bestille forbrugsstoffer over internettet.
- Klik på **Bestil over telefon** for at bestille forbrugsstoffer over telefon.

Opbevaring af forbrugsstoffer

Vælg et køligt, rent opbevaringssted til forbrugsstofferne til printeren. Opbevar forbrugsstoffer med den rigtige side op i originalemballagen, indtil de skal bruges.

Forbrugsstofferne må ikke udsættes for:

- Direkte sollys
- Temperaturer over 35° C
- Høj luftfugtighed over 80%
- Saltmættet luft
- Ætsende luftarter
- Meget støv

Udskiftning af forbrugsstoffer

Udskiftning af tonerpatronen

- 1 Løft frontdækslet, og træk MP-arkføder-panelet ned.



- 2 Træk patronen ud af printeren ved hjælp af håndtaget.



- 3 Pak den nye tonerpatron ud, fjern enballagen og ryst derefter patronen for at fordele toner.

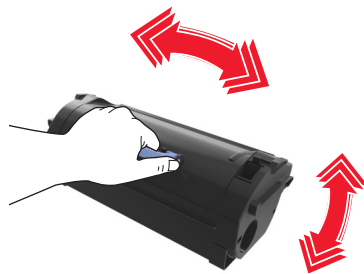

- 4 Indsæt tonerpatronen i printeren ved at justere pilene på sideskinnerne på patronen med pilene på sideskinnerne inden i printeren.

Bemærk! Sørg for, at patronen er skubbet helt ind.



Advarsel! Potentiel skade: Ved udskiftning af en tonerpatron, må du ikke udsætte billedenheden for direkte sollys i længere tid. Hvis produktet udsættes for lys i længere tid, kan det skabe problemer med udskriftskvaliteten.

5 Luk panelet til MP-arkføderen og frontdækslet.

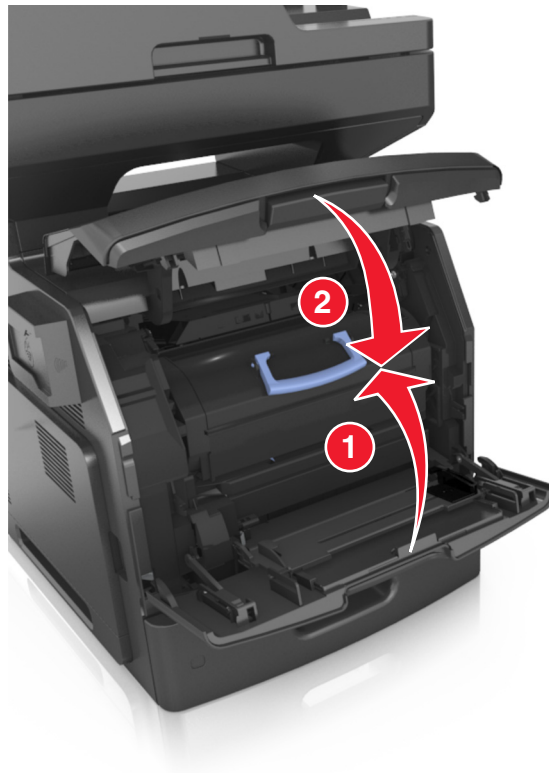

Udskiftning af billedenheden

- 1 Løft frontdækslet, og træk MP-arkføder-panelet ned.

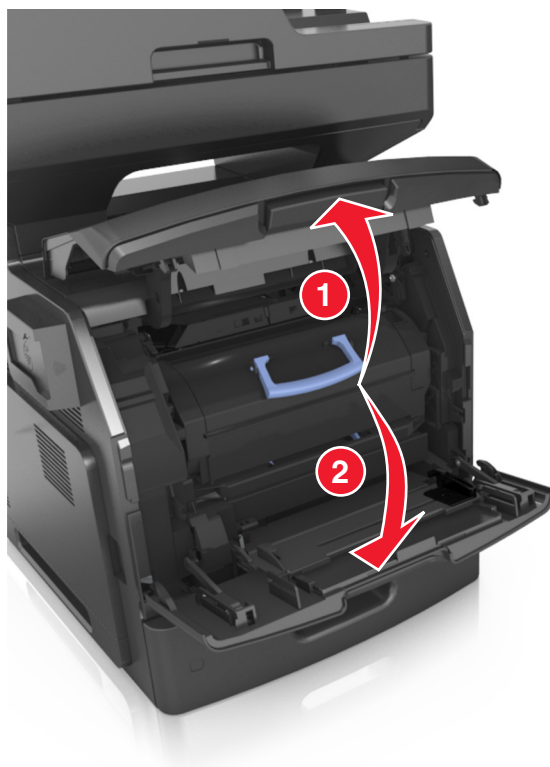

- 2 Træk tonerpatronen ud af printeren ved hjælp af håndtaget.

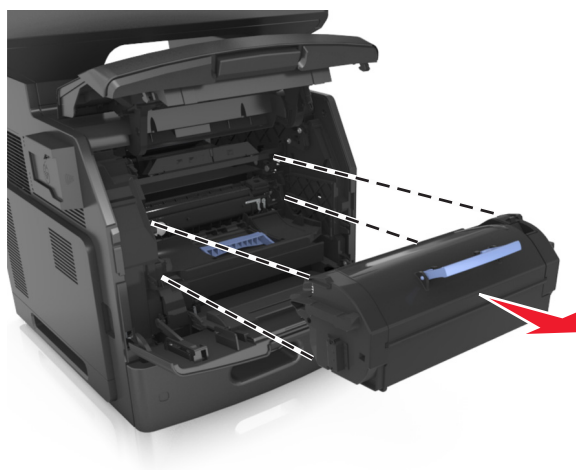

- 3 Løft det blå håndtag, og træk billedenheden ud af printeren.

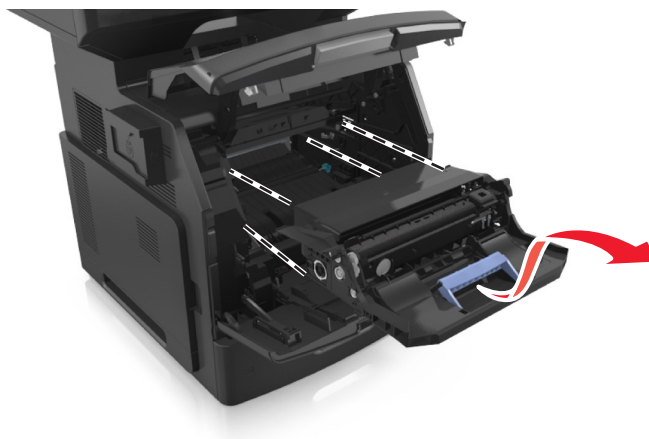

- 4 Udpak den nye billedenhed, og ryst den igen.

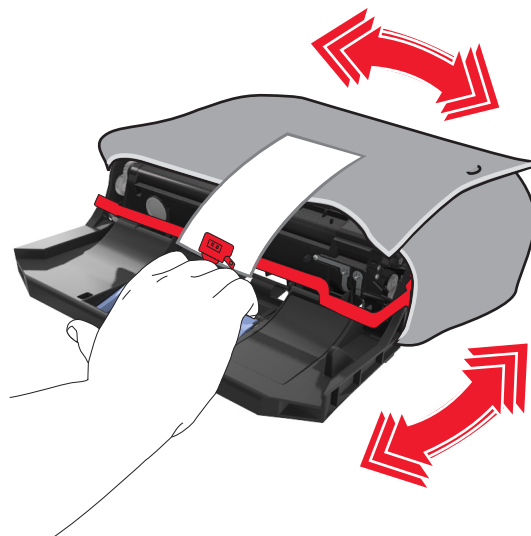

- 5 Fjern al emballage fra billedenheden.

Advarsel! Potentiel skade: Billedenheden må ikke udsættes for direkte lys i mere end ti minutter. Hvis produktet udsættes for lys i længere tid, kan det skabe problemer med udskriftskvaliteten.

Advarsel! Potentiel skade: Undgå at berøre fotokonduktortromlen. Hvis du gør det kan det påvirke udskriftskvaliteten på fremtidige udskriftsjob.

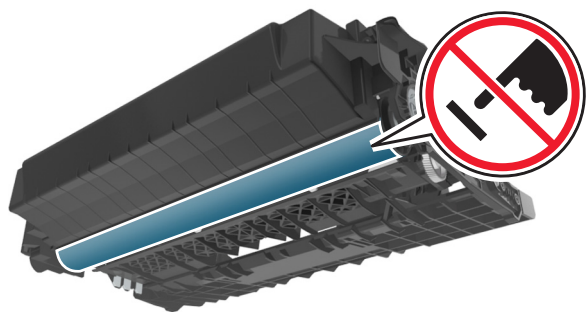

6 Indsæt billedenheden i printeren ved at justere pilene på sideskinnerne på enheden med pilene på sideskinnerne inden i printeren.

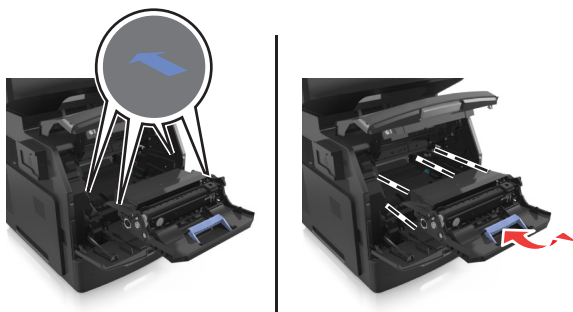

7 Indsæt tonerpatronen i printeren ved at justere pilene på sideskinnerne på enheden med pilene på sideskinnerne inden i printeren.

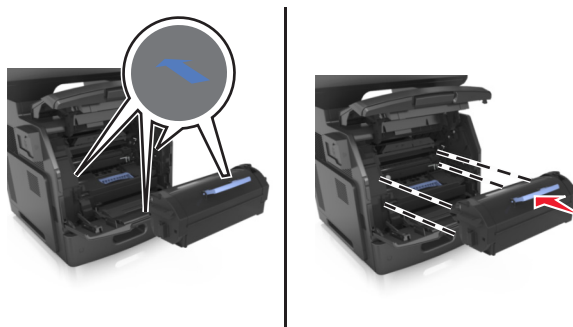

8 Luk panelet til MP-arkføderen og frontdækslet.

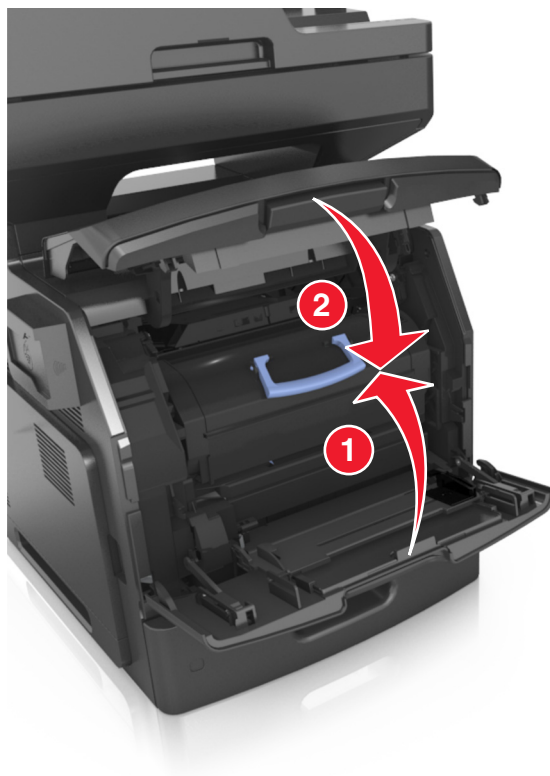

Flytning af printeren

⚠ FORSIGTIG! RISIKO FOR SKADE: Printeren vejer mere end 18 kg og kræver to eller flere uddannede personer for at kunne flytte den sikkert.

Inden printeren flyttes

⚠ FORSIGTIG! RISIKO FOR SKADE: Følg disse retningslinjer, før printeren flyttes, for at undgå skade på person eller printer:

- Sluk printeren med afbryderknappen, og tag netledningen ud af stikkontakten.
- Tag alle ledninger og kabler ud af printeren, inden du flytter den.

- Hvis der er installeret en valgfri skuffe, skal den fjernes fra printeren. For at fjerne den valgfri skuffe skal du skubbe låsemekanismen på skuffens højre side ind mod skuffens forside, indtil den *klikker* på plads.



- Brug håndtagene på begge sider af printeren til at løfte den med.
- Undgå at holde fingrene under printeren, når du sætter den ned.
- Før du stiller printeren op, skal du sørge for, at der er tilstrækkeligt frirum omkring den.

Brug kun den netledning, der leveres sammen med dette produkt, eller en erstatningsnetledning, som er godkendt af producenten.

Advarsel! Potentiel skade: Garantien dækker ikke skader på printeren, der er forårsaget af, at printeren flyttes forkert.

Flytter printeren til en anden placering

Printeren og dens hardwarelementer kan flyttes sikkert til et andet sted under hensyntagen til følgende forholdsregler:

- Enhver vogn, som bruges til at flytte printeren, skal have en overflade, som kan understøtte hele printerens underside.
- Hvis der bruges en vogn til at transportere hardwarelementerne, skal bunden være tilstrækkelig stor i forhold til elementerne.
- Hold printeren i opretstående position.
- Undgå voldsomme rystelser.

Transport af printeren

Ved transport af printeren skal man bruge den originale emballage eller ringe til forhandleren for at få et flyttesæt.

Styring af printeren

Administrere printerbeskeder

Brug programmet Status Messenger til at få vist fejlmeddelelser, der kræver handling på printeren. Hvis der opstår en fejl, vises en tekst, som fortæller dig, hvad fejlen er, og angiver de relevante gendannelsesoplysninger.

Hvis du har installeret Status Messenger sammen med printersoftware, starter programmet automatisk, når softwaren er installeret. Installation er fuldført, når du ser Status Messenger-ikonet på proceslinjen.

Bemærkninger:

- Denne funktion er kun tilgængelig i Windows XP eller nyere.
- Kontroller, at understøttelse af tovejskommunikation er aktiveret. Dette er nødvendigt, for at printeren og computeren kan kommunikere med hinanden.

Deaktivering af Status Messenger

- 1 Højreklik på ikonet Status Messenger på proceslinjen.
- 2 Vælg **Afslut**.

Aktivering af Status Messenger

- 1 Klik på  eller **Start**.
- 2 Klik på **Alle programmer** eller **Programmer**, og vælg derefter printerprogrammappen fra listen.
- 3 Vælg printeren, og klik derefter på **Status Messenger**.

Åbne statusovervågningscenter

Brug programmet Statusovervågningscenter til at få vist status for en printer, der er tilsluttet via USB- eller netværket-, og bestille forsyningsstoffer over internettet.

Bemærk! Kontroller, at understøttelse af tovejskommunikation er aktiveret. Dette er nødvendigt, for at printeren og computeren kan kommunikere med hinanden.

- 1 Klik på  eller **Start**.
- 2 Klik på **Alle programmer** eller **Programmer**, og vælg derefter printerprogrammappen fra listen.
- 3 Klik på **Statusovervågningscenter**.

Bemærk! Klik på linket **Værktøj til bestilling af forbrugsstoffer**.

Kontrol af det virtuelle display

- 1 Åbn en webbrowser, og angiv derefter printerens IP-adresse i adressefeltet.

Bemærkninger:

- Vis printerens IP-adresse på printerens startskærbillede. IP-adressen vises som fire sæt tal, adskilt af punktummer, f.eks. 123,123.123,123.
- Hvis du bruger en proxyserver, skal du deaktivere den midlertidigt for at indlæse websiden korrekt.

2 Kontroller det virtuelle display, der vises i øverste venstre hjørne af skærmen.

Det virtuelle display fungerer på samme måde, som et rigtigt display ville virke på printerens kontrolpanel.

Indstilling af e-mail-advarsler

Konfigurer printeren til at sende dig e-mail-advarsler, når forbrugsstofferne er ved at slippe op, når der skal skiftes eller ilægges papir, eller når der er papirstop.

1 Åbn en webbrowser, og angiv derefter printerens IP-adresse i adressefeltet.

Bemærkninger:

- Vis printerens IP-adresse på printerens startskærbillede. IP-adressen vises som fire sæt tal, adskilt af punktummer, f.eks. 123,123.123,123.
- Hvis du bruger en proxyserver, skal du deaktivere den midlertidigt for at indlæse websiden korrekt.

2 Klik på **Indstillinger**.

3 Under Andre indstillinger skal du klikke på **Opsætning af e-mail-advarsler**.

4 Væg de elementer, du vil underrettes om, og skriv derefter e-mail-adresserne.

5 Klik på **Send**.

Bemærk! Kontakt den systemansvarlige for oplysninger om opsætning af e-mail-serveren.

Visning af rapporter

Du kan se nogle rapporter fra Embedded Web Server Disse rapporter er nyttige ved vurdering af status for printer, netværk og forbrugsstoffer.

1 Åbn en webbrowser, og angiv derefter printerens IP-adresse i adressefeltet.

Bemærkninger:

- Vis printerens IP-adresse på printerens startskærbillede. IP-adressen vises som fire sæt tal, adskilt af punktummer, f.eks. 123,123.123,123.
- Hvis du bruger en proxyserver, skal du deaktivere den midlertidigt for at indlæse websiden korrekt.

2 Klik på **Rapporter**, og klik derefter på den type af rapporter, du ønsker at se.

Konfiguration af meddelelser om forbrugsstoffer fra Embedded Web Server

Du kan bestemme, hvordan du vil underrettes, når forbrugsstoffer er næsten tomme, snart tomme, næsten helt tomme eller er opbrugt, ved at indstille de valgbare varsler.

Bemærkninger:

- Du kan indstille valgbare varsler for tonerpatronen, billedenheden og vedligeholdelsessættet.
- Alle valgbare varsler kan indstilles for de situationer, hvor forbrugsstofferne er næsten tomme, snart tomme eller næsten helt tomme. Ikke alle valgbare varsler kan indstilles for situationen, hvor forbrugsstoffet er opbrugt. Valgbart e-mail-varsel kan bruges til alle forbrugssituationer.
- Procentdelen af den anslåede rest af forbrugsstoffet kan indstilles for visse forbrugsstoffer og visse forbrugssituationer.

1 Åbn en webbrowser, og angiv derefter printerens IP-adresse i adressefeltet.

Bemærkninger:

- Vis printerens IP-adresse på printerens startskærbillede. IP-adressen vises som fire sæt tal, adskilt af punktummer, f.eks. 123,123.123,123.
- Hvis du bruger en proxyserver, skal du deaktivere den midlertidigt for at indlæse websiden korrekt.

2 Klik på **Indstillinger > Udskriftsindstillinger > Beskeder om forbrugsstoffer**.

3 På rullelisten for hvert forbrugsstof skal du vælge blandt følgende meddelelsesindstillinger:

Meddelelse	Beskrivelse
Fra	Normal printerfunktion for alle forbrugsstoffer anvendes.
Kun e-mail	Printeren danner en e-mail, når forbrugssituationen opstår. Status for forbrugsstoffet vises på menüsiden og statussiden.
Advarsel	Printeren viser en advarsel og danner en e-mail om status for forbrugsstoffet. Printerens stopper ikke, når forbrugssituationen opstår.
Stop, kan fortsætte ¹	Printeren stopper behandlingen af job, når forbrugssituationen opstår, og brugeren skal trykke på en knap for at fortsætte udskrivningen.
Stop, kan ej fortsætte ^{1,2}	Printeren stopper behandlingen af job, når forbrugssituationen opstår. Forbrugsstoffet skal udskiftes, før udskrivningen kan fortsætte.

¹ Printerens danner en e-mail om status for forbrugsstoffet, når forbrugsmeddelelser er aktiveret.
² Printerens stopper, når visse forbrugsstoffer er brugt op, så den ikke beskadiges.

4 Klik på **Send**.

Gendannelse af fabriksindstillinger

Hvis du ønsker at beholde en liste over de aktuelle menuindstillinger som reference, skal du udskrive en side med menuindstillingerne, før du gendanner standardindstillingerne. Der er flere oplysninger i "Udskrivning af en side med menuindstillinger" på side 60.

Hvis du ønsker en mere omfattende metode til gendannelse af printerens standardindstillinger, skal du bruge funktionen Slet alle indstillinger. Der er flere oplysninger i "Slette harddiskens ikke-flygtige hukommelse" på side 224.

Advarsel! Potentielt skade: Valg af gendan standardindstillingerne returnerer de fleste printerindstillinger til standardindstillingerne. Undtagelserne inkluderer sproget på displayet, brugerstørrelser og meddelelser og netværk/port-menuindstillinger. Alle indlæste data i RAM slettes. Indlæste data, der er gemt i flashhukommelsen eller på en printerharddisk, berøres ikke.

På startside skal du navigere til:



>Indstillinger >Generelle indstillinger >Fabriksindstillinger >Gendan nu >Send

Fjerne papirstop

Fejlmeddelelser for papirstop vises på printerens display og omfatter det område på printeren, hvor papirstoppet optræder. Når der er mere end et papirstop, vises antallet af fastklemte sider.

Undgå papirstop

læg papiret korrekt

- Kontroller, at papiret ligger plant i bakken.

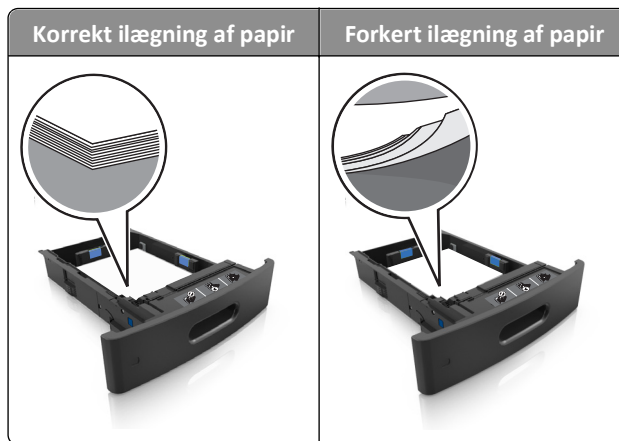

- Du må ikke fjerne en bakke, mens printeren udskriver.
- Du må ikke lægge papir i en bakke, mens printeren udskriver. Læg papir i bakken før udskrivning, eller vent på, at du bliver bedt om det.
- Læg en passende papirmængde i. Sørg for, at stakken ikke når op til indikatoren for maksimal papiropfyldning.

- Skub ikke papiret ind i bakken. Ilæg papiret som vist på billedet.

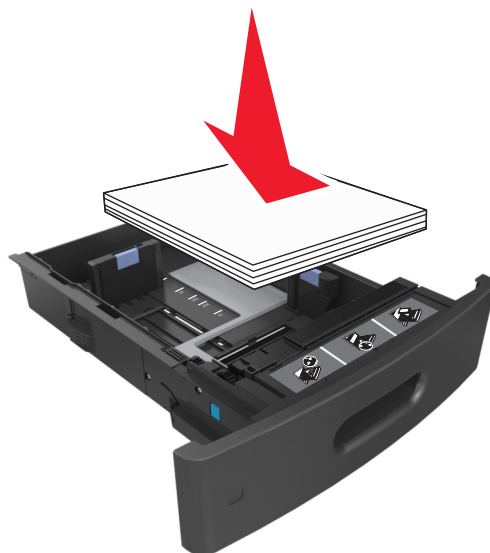

- Kontroller, at styrene i papirbakken eller flerformålsarkføderen er korrekt placeret og ikke trykker hårdt mod papiret eller konvolutterne.
- Skub papirbakken helt ind i printeren, når papiret er lagt i.

Anvend det anbefalede papir

- Brug kun det anbefalede papir eller specialmedie.
- Læg ikke rynket, krøllet eller fugtigt papir i bakkerne.
- Bøj, luft og ret papiret ud, før du lægger det i skufferne.

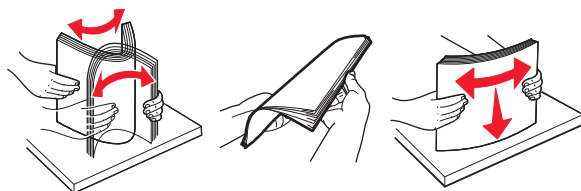

- Anvend ikke papir, der er klippet eller beskåret manuelt.
- Bland ikke papir af forskellige størrelser, vægt eller typer i den samme bakke.
- Kontroller, at papirstørrelsen og -typen er angivet korrekt på computeren eller printerens kontrolpanel.
- Opbevar papiret i overensstemmelse med fabrikantens anbefalinger.

Om meddelelser om papirstop og papirstoppets placering

Hvis der opstår papirstop, vises en meddelelse om papirstoppets placering på printerdisplayet sammen med oplysninger om, hvordan papirstoppet afhjælpes. Åbn de låger, dæksler og skuffer, der er angivet på displayet, for at fjerne papirstoppet.

Bemærkninger:

- Når Papirstophjælp er indstillet til Til, flytter printeren automatisk tomme sider eller sider med delvise udskrifter til standardbakken, når fastklemte sider er blevet fjernet. Undersøg, om udskriften har tomme sider.
- Hvis Genopret ved stop er indstillet til Til eller Auto, udskriver printeren de fastklemte sider igen. Indstillingen Auto udskriver fastklemte sider igen, hvis der er nok ledig printerhukommelse.



Område	Områdenavn	Printerkontrolpanelmeddelelse	Gør følgende...
1	Øverste bagpanel	[x]-sidedstop, åbn øverste bagpanel. [202]	Åbn bagpanelet på printeren, og fjern derefter det fastklemte papir.
2	Øverste panel og bageste dupleksområde	[x]-sidedstop, åbn øverste og nederste bagpanel. [231–234]	Åbn bagpanelet på printeren og det bageste dupleksområde, og fjern derefter det fastklemte papir.
3	Bakker	[x]-sidedstop, åbn skuffe [x]. [24x]	Træk den angivne skuffe ud, og fjern derefter det fastklemte papir.
4	Dupleksområde	[x]-sidedstop, fjern skuffe 1 for at rydde dupleks. [235–239]	Træk skuffe 1 helt ud, skub den forreste dupleksplade ned, og fjern derefter det fastklemte papir.
5	MP arkføder	[x]-sidedstop, ryd manuel arkføder. [250]	Fjern alt papir fra MP-arkføderen, og fjern derefter det fastklemte papir.
6	Inden i printeren.	[x]-sidedstop, løft frontdækslet for at fjerne patronen. [200–201]	Åbn frontdækslet og MP-arkføderen, tag tonerpatronen og billedenheden ud, og fjern derefter det fastklemte papir.
7	Standardbakke	[x]-sidedstop, fjern stop i standardbakke. [203]	Fjern alt papir fra standardbakken, og fjern derefter det fastklemte papir.
8	ADF (automatisk dokumentføder)	[x]-sidedstop, åbn topdækslet på automatisk arkføder. [28y.xx]	Fjern alt papir fra den automatiske dokumentføderbakke, og fjern derefter det fastklemte papir.

[x]-sidesstop, løft frontdækslet for at fjerne patronen. [200–201]

 **FORSIGTIG! VARM OVERFLADE:** Printeren kan være varm indvendig. For at formindske risikoen for skader pga. en varm komponent skal overfladen køle ned, før du rører den.

- 1 Løft frontdækslet, og træk MP-arkføder-panelet ned.



- 2 Løft det blå håndtag, og træk derefter tonerpatronen ud af printeren.

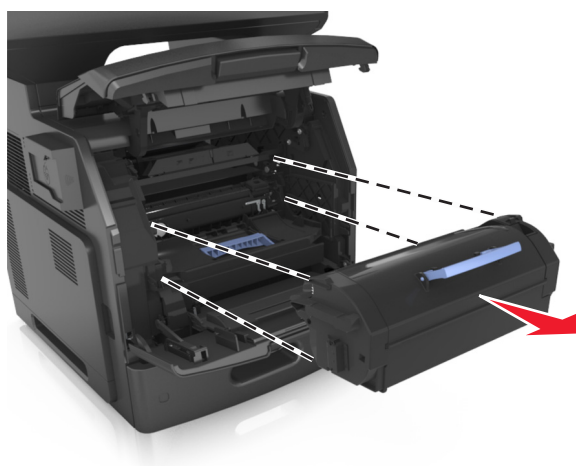

- 3 Sæt tonerpatronen til side.

- 4 Løft det blå håndtag, og træk billedenheden ud af printeren.

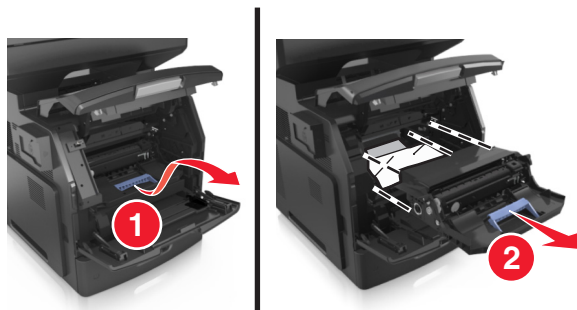

- 5 Anbring billedenheden på en flad, jævn overflade.

Advarsel! Potentiel skade: Billedenheden må ikke udsættes for direkte lys i mere end ti minutter. Hvis produktet udsættes for lys i længere tid, kan det skabe problemer med udskriftskvaliteten.

Advarsel! Potentiel skade: Undgå at berøre fotokonduktortromlen. Hvis du gør det kan det påvirke udskriftskvaliteten på fremtidige udskriftsjob.

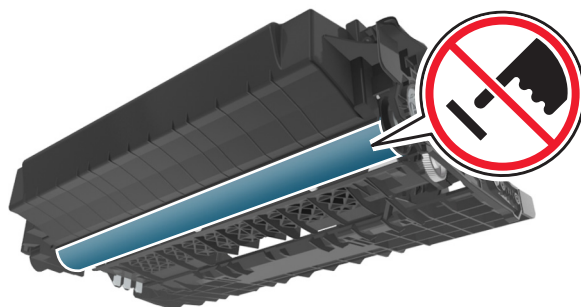

- 6 Træk det fastklemte papir forsigtigt til højre, og fjern det fra printeren.

Bemærk! Sørg for at fjerne alle papirdele.

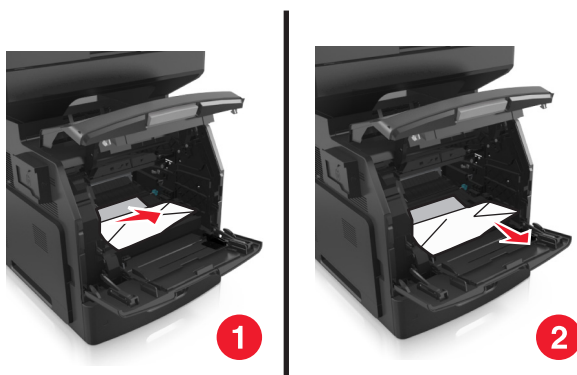

Advarsel! Potentiel skade: Det fastklemte papir kan være dækket af toner, som kan give pletter på tøj og huden.

7 Installer billedenheden.

Bemærk! Brug pilene på siden af printeren som rettesnor.

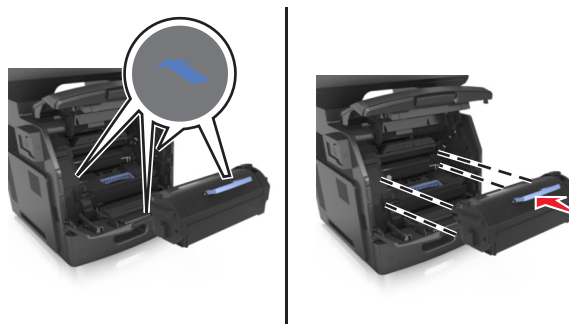
8 Indsæt tonerpatronen i printeren, og skub derefter det blå håndtag tilbage på plads.**Bemærkninger:**

- Juster pilene på tonerpatronen i forhold til pilene på printeren.
- Sørg for, at patronen er skubbet helt ind.

9 Luk panelet til MP-arkføderen og frontdækslet.

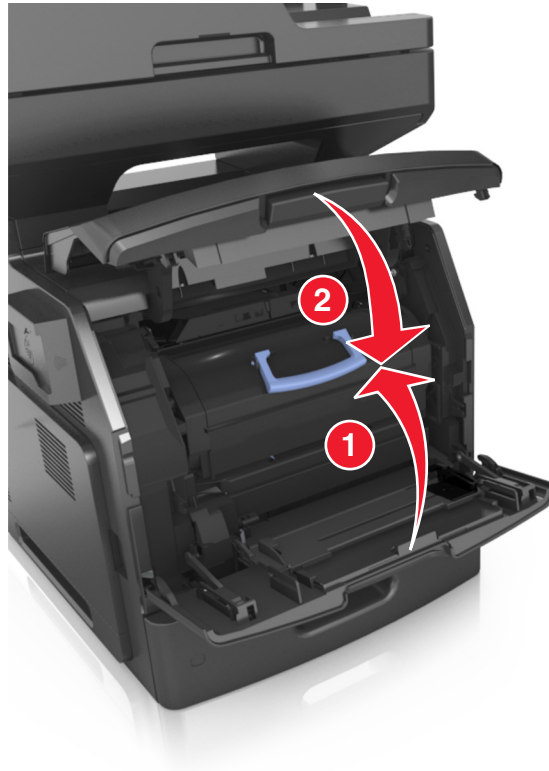

10 Tryk på **Udført** på printerkontrolpanelet for at slette meddelelsen og fortsætte udskrivningen.

[x]-sidesstop, åbn øverste bagpanel. [202]

 **FORSIGTIG! VARM OVERFLADE:** Printerens kan være varm indvendig. For at formindske risikoen for skader pga. en varm komponent skal overfladen køle ned, før du rører den.

- 1 Træk bagpanelet ned.



- 2 Tag fat i det fastsiddende papir i hver side, og træk det derefter forsigtigt ud.

Bemærk! Sørg for at fjerne alle papirdele.

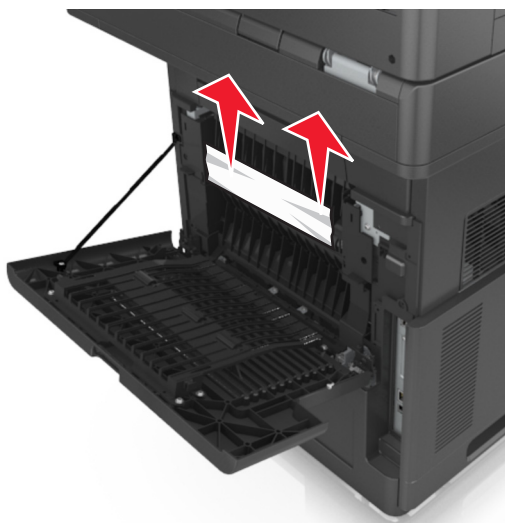

- 3 Luk bagpanelet.
- 4 Tryk på **Udført** på printerkontrolpanelet for at slette meddelelsen og fortsætte udskrivningen.

[x]-sidesstop, åbn øverste og nederste bagpanel. [231–234]

 **FORSIGTIG! VARM OVERFLADE:** Printerens indvendige komponenter kan være varme. For at mindske risikoen for skader pga. en varm komponent skal overfladen køle ned, før du rører den.

- 1 Træk bagpanelet ned.

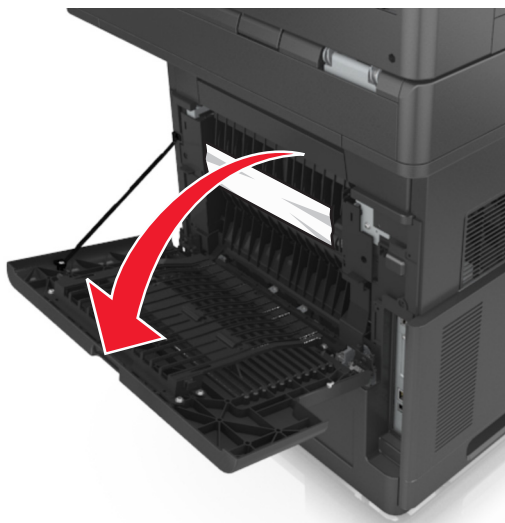

- 2 Tag fat i det fastsiddende papir i hver side, og træk det derefter forsigtigt ud.

Bemærk! Sørg for at fjerne alle papirdele.

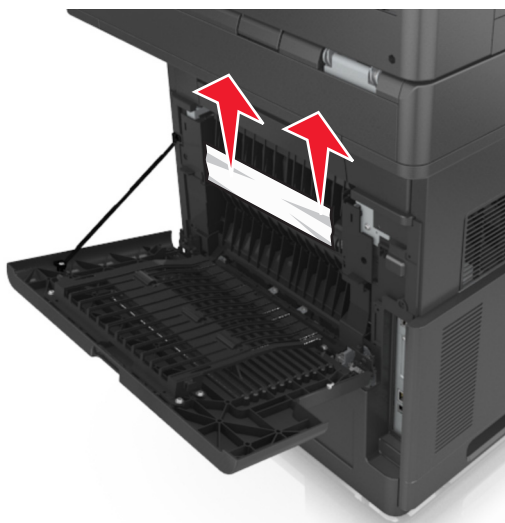

- 3 Luk bagpanelet.

- 4 Skub bag på standardskuffen.

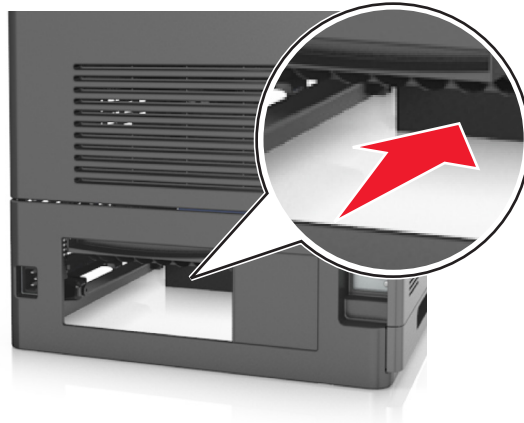

- 5 Tryk den bageste dupleksplade ned, tag fat i det fastklemte papir, og træk papiret forsigtigt ud.

Bemærk! Sørg for at fjerne alle papirdele.

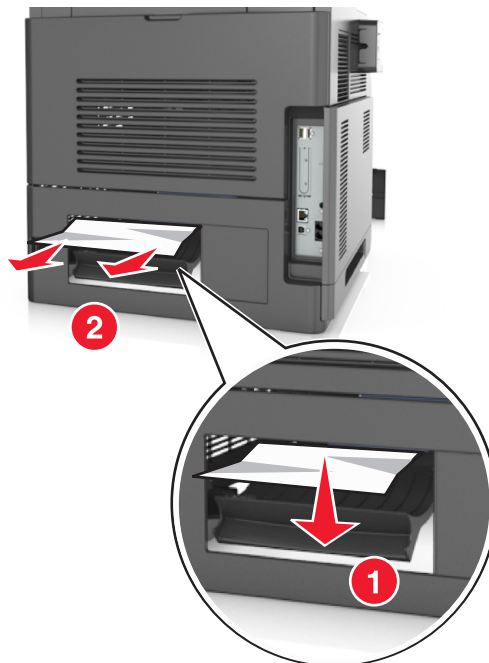

- 6 Isæt standardskuffen.

- 7 Tryk på **Udført** på printerkontrolpanelet for at slette meddelelsen og fortsætte udskrivningen.

[x]-sidesstop, fjern stop i standardbakke. [203]

- 1 Tag fat i det fastsiddende papir i hver side, og træk det derefter forsigtigt ud.

Bemærk! Sørg for at fjerne alle papirdele.



- 2 Tryk på **Udført** på printerkontrolpanelet for at slette meddelelsen og fortsætte udskrivningen.

[x]-sidesstop, fjern skuffe 1 for at rydde dupleks. [235–239]

- 1 Træk skuffen helt ud.

Bemærk! Løft bakken let, og træk den derefter ud.

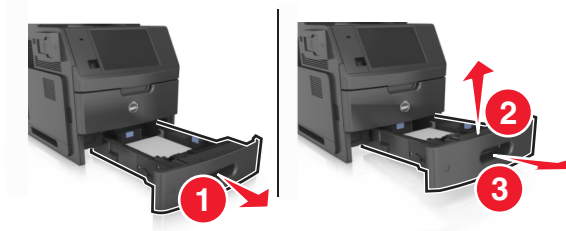

- 2 Tryk den forreste dupleksplade ned, tag fat i det fastklemte papir, og træk forsigtigt papiret til højre og væk fra printeren.

Bemærk! Sørg for at fjerne alle papirdele.



3 Isæt skuffen.

4 Tryk på **Udført** på printerkontrolpanelet for at slette meddelelsen og fortsætte udskrivningen.

[x]-sidedstop, åbn skuffe [x]. [24x]

1 Se, hvilken skuffe der er angivet på printerdisplayet, og træk skuffen ud.



2 Tag fat i det fastsiddende papir i hver side, og træk det derefter forsigtigt ud.

Bemærk! Sørg for at fjerne alle papirdele.



- 3 Isæt skuffen.
- 4 Tryk på **Udført** på printerkontrolpanelet for at slette meddelelsen og fortsætte udskrivningen.

[x]-sidesstop, ryd manuel arkføder. [250]

- 1 Tag fat i det fastsiddende papir i hver side i MP-arkføderen, og træk det derefter forsigtigt ud.

Bemærk! Sørg for at fjerne alle papirdele.



- 2 Bøj arkene frem og tilbage for at løsne dem, og luft dem derefter. Undgå at folde eller krølle papiret. Ret kanterne ind på en plan overflade.

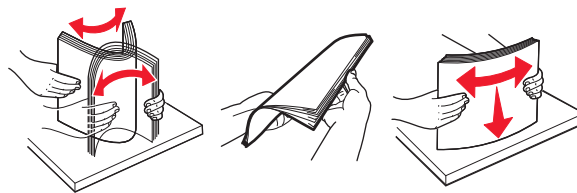

- 3 Læg papiret tilbage i MP-arkføderen.

- 4 Juster papirstyret, indtil det hviler mod papirets kant.



- 5 Tryk på **Udført** på printerkontrolpanelet for at slette meddelelsen og fortsætte udskrivningen.

[x]-sidesstop, åbn topdækslet på automatisk arkføder. [28y.xx]

- 1 Fjern alle originaler fra den automatiske dokumentføder.

Bemærk! Meddelelsen forsvinder, når siderne er blevet fjernet fra den automatiske dokumentføder.

- 2 Åbn dækslet på den automatiske dokumentføder.



- 3 Tag fat i det fastsiddende papir i hver side, og træk det derefter forsigtigt ud.

Bemærk! Sørg for at fjerne alle papirdele.

- 4 Luk dækslet på den automatiske dokumentføder.
- 5 Ret kanterne på originalerne til, læg dem i ADF-bakken, og juster derefter papirstyret.
- 6 Tryk på **Udført** på printerkontrolpanelet for at slette meddelelsen og fortsætte udskrivningen.

Fejlfinding

Beskrivelse af printermeddelelser

Patron snart tom [88.xy]

Du skal muligvis bestille en udskiftningstonerpatron. Vælg **Fortsæt** på printerkontrolpanelet for at fjerne meddelelsen og fortsætte udskrivningen.

Patron næsten tom [88.xy]

Vælg **Fortsæt** på printerkontrolpanelet for at fjerne meddelelsen og fortsætte udskrivningen.

Patron næsten hel tom, [x] sider tilbage, anslået [88.xy]

Du skal muligvis meget snart udskifte tonerpatronen. Læs mere i afsnittet "Udskiftning af forbrugsstoffer" i *brugervejledningen*.

Vælg **Fortsæt** på printerkontrolpanelet for at fjerne meddelelsen og fortsætte udskrivningen.

Skift fra [papirkilde] til [specialtypenavn], ilæg [retning]

Prøv et eller flere af følgende forslag:

- Ilæg den korrekte papirstørrelse og -type i bakken, bekræft derefter, at indstillingerne for papirstørrelse og -type er angivet på printerens kontrolpanel under menuen Papir, og tryk derefter på **Papir ændret**.
- Vælg **Nulstil aktiv bakke** for at nulstille den aktive skuffe for et sammenkædet sæt af skuffer.
- Annuller udskriftsjobbet.

Skift fra [papirkilde] til [specialstreng], ilæg [retning]

Prøv et eller flere af følgende forslag:

- Ilæg den korrekte papirstørrelse og -type i bakken, bekræft derefter, at indstillingerne for papirstørrelse og -type er angivet på printerens kontrolpanel under menuen Papir, og tryk derefter på **Papir ændret**.
- Vælg **Nulstil aktiv bakke** for at nulstille den aktive skuffe for et sammenkædet sæt af skuffer.
- Annuller udskriftsjobbet.

Skift fra [papirkilde] til [papirstørrelse], ilæg [retning]

Prøv et eller flere af følgende forslag:

- Ilæg den korrekte papirstørrelse og -type i bakken, bekræft derefter, at indstillingerne for papirstørrelse og -type er angivet på printerens kontrolpanel under menuen Papir, og tryk derefter på **Papir ændret**.
- Vælg **Nulstil aktiv bakke** for at nulstille den aktive skuffe for et sammenkædet sæt af skuffer.
- Annuller udskriftsjobbet.

Skift [Papirkilde] til [Papirtype] [Papirstørrelse], ilæg [retning]

Prøv et eller flere af følgende forslag:

- Ilæg den korrekte papirstørrelse og -type i bakken, bekræft derefter, at indstillingerne for papirstørrelse og -type er angivet på printerens kontrolpanel under menuen Papir, og tryk derefter på **Papir ændret**.
- Vælg **Nulstil aktiv bakke** for at nulstille den aktive skuffe for et sammenkædet sæt af skuffer.
- Annuller udskriftsjobbet.

Kontroller skuffe [x]-tilslutning

Prøv et eller flere af følgende forslag:

- Sluk printeren, og tænd den derefter igen.

Hvis fejlen indtræffer en anden gang:

- 1 Sluk for printeren.
- 2 Tag netledningen ud af stikkontakten i væggen.
- 3 Fjern den angivne skuffe.
- 4 Genindsæt skuffen.
- 5 Tilslut netledningen til en korrekt jordforbundet stikkontakt.
- 6 Tænd printeren igen.

Hvis fejlen indtræffer igen:

- 1 Sluk for printeren.
 - 2 Tag netledningen ud af stikkontakten i væggen.
 - 3 Fjern skuffen.
 - 4 Kontakt teknisk support.
- Vælg **Fortsæt** på printerkontrolpanelet for at slette meddelelsen og fortsætte udskriftsjobbet.

Luk panel, eller isæt kassette

Tonerpatronen mangler eller er ikke installeret korrekt. Isæt kassetten, og luk derefter alle paneler og dæksler.

Luk flatbed-dækslet, og ilæg originaler for at genstarte job [2yy.xx]

Prøv et eller flere af følgende forslag:

- Tryk på **Scan fra automatisk føder** for at fortsætte med at scanne fra ADF'en øjeblikkeligt efter det sidst gennemførte scanningsjob.
- Tryk på **Scan fra flatbed** for at fortsætte med at scanne fra scannerglasset øjeblikkeligt efter det sidst gennemførte scanningsjob.
- Tryk på **Afslut job uden yderligere scanning** for at afslutte det sidst gennemførte scanningsjob.

Bemærk! Dette annullerer ikke scanningsjobbet. Alle korrekt scannede sider behandles videre med hensyn til kopiering eller forsendelse via fax eller e-mail.

- Tryk på **Annuller job** for at slette meddelelsen og annullere scanningsjobbet.

Luk frontpanelet

Luk forlugen på printeren.

Luk toppaneldæksel

Luk printerens topdæksel for at fjerne beskeden.

Kompleks side, nogle data er muligvis ikke blevet udskrevet [39]

Prøv et eller flere af følgende forslag:

- Vælg **Fortsæt** på printerkontrolpanelet for at ignorere meddelelsen og fortsætte udskrivningen.
- Annuller det aktuelle udskriftsjob.
- Installer mere hukommelse i printeren.

Ændret konfiguration, nogle tilbageholdte job blev ikke gendannet [57]

Tilbageholdte job annulleres på grund af følgende mulige ændringer i printeren:

- Printerens firmware er blevet opdateret.
- Skuffen til udskriftsjobbet er blevet fjernet.
- Udskriftsjobbet er blevet sendt fra et flashdrev, som ikke længere er indsat i USB-porten.
- Printerens harddisk indeholder udskriftsjob, der er blevet gemt, mens harddisken var installeret i en anden printermodel.

Tryk på **Fortsæt** på printerens kontrolpanel for at fjerne meddelelsen.

Defekt flash fundet [51]

Prøv et eller flere af følgende forslag:

- Udskift det defekte flashhukommelseskort.
- Vælg **Fortsæt** på printerkontrolpanelet for at ignorere meddelelsen og fortsætte udskrivningen.
- Annuller det aktuelle udskriftsjob.

Disken er fuld [62]

Prøv et eller flere af følgende forslag:

- Vælg **Fortsæt** på printerkontrolpanelet for at fjerne meddelelsen og fortsætte behandlingen.
- Slet skrifttyper, makroer og andre data, der er gemt på harddisken.
- Installer en printerharddisk med større kapacitet.

Disk er fuld, scanningsjobbet blev annulleret

Prøv et eller flere af følgende forslag:

- Tryk på **Fortsæt** for at fjerne meddelelsen og fortsætte scanningen.
- Slet skrifttyper, makroer og andre data, der er gemt på harddisken.

- Installer en harddisk med større kapacitet.

Disken skal formateres før brug i denne enhed

Vælg **Formater disk** på printerkontrolpanelet for at formatere printerens harddisk og fjerne meddelelsen.

Bemærk! Når du formaterer, slettes alle filer på printerens harddisk.

Disk næsten fuld. Sikker sletning af harddisken.

Prøv et eller flere af følgende forslag:

- Tryk på **Fortsæt** for at slette meddelelsen og fortsætte udskrivningen.
- Slet skrifttyper, makroer og andre data, der er gemt på harddisken.
- Installer en harddisk med større kapacitet.

Fejl ved læsning af USB-drev. Fjern USB.

Der er indsat en ikke-understøttet USB-enhed. Fjern USB-enheden, og indsæt derefter en understøttet enhed.

Fejl ved læsning af USB-hub. Fjern hub.

Der er isat en ikke-understøttet USB-hub. Fjern USB-hubben, og installer derefter en understøttet enhed.

Faxhukommelse fuld

Tryk på **Fortsæt** på printerens kontrolpanel for at fjerne meddelelsen.

Fax ude af drift. Kontakt systemadministrator.

Prøv et eller flere af følgende forslag:

- Tryk på **Fortsæt** på printerens kontrolpanel for at fjerne meddelelsen.
- Sluk printeren, og tænd den derefter igen. Kontakt den systemansvarlige, hvis meddelelsen vises igen.

"Til format" for faxserver er ikke indstillet. Kontakt systemadministrator.

Prøv et eller flere af følgende forslag:

- Tryk på **Fortsæt** på printerens kontrolpanel for at fjerne meddelelsen.
- Fuldfør opsætningen af faxserveren. Kontakt den systemansvarlige, hvis meddelelsen vises igen.

Navnet på faxstationen er ikke opsat. Kontakt systemadministrator.

Prøv en af følgende handlinger:

- Tryk på **Fortsæt** på printerens kontrolpanel for at fjerne meddelelsen.
- Fuldfør opsætning af den analoge fax. Hvis meddelelsen vises igen, efter opsætningen er fuldført, skal du kontakte den systemansvarlige.

Nummeret på faxstationen er ikke opsat. Kontakt systemadministrator.

Prøv et eller flere af følgende forslag:

- Tryk på **Fortsæt** på printerens kontrolpanel for at fjerne meddelelsen.
- Fuldfør opsætning af den analoge fax. Hvis meddelelsen vises igen, efter at opsætningen er fuldført, skal du kontakte den systemansvarlige.

Billedenh. næsten tom [84.xy]

Du skal muligvis bestille en udskiftningsbilledenhed. Vælg **Fortsæt** på printerkontrolpanelet for at fjerne meddelelsen og fortsætte udskrivningen.

Billedenh. næsten tom [84.xy]

Vælg **Fortsæt** på printerkontrolpanelet for at fjerne meddelelsen og fortsætte udskrivningen.

Billedenh. næsten helt tom, [x] sider tilbage, anslået [84.xy]

Du skal muligvis meget snart udskifte billedenheden. Læs mere i afsnittet "Udskiftning af forbrugsstoffer" i *brugervejledningen*.

Vælg **Fortsæt** på printerkontrolpanelet for at fjerne meddelelsen og fortsætte udskrivningen.

Inkompatibel skuffe [x] [59]

Prøv et eller flere af følgende forslag:

- Fjern den angivne skuffe.
- Vælg **Fortsæt** på printerkontrolpanelet for at fjerne meddelelsen og fortsætte udskrivningen uden at bruge den angivne skuffe.

Forkert papirstørrelse, åbn [paper source] [34]

Prøv et eller flere af følgende forslag:

- Læg papir af den korrekte størrelse og type i skuffen, og angiv derefter papirstørrelse og -type på menuen Papir på printerens kontrolpanel.
- Sørg for, at den rigtige papirstørrelse og -type er angivet under Udskriftsindstillinger eller i udskriftsdialogboksen.
- Sørg for, at papirstørrelsen er korrekt angivet. Hvis MP-arkføderens størrelse f.eks. er angivet til Universal, skal du kontrollere, at papiret er stort nok til de data, der udskrives.
- Kontroller længde- og breddestyrene, og sørg for, at papiret er lagt korrekt i bakken.
- Vælg **Fortsæt** på printerkontrolpanelet for at fjerne meddelelsen og udskrive fra en anden skuffe.
- Annuller udskriftsjobbet.

Isæt bakke [x]

Prøv et eller flere af følgende forslag:

- Indsæt den angivne skuffe i printeren.
- Annuller udskriftsjobbet.
- Nulstil den aktive bakke for et sammenkædet sæt af bakker ved at vælge **Nulstil aktiv bakke** på printerkontrolpanelet.

Installer dupleksenhed

Prøv et eller flere af følgende forslag:

- Installer dupleksenheden:
 - 1 Sluk for printeren.
 - 2 Tag netledningen ud af stikkontakten i væggen.
 - 3 Installer dupleksenheden.
 - 4 Tilslut netledningen til en korrekt jordforbundet stikkontakt.
 - 5 Genstart printeren.
- Annuller det aktuelle job.
- Nulstil den aktive bakke.

Installer bakke [x]

Prøv et eller flere af følgende forslag:

- Installer den angivne bakke:
 - 1 Sluk for printeren.
 - 2 Tag netledningen ud af stikkontakten i væggen.
 - 3 Installer den angivne bakke.
 - 4 Tilslut netledningen til en korrekt jordforbundet stikkontakt.
 - 5 Tænd printeren igen.
- Annuller udskriftsjobbet.
- Nulstil den aktive bakke.

For lidt hukommelse til funktionen Flash Memory Defragment [37]

Prøv et eller flere af følgende forslag:

- Tryk på **Fortsæt** på printerkontrolpanelet for at stoppe defragmenteringen og fortsætte udskrivningen.
- Slet skrifttyper, makroer og andre data, der er gemt i printerhukommelsen.
- Installer mere hukommelse i printeren.

Ikke nok hukommelse, nogle tilbageholdte job blev slettet [37]

Tryk på **Fortsæt** på printerens kontrolpanel for at fjerne meddelelsen.

Ikke nok hukommelse, nogle tilbageholdte job gendannes ikke [37]

Prøv et eller flere af følgende forslag:

- Vælg **Fortsæt** på printerkontrolpanelet for at fjerne meddelelsen.
- Slet andre tilbageholdte job for at frigøre mere hukommelse i printeren.

Ikke nok hukommelse til at sortere job [37]

Prøv et eller flere af følgende forslag:

- Tryk på **Fortsæt** på printerkontrolpanelet for at udskrive den del af jobbet, der allerede er gemt, og starte sortering af resten af jobbet.
- Annuller det aktuelle udskriftsjob.

Ikke nok hukommelse til at understøtte funktionen Spar ressourcer [35]

Installer yderligere hukommelse i printeren, eller vælg **Fortsæt** for at deaktivere Spar ressourcer, fjerne meddelelsen og fortsætte udskrivningen.

Ilæg [paper source] med [custom string] [paper orientation]

Prøv et eller flere af følgende forslag:

- Ilæg den korrekte papirstørrelse og -type i den angivne skuffe eller arkføder.
- Vælg **Papir ilagt, fortsæt** på printerkontrolpanelet for at bruge skuffen med den korrekte papirstørrelse eller -type.
Bemærk! Hvis printeren finder en skuffe, der indeholder papir i den rigtige størrelse og af den rigtige type, indføres mediet fra den pågældende skuffe. Hvis printeren ikke kan finde en bakke med den korrekte papirtype og -størrelse, udskriver den ved hjælp af standardpapirkilden.
- Annuller det aktuelle job.

Ilæg [paper source] med [custom type name] [paper orientation]

Prøv et eller flere af følgende forslag:

- Ilæg den korrekte papirstørrelse og -type i skuffen eller arkføderen.
- Vælg **Papir ilagt, fortsæt** på printerkontrolpanelet for at bruge skuffen med den korrekte papirstørrelse eller -type.
Bemærk! Hvis printeren finder en skuffe med den korrekte papirstørrelse og -type, udskriver den fra denne skuffe. Hvis printeren ikke kan finde en skuffe med den korrekte papirstørrelse og -type, udskriver den fra standardpapirkilden.
- Annuller det aktuelle job.

Ilæg [paper source] med [paper size] [paper orientation]

Prøv et eller flere af følgende forslag:

- Ilæg den korrekte papirstørrelse og -type i den angivne skuffe eller arkføder.
- Vælg **Papir ilagt, fortsæt** på printerkontrolpanelet for at bruge skuffen eller arkføderen med den korrekte papirstørrelse.

Bemærk! Hvis printeren finder en bakke eller arkføder, der indeholder papir i den rigtige størrelse, indføres mediet fra den pågældende bakke eller arkføder. Hvis printeren ikke kan finde en bakke eller arkføder med den korrekte papirstørrelse, udskriver den fra standardpapirkilden.

- Annuller det aktuelle job.

Ilæg [paper source] med [paper type] [paper size] [paper orientation]

Prøv et eller flere af følgende forslag:

- Ilæg den korrekte papirstørrelse og -type i den angivne skuffe eller arkføder.
- Vælg **Papir ilagt, fortsæt** på printerens kontrolpanel for at bruge bakken eller arkføderen med den korrekte papirstørrelse og -type.

Bemærk! Hvis printeren finder en bakke eller arkføder, der indeholder papir i den rigtige størrelse og af den rigtige type, indføres mediet fra den pågældende bakke eller arkføder. Hvis printeren ikke kan finde en bakke eller arkføder med den korrekte papirtype og -størrelse, udskriver den fra standardpapirkilden.

- Annuller det aktuelle job.

Læg [custom string] [paper orientation] i den manuelle arkføder

Prøv et eller flere af følgende forslag:

- Læg papir af den korrekte størrelse og type i arkføderen.
- Vælg **Bed om hver side ved papirindføring** eller **Spørg ikke ved indføring af papir** på printerkontrolpanelet for at slette beskeden og fortsætte udskrivning.
- Vælg **Automatisk papirvalg** på printerkontrolpanelet for at bruge det papir, der er lagt i bakken.
- Annuller udskriftsjobbet.

Læg [custom type name] [paper orientation] i den manuelle arkføder

Prøv et eller flere af følgende forslag:

- Læg papir af den korrekte størrelse og type i arkføderen.
- Vælg **Bed om hver side ved papirindføring** eller **Spørg ikke ved indføring af papir** på printerkontrolpanelet for at slette beskeden og fortsætte udskrivning.
- Vælg **Automatisk papirvalg** på printerkontrolpanelet for at bruge det papir, der er lagt i bakken.
- Annuller udskriftsjobbet.

Læg [paper size] [paper orientation] i den manuelle arkføder

Prøv et eller flere af følgende forslag:

- Ilæg den korrekte størrelse papir.
- Vælg **Bed om hver side ved papirindføring** eller **Spørg ikke ved indføring af papir** på printerkontrolpanelet for at slette beskeden og fortsætte udskrivning.
- Vælg **Automatisk papirvalg** på printerkontrolpanelet for at bruge det papir, der er lagt i bakken.
- Annuller udskriftsjobbet.

Læg [paper type] [paper size] [paper orientation] i den manuelle arkføder

Prøv et eller flere af følgende forslag:

- Læg papir af den korrekte størrelse og type i arkføderen.
- Vælg **Bed om hver side ved papirindføring** eller **Spørg ikke ved indføring af papir** på printerkontrolpanelet for at slette beskeden og fortsætte udskrivning.
- Vælg **Automatisk papirvalg** på printerkontrolpanelet for at bruge det papir, der er lagt i bakken.
- Annuller udskriftsjobbet.

Vedligeholdelsessæt snart tomt [80.xy]

Du skal muligvis bestille et vedligeholdelsessæt. Kontakt teknisk support eller din Dell-forhandler for at få flere oplysninger. Vælg **Fortsæt** for at fjerne meddelelsen og fortsætte udskrivningen.

Vedligeholdelsessæt næsten tomt [80.xy]

Kontakt teknisk support eller din Dell-forhandler for at få flere oplysninger. Vælg **Fortsæt** på printerkontrolpanelet for at fjerne meddelelsen og fortsætte udskrivningen.

Vedligeholdelsessæt næsten helt tomt, [x] sider tilbage, anslået [80.xy]

Du skal muligvis meget snart udskifte vedligeholdelsessættet. Kontakt teknisk support eller din Dell-forhandler for at få flere oplysninger. Vælg **Fortsæt** for at fjerne meddelelsen og fortsætte udskrivningen.

Hukommelsen er fuld [38]

Prøv et eller flere af følgende forslag:

- Vælg **Annuller job** på printerkontrolpanelet for at fjerne meddelelsen.
- Installer mere hukommelse i printeren.

Hukommelse fuld, kan ikke udskrive faxer

Tryk på **Fortsæt** på printerkontrolpanelet for at slette meddelelsen uden at udskrive. Tilbageholdte faxer vil blive forsøgt udskrevet, efter at printeren er blevet genstartet.

Hukommelse fuld, kan ikke sende faxer.

- 1 Vælg **Fortsæt** på printerkontrolpanelet for at slette meddelelsen og annullere faxjobbet.
- 2 Prøv et eller flere af følgende forslag:
 - Reducer faxopløsningen, og send derefter faxjobbet igen.
 - Reducer antallet af sider i faxen, og forsøg at sende faxjobbet igen.

Netværk [x] softwarefejl [54]

Prøv et eller flere af følgende forslag:

- Tryk på **Fortsæt** på printerkontrolpanelet for at fortsætte udskrivningen.
- Sluk printeren, og vent ca. 10 sekunder. Tænd den derefter igen.
- Opgrader printerens eller printserverens netværksfirmware. Kontakt teknisk support for at få flere oplysninger.

Ingen analog telefonlinje tilsluttet modem, fax er deaktiveret.

Tilslut printeren til en analog telefonlinje.

Ikke-Dell [forbrugsstofftype], se betjeningsvejledningen [33.xy]

Bemærk! Forbrugsstofftypen kan være en tonerkassette eller billedenheden.

Printeren har registreret ikke-Dell-forbrugsstoffer eller -enheder i printeren.

Dell-printeren er udviklet til at fungere bedst med ægte Dell-forbrugsstoffer og -enheder. Brug af forbrugsstoffer eller enheder fra tredjepart påvirker muligvis printerens og de tilhørende billedkomponenters ydeevne, pålidelighed eller levetid.

Alle indikatorer for levetid er udviklet til at fungere sammen med Dell-forbrugsstoffer og -enheder og giver muligvis uforudsigelige resultater, hvis der bruges forbrugsstoffer eller enheder fra tredjepart. Brug af billedkomponenter ud over den tilsigtede levetid kan beskadige Dell-printeren eller de tilknyttede komponenter.

Advarsel! Potentiel skade: Brug af forbrugsstoffer eller enheder fra tredjepart kan påvirke garantidækningen.

Skader, som skyldes, at der er brugt forbrugsstoffer eller enheder fra tredjepart, er muligvis ikke dækket af garantien.

Tryk på  og # på printerens kontrolpanel på samme tid i 15 sekunder for at acceptere disse risici og fortsætte med at bruge ikke-originale forbrugsstoffer eller dele i printeren, hvorefter meddelelsen slettes, og udskrivningen kan fortsætte.

Hvis du ikke ønsker at acceptere disse risici, skal du fjerne forbrugsstoffet eller enheden fra tredjepart og installere ægte Dell-forbrugsstoffer eller -enheder i printeren.

Bemærk! Du kan finde en liste over understøttede forbrugsstoffer i afsnittet "Bestilling af forbrugsstoffer" i *betjeningsvejledningen* eller på <http://support.dell.com>.

Der er ikke plads nok i flashhukommelsen til ressourcer [52]

Prøv et eller flere af følgende forslag:

- Tryk på **Fortsæt** på printerkontrolpanelet for at slette meddelelsen og fortsætte udskrivningen.
- Slet skrifttyper, makroer og andre data, der er gemt i flashhukommelsen.
- Installer et flashhukommelseskort med en større kapacitet.

Bemærk! Overførte skrifttyper og makroer, der ikke tidligere er blevet gemt i flashhukommelsen, slettes.

Behov for papirskift

Prøv et eller flere af følgende forslag:

- Tryk på **Brug aktuelle forsyningsstoffer** for at slette meddelelsen og fortsætte udskrivningen.
- Annuller det aktuelle udskriftsjob.

Parallel port [x] deaktiveret [56]

Prøv et eller flere af følgende forslag:

- Tryk på **Fortsæt** på printerens kontrolpanel for at fjerne meddelelsen.
- Aktiver parallel port. Naviger til følgende via printerens kontrolpanel:
Netværk/porte >Parallel [x] >Parallel buffer >Auto

Bemærk! Printerens sletter eventuelle data, der er modtaget via parallelporten.

Printeren blev nødt til at genstarte. Seneste udskriftsjob er måske ikke udført korrekt.

Tryk på **Fortsæt** på printerkontrolpanelet for at slette meddelelsen og fortsætte udskrivningen.

Du kan finde flere oplysninger på <http://support.dell.com> eller ved at kontakte teknisk support.

Geninstaller den manglende eller ikke-fungerende patron [31.xy]

Prøv et eller flere af følgende forslag:

- Undersøg, om tonerpatronen mangler. Isæt tonerpatronen, hvis den mangler.
Læs mere om installation af tonerpatronen i afsnittet "Udskiftning af forbrugsstoffer" i *brugervejledningen*.
- Hvis tonerpatronen er installeret, skal du tage den ikke-fungerende tonerpatron ud og installere den igen.

Bemærk! Hvis meddelelsen vises, når du har geninstalleret forbrugsstoffet, er patronen defekt. Udskift tonerkassetten.

Geninstaller den manglende eller ikke-fungerende billedenhed [31.xy]

Prøv et eller flere af følgende forslag:

- Undersøg, om billedenheden mangler. Installer billedenheden, hvis den mangler.
Læs mere om installation af billedenheden i afsnittet "Udskiftning af forbrugsstoffer" i *brugervejledningen*.
- Hvis billedenheden er installeret, skal du tage den ikke-fungerende billedenhed ud og installere den igen.
Bemærk! Hvis meddelelsen vises, når du har geninstalleret forbrugsstoffet, er billedenheden defekt. Udskift billedenheden.

Fjern defekt disk [61]

Fjern den defekte harddisk fra printeren, og udskift den.

Fjern emballage, [area name]

Fjern alt tilbageværende emballage fra den specificerede lokalitet.

Fjern papir fra standardudskriftsbakke

Fjern papirstakken fra standardbakken.

Læg alle originaler i maskinen igen, hvis jobbet genstartes.

Prøv en eller flere af følgende løsninger:

- Tryk på **Annuller job** for at slette meddelelsen og annullere scanningsjobbet.
- Tryk på **Scan fra automatisk føder** for at fortsætte med at scanne fra ADF'en øjeblikkeligt efter det sidst gennemførte scanningsjob.
- Tryk på **Scan fra flarbed** for at fortsætte med at scanne fra ADF'en øjeblikkeligt efter det sidst gennemførte scanningsjob.
- Tryk på **Afslut job uden yderligere scanning** for at afslutte det sidst gennemførte scanningsjob.
- Tryk på **Genstart job** for at genstarte scanningen med de samme indstillinger fra det forrige scanningsjob.

Udskift patron, 0 sider tilbage, anslået [88.xy]

Udskift tonerpatronen for at fjerne meddelelsen og fortsætte udskrivningen. Du kan få flere oplysninger på det instruktionsark, der fulgte med forbrugsstoffet, og under "Udskiftning af forbrugsstoffer" i *brugervejledningen*.

Bemærk! Se afsnittet "Bestilling af forbrugsstoffer" i *brugervejledningen*, hvis du ikke har en ny patron, eller besøg vores websted.

Udskift patron, matcher ikke printeromr. [42.xy]

Installer en passende tonerpatron.

Udskift billedenhed, 0 sider tilbage, anslået [84.xy]

Udskift billedenheden for at fjerne meddelelsen og fortsætte udskrivningen. Du kan få flere oplysninger på det instruktionsark, der fulgte med forbrugsstoffet, og under "Udskiftning af forbrugsstoffer" i *brugervejledningen*.

Bemærk! Se afsnittet "Bestilling af forbrugsstoffer" i *brugervejledningen*, hvis du ikke har en ny billedenhed, eller besøg vores websted.

Udskift fastklemte originaler, hvis du genstarter jobbet.

Prøv en eller flere af følgende løsninger:

- Tryk på **Annuller job** for at slette meddelelsen og annullere scanningsjobbet.
- Tryk på **Scan fra automatisk føder** for at fortsætte med at scanne fra ADF'en øjeblikkeligt efter det sidst gennemførte scanningsjob.
- Tryk på **Scan fra flatbed** for at fortsætte med at scanne fra ADF'en øjeblikkeligt efter det sidst gennemførte scanningsjob.
- Tryk på **Afslut job uden yderligere scanning** for at afslutte det sidst gennemførte scanningsjob.
- Tryk på **Genstart job** for at genstarte scanningen med de samme indstillinger fra det forrige scanningsjob.

Udskift sidste scannede side og fastklemte originaler, hvis jobbet genstartes.

Prøv en eller flere af følgende løsninger:

- Tryk på **Annuller job** for at slette meddelelsen og annullere scanningsjobbet.
- Tryk på **Scan fra automatisk føder** for at fortsætte med at scanne fra ADF'en øjeblikkeligt efter det sidst gennemførte scanningsjob.
- Tryk på **Scan fra flarbed** for at fortsætte med at scanne fra ADF'en øjeblikkeligt efter det sidst gennemførte scanningsjob.
- Tryk på **Afslut job uden yderligere scanning** for at afslutte det sidst gennemførte scanningsjob.
- Tryk på **Genstart job** for at genstarte scanningen med de samme indstillinger fra det forrige scanningsjob.

Udskift vedligeholdelsessæt, 0 sider tilbage, anslået [80.xy]

Kontakt teknisk support eller din Dell-forhandler, og rapporter meddelelsen. Der er planlagt vedligeholdelse af printeren.

Udskift manglende fuser [80.xx]

- 1 Installer den manglende fuser. For mere information, se det instruktionsark, der fulgte med reservedelen.
- 2 Tryk på **Fortsæt** på printerens kontrolpanel for at fjerne meddelelsen.

Udskift skillepladen

Prøv et eller flere af følgende forslag:

- Udskift skillepladen. Se det instruktionsark, der fulgte med forbrugsstoffet, for mere information.
- Vælg **Ignorer** på printerens kontrolpanel for at fjerne meddelelsen.

Udskift ikke-understøttet patron [32.xy]

Fjern den angivne tonerpatron, og isæt derefter en, der understøttes, for at fjerne meddelelsen og fortsætte udskrivningen. Du kan få flere oplysninger på det instruktionsark, der fulgte med forbrugsstoffet, og under "Udskiftning af forbrugsstoffer" i *brugervejledningen*.

Bemærk! Se afsnittet "Bestilling af forbrugsstoffer" i *brugervejledningen*, hvis du ikke har en ny patron, eller besøg vores websted.

Udskift ikke-understøttet billedenhed [32.xy]

Tag billedenheden ud, og isæt derefter en billedenhed, der understøttes, for at fjerne meddelelsen og fortsætte udskrivningen. Du kan få flere oplysninger på det instruktionsark, der fulgte med forbrugsstoffet, og under "Udskiftning af forbrugsstoffer" i *brugervejledningen*.

Bemærk! Se afsnittet "Bestilling af forbrugsstoffer" i *brugervejledningen*, hvis du ikke har en ny billedenhed, eller besøg vores websted.

Udskift børste

Prøv et eller flere af følgende forslag:

- Udskift printerens fuserbørste.
- Tryk på **Fortsæt** for at slette meddelelsen og fortsætte udskrivningen.

Gendan tilbageholdte job?

Prøv et eller flere af følgende forslag:

- Vælg **Gendan** på printerens kontrolpanel for at gendanne alle tilbageholdte job, som er lagret på printerens harddisk.
- Vælg **Gendan ikke**, hvis du ikke ønsker at gendanne nogen af udskriftsjobbene.

Scanningsdokument for langt

Scanningsjobbet overskrider det maksimale antal sider. Tryk på **Annuller job** for at slette meddelelsen og annullere scanningsjobbet.

Dækslet til den automatiske dokumentføder åbent

Luk ADF-dækslet.

Scanner deaktiveret af admin [840.01]

Udskriv uden scanner, eller kontakt din systemadministrator.

Scanner deaktiveret. Kontakt systemadministratoren, hvis problemet fortsætter. [840.02]

Prøv et eller flere af følgende forslag:

- Tryk på **Fortsæt med deaktiveret scanner** for at gå tilbage til startskærbilledet, og kontakt derefter systemadministratoren.
- Tryk på **Genstart og aktiver scanner automatisk** for at annullere jobbet.

Bemærk! Dette forsøger at aktivere scanneren.

Papirstop i scanner, fjern alle originaler fra scanner [2yy.xx]

Fjern papirstoppet fra scanneren.

Papirstop i scanner, fjern fastklemte originaler fra scanner [2yy.xx]

Fjern papirstoppet fra scanneren.

Scannervedligehold behøves snart, brug ADF-sæt [80]

Kontakt teknisk support eller din Dell-forhandler, og rapporter meddelelsen. Der er planlagt vedligeholdelse af printerens.

Seriel option [x] fejl [54]

Prøv et eller flere af følgende forslag:

- Tryk på **Fortsæt** på printerkontrolpanelet for at fortsætte udskrivningen.
- Kontroller, at det serielle kabel er tilsluttet korrekt, og at det er det rigtige kabel til den serielle port.
- Kontroller, at parametrene for den serielle grænseflade (protokol, baud, paritet og databit) er angivet korrekt på printerens og på computeren.
- Sluk printerens, og tænd den derefter igen.

Seriel port [x] deaktiveret [56]

Prøv et eller flere af følgende forslag:

- Tryk på **Fortsæt** på printerens kontrolpanel for at fjerne meddelelsen.
Printerens sletter eventuelle data, der er modtaget via den angivne serielle port.
- Kontroller, at Seriel buffer ikke er deaktiveret.
- Indstil Seriel buffer til Auto i Seriel [x]-menuen på printerkontrolpanelet.

Ikke alle tilbageholdte job vil blive genindlæst

Tryk på **Fortsæt** på printerens kontrolpanel for at slette det angivne job.

Bemærk! Tilbageholdte job, der ikke gendannes, forbliver på printerens harddisk, og der er ikke adgang til dem.

Softwarefejl i standardnetværk [54]

Prøv et eller flere af følgende forslag:

- Tryk på **Fortsæt** på printerkontrolpanelet for at fortsætte udskrivningen.
- Sluk printeren, og tænd den derefter igen.
- Opgrader printerens eller printserverens netværksfirmware. Kontakt teknisk support for at få flere oplysninger.

USB-standardport deaktiveret [56]

Prøv et eller flere af følgende forslag:

- Tryk på **Fortsæt** på printerens kontrolpanel for at fjerne meddelelsen.
- Aktiver USB-porten. Naviger til følgende via printerens kontrolpanel:
Netværk/porte >USB-buffer >Auto

Bemærk! Printeren sletter eventuelle data, der er modtaget via USB-porten.

Der kræves forbrugsstof for at færdiggøre jobbet

Foretag en af følgende handlinger:

- Installer det manglende forbrugsstof for at færdiggøre jobbet.
- Annuller det aktuelle job.

Der er for mange diske [58]

- 1 Sluk for printeren.
- 2 Tag netledningen ud af stikkontakten i væggen.
- 3 Fjern den ekstra harddisk fra printeren.
- 4 Tilslut netledningen til en korrekt jordforbundet stikkontakt.
- 5 Tænd printeren igen.

Der er for mange flashoptioner [58]

- 1 Sluk for printeren.
- 2 Tag netledningen ud af stikkontakten i væggen.
- 3 Fjern den ekstra flashhukommelse.
- 4 Tilslut netledningen til en korrekt jordforbundet stikkontakt.
- 5 Tænd printeren igen.

Der er for mange skuffer [58]

- 1 Sluk for printeren.
- 2 Tag netledningen ud af stikkontakten i væggen.

- 3 Fjern de ekstra skuffer.
- 4 Tilslut netledningen til en korrekt jordforbundet stikkontakt.
- 5 Tænd printeren igen.

Papirstørrelse for Bakke [x] understøttes ikke

Erstat med en understøttet papirstørrelse.

Uformateret flash fundet [53]

Prøv et eller flere af følgende forslag:

- Tryk på **Fortsæt** på printerkontrolpanelet for at stoppe defragmenteringen og fortsætte udskrivningen.
- Formater flashhukommelsen.

Bemærk! Hvis fejlmeddelelsen fortsat vises, er flashhukommelsen muligvis defekt og skal udskiftes.

Ikke-understøttet kameratilstand. Fjern kameraet, og skift tilstand

Kameratilstanden understøtter ikke PictBridge.

Fjern kameraet, skift tilstand, og tilslut kameraet til printeren igen.

Ikke-understøttet disk

Fjern den ikke-understøttede printerharddisk, og isæt en understøttet printerharddisk.

Ikke-understøttet option i port [x] [55]

- 1 Sluk printeren.
- 2 Tag netledningen ud af stikkontakten i væggen.
- 3 Fjern det ikke-understøttede optionskort fra printerens systemkort, og indsæt et understøttet kort.
- 4 Tilslut netledningen til en korrekt jordforbundet stikkontakt.
- 5 Tænd printeren igen.

USB-port [x]deaktiveret [56]

Tryk på **Fortsæt** på printerens kontrolpanel for at fjerne meddelelsen.

Bemærkninger:

- Printeren sletter eventuelle data, der er modtaget via USB-porten.
- Kontroller, at Deaktiveret ikke er angivet i menuen USB-buffer.

WebLink-server ikke opsat. Kontakt systemadministrator.

Tryk på **Fortsæt** på printerens kontrolpanel for at fjerne meddelelsen.

Bemærk! Kontakt den systemansvarlige, hvis meddelelsen vises igen.

Løsning af printerproblemer

- "Grundlæggende printerproblemer" på side 276
- "Problemer med hardware og interne optioner" på side 278
- "Problemer med papirindføring" på side 281

Grundlæggende printerproblemer

Printeren reagerer ikke

Handling	Ja	Nej
Trin 1 Kontroller, at printeren er tændt. Er printeren tændt?	Gå til trin 2..	Tænd printeren.
Trin 2 Kontroller, om printeren er i slumringstilstand eller dvaletilstand. Er printeren i slumringstilstand eller dvaletilstand?	Tryk på knappen Slumre for at vække printerens fra slumringstilstand eller dvaletilstand.	Gå til trin 3..
Trin 3 Kontroller, at den ene ende af netledningen er sluttet til printerens og den anden ende til en stikkontakt med korrekt jordforbindelse. Er netledningen sat i printerens og i en stikkontakt med korrekt jordforbindelse?	Gå til trin 4..	Sæt den ene ende af netledningen i printerens og den anden ende i en stikkontakt med korrekt jordforbindelse.
Trin 4 Kontroller andet elektrisk udstyr, der er tilsluttet stikkontakten. Fungerer det andet elektriske udstyr?	Fjern det andet elektriske udstyrs ledning fra stikkontakten, og tænd derefter printerens. Hvis printerens ikke fungerer, skal du tilslutte det andet elektriske udstyr igen.	Gå til trin 5..

Handling	Ja	Nej
<p>Trin 5 Kontroller, at kablerne mellem printeren og computeren er sat i de rigtige porte.</p> <p>Er kablerne sat i de rigtige porte?</p>	Gå til trin 6..	<p>Sørg for, at følgende passer til hinanden:</p> <ul style="list-style-type: none"> • USB-symbolet på kablet i forhold til USB-symbolet på printeren • Det korrekte Ethernet-kabel i forhold til Ethernet-porten.
<p>Trin 6 Kontroller, at der ikke er slukket for strømmen på stikkontakten eller en anden afbryder.</p> <p>Er der slukket for strømmen på stikkontakten eller en anden afbryder?</p>	Tænd stikkontakten, eller nulstil afbryderen.	Gå til trin 7..
<p>Trin 7 Kontroller, om printeren er sluttet til en overspændingsbeskyttelse, en UPS eller forlængerledninger.</p> <p>Er printeren sluttet til en overspændingsbeskyttelse, en UPS eller forlængerledninger?</p>	Sæt printerens netledning direkte i en stikkontakt med korrekt jordforbindelse.	Gå til trin 8..
<p>Trin 8 Kontroller, at den ene ende af printerkablet er sat i en port på printeren, og at den anden ende er tilsluttet computer, printserver, option eller en anden netværksenhed.</p> <p>Sidder printerkablet godt fast i printeren og computer, printserver, option eller anden netværksenhed?</p>	Gå til trin 9..	Sæt printerkablet godt fast i printeren og computer, printserver, option eller anden netværksenhed.
<p>Trin 9 Sørg for at installere alle hardwareoptioner korrekt, og fjern alt emballagemateriale.</p> <p>Er alle hardwareoptioner korrekt installeret, og er alt emballagemateriale fjernet?</p>	Gå til trin 10..	Sluk printeren, fjern alt emballagemateriale, installer hardwareoptionerne igen, og tænd derefter printeren.
<p>Trin 10 Kontroller, at du har valgt de rigtige portindstillinger i printerdriveren.</p> <p>Er portindstillingerne korrekte?</p>	Gå til trin 11..	Brug de rigtige indstillinger i printerdriveren.
<p>Trin 11 Kontroller den installerede printerdriver.</p> <p>Er den korrekte printerdriver installeret?</p>	Gå til trin 12..	Installer den korrekte printerdriver.
<p>Trin 12 Sluk printeren, og vent ca. 10 sekunder. Tænd den derefter igen.</p> <p>Fungerer printeren?</p>	Problemet er løst.	Kontakt teknisk support .

Printerdisplayet er tomt

Handling	Ja	Nej
<p>Trin 1 Tryk på knappen Slumre på printerens kontrolpanel.</p> <p>Vises Klar på printerens display?</p>	Problemet er løst.	Gå til trin 2..
<p>Trin 2 Sluk printeren, og vent ca. 10 sekunder. Tænd den derefter igen.</p> <p>Vises Vent et øjeblik og Klar på printerens display?</p>	Problemet er løst.	Sluk printeren, og kontakt derefter teknisk support .

Problemer med hardware og interne optioner

Kan ikke registrere intern option

Handling	Ja	Nej
<p>Trin 1 Sluk printeren, og vent ca. 10 sekunder. Tænd derefter printeren igen.</p> <p>Fungerer den interne option korrekt?</p>	Problemet er løst.	Gå til trin 2..
<p>Trin 2 Kontroller, om den interne option er installeret korrekt på systemkortet.</p> <ul style="list-style-type: none"> a Sluk for printeren ved hjælp af strømkablet, og tag netledningen ud af stikkontakten. b Sørg for, at den interne option er installeret i det korrekte stik på systemkortet. c Tilslut strømkablet til printeren og derefter til en stikkontakt med jordforbindelse, og tænd derefter for printeren. <p>Er den interne option installeret korrekt på systemkortet?</p>	Gå til trin 3..	Slut den interne option til systemkortet.
<p>Trin 3 Udskriv siden med menuindstillinger, og kontroller derefter, om den interne option er anført på listen over Installerede funktioner.</p> <p>Er den interne option anført på siden med menuindstillinger?</p>	Gå til trin 4..	Geninstaller den interne option.
<p>Trin 4</p> <ul style="list-style-type: none"> a Kontroller, om den interne option er valgt. Det er muligvis nødvendigt manuelt at tilføje den interne option i printerdriveren for at gøre den tilgængelig for udskriftsjob. Der er flere oplysninger i "Opdater tilgængelige optioner i printerdriveren" på side 52. b Send udskriftsjobbet igen. <p>Fungerer den interne option korrekt?</p>	Problemet er løst.	Kontakt teknisk support .

Den interne printserver fungerer ikke korrekt

Handling	Ja	Nej
<p>Trin 1 Installer den interne printserver igen.</p> <p>a Fjern den interne printserver, og installer den igen. Der er flere oplysninger i "Installation af en intern løsningsport" på side 36.</p> <p>b Udskriv siden med menuindstillinger, og kontroller derefter, om den interne printserver er anført på listen over installerede funktioner.</p> <p>Er den interne printserver anført på listen over installerede funktioner?</p>	Gå til trin 2..	Kontroller, at den interne printserver understøttes af printeren. Bemærk! En intern printserver fra en anden printer fungerer måske ikke på denne printer.
<p>Trin 2 Kontroller kablet og tilslutningen til den interne printserver. Brug det rigtige kabel, og kontroller derefter, at det sidder godt fast i den interne printserver.</p> <p>Fungerer den interne printserver korrekt?</p>	Problemet er løst.	Kontakt teknisk support .

ISP (Internal Solutions Port) fungerer ikke korrekt

Handling	Ja	Nej
<p>Trin 1 Kontroller, at ISP'en (Internal Solutions Port) er installeret.</p> <p>a Installer ISP'en. Der er flere oplysninger i "Installation af en intern løsningsport" på side 36.</p> <p>b Udskriv siden med menuindstillinger, og kontroller derefter, om ISP'en er anført på listen over installerede funktioner.</p> <p>Er ISP'en anført på listen over installerede funktioner?</p>	Gå til trin 2..	Kontroller, at du har en understøttet ISP. Bemærk! En ISP fra en anden printer fungerer måske ikke på denne printer.
<p>Trin 2 Kontroller kablet og ISP-tilslutningen.</p> <p>a Brug det rigtige kabel, og sørg for, at det sidder godt fast i ISP'en.</p> <p>b Kontroller, at ISP-interfacekablet sidder godt fast i modtagerstikket på systemkortet.</p> <p>Bemærk! ISP-interfacekablet og modtagerstikket på systemkortet er farvekodede.</p> <p>Fungerer ISP'en korrekt?</p>	Problemet er løst.	Kontakt teknisk support .

Problemer med skuffer

Handling	Ja	Nej
<p>Trin 1</p> <p>a Træk bakken ud og udfør derefter en af følgende:</p> <ul style="list-style-type: none"> • Kontroller papirstop eller forkert indføring. • Sørg for, at papirstyrene flugter med indikatorerne for papirstørrelse i bakken. • Hvis du udskriver på brugerdefineret papir, skal du sørge for, at papirstyrene støder op til papirets kanter. • Sørg for, at papiret ikke når op til indikatoren for maksimal papiropfyldning. • Kontroller, at papiret ligger plant i skuffen. <p>b Undersøg, om skuffen lukker ordentligt.</p> <p>Fungerer skuffen?</p>	Problemet er løst.	Gå til trin 2..
<p>Trin 2</p> <p>a Sluk printeren, vent ca. 10 sekunder, og tænd derefter printeren igen.</p> <p>b Send udskriftsjobbet igen.</p> <p>Fungerer skuffen?</p>	Problemet er løst.	Gå til trin 3..
<p>Trin 3</p> <p>Kontroller, om skuffen er installeret og kan ses af printeren.</p> <p>Udskriv siden med menuindstillinger, og kontroller derefter, om skuffen er anført på listen over installerede funktioner.</p> <p>Er skuffen anført på siden med menuindstillinger?</p>	Gå til trin 4..	Indsæt skuffen igen. Du kan finde yderligere oplysninger i den opsætningsvejledning, der fulgte med skuffen.
<p>Trin 4</p> <p>Kontroller, om skuffen er tilgængelig i printerdriveren.</p> <p>Bemærk! Tilføj om nødvendigt skuffen i printerdriveren, så den er tilgængelig for udskriftsjob. Der er flere oplysninger i "Opdater tilgængelige optioner i printerdriveren" på side 52.</p> <p>Er skuffen tilgængelig i printerdriveren?</p>	Problemet er løst.	Kontakt teknisk support .

USB/parallelinterfacekortet fungerer ikke korrekt

Handling	Ja	Nej
<p>Trin 1</p> <p>Sørg for, at USB/parallelinterfacekortet er installeret.</p> <p>a Installer USB/parallelinterfacekortet. Der er flere oplysninger i "Installation af en intern løsningsport" på side 36.</p> <p>b Udskriv siden med menuindstillinger, og kontroller derefter, om USB/parallelinterfacekortet er anført på listen over installerede funktioner.</p> <p>Er USB/parallelinterfacekortet anført på listen over installerede funktioner?</p>	Gå til trin 2..	<p>Kontroller, at du har et understøttet USB/parallelinterfacekort.</p> <p>Bemærk! Et USB/parallelinterfacekort fra en anden printer fungerer måske ikke på denne printer.</p>

Handling	Ja	Nej
<p>Trin 2</p> <p>Kontroller kablet og tilslutningen af USB/parallelinterfacekortet.</p> <p>Brug det rigtige kabel, og sørg for, at det sidder godt fast i USB/parallelinterfacekortet.</p> <p>Fungerer USB/parallelinterfacekortet korrekt?</p>	Problemet er løst.	Kontakt teknisk support .

Problemer med papirindføring

Der opstår ofte papirstop

Handling	Ja	Nej
<p>Trin 1</p> <p>a Træk bakken ud og udfør derefter en af følgende:</p> <ul style="list-style-type: none"> • Kontroller, at papiret ligger plant i bakken. • Sørg for, at papirstyrene flugter med indikatorerne for papirstørrelse i bakken. • Kontroller, at papirstyrene er indstillet mod papirets sider. • Sørg for, at papiret ikke når op til indikatoren for maksimal papirofyldning. • Kontroller, at du udskriver med den anbefalede papirstørrelse og type. <p>b Isæt bakken korrekt.</p> <p>Hvis genopret ved papirstop er deaktiveret, vil udskriftsjobbene genudskrives automatisk.</p> <p>Optræder papirstop stadig jævnligt?</p>	Gå til trin 2..	Problemet er løst.
<p>Trin 2</p> <p>a Ilæg papir fra en ny pakke.</p> <p>Bemærk! Papiret bliver fugtigt pga. høj luftfugtighed. Opbevar papiret i den originale indpakning, indtil det skal bruges.</p> <p>b Send udskriftsjobbet igen.</p> <p>Optræder papirstop stadig jævnligt?</p>	Gå til trin 3..	Problemet er løst.
<p>Trin 3</p> <p>a Se gode råd om at undgå papirstop. Der er flere oplysninger i "Undgå papirstop" på side 244.</p> <p>b Følg rådene, og send derefter udskriftsjobbet igen.</p> <p>Optræder papirstop stadig jævnligt?</p>	Kontakt teknisk support .	Problemet er løst.

Meddelelsen om papirstop vises, selvom papirstoppet er fjernet

Handling	Ja	Nej
Kontroller hele papirstien for fastklemmt papir. a Fjern eventuelt fastklemmt papir. b Tryk på Fortsæt på printerens kontrolpanel for at fjerne meddelelsen. Viser papirstopmeddelelsen stadig?	Kontakt teknisk support .	Problemet er løst.

Fastklemte sider udskrives ikke igen

Handling	Ja	Nej
Aktiver Genopret ved stop. a På startside skal du navigere til:  >Indstillinger >Generelle indstillinger >Genopret udskrift b Tryk på pilene i menuen Genopret ved stop for at rulle til Til eller Auto . c Tryk på Send . Udskrives der sider efter papirstop?	Problemet er løst.	Kontakt teknisk support .

Løsning af udskrivningsproblemer

Udskrivningsproblemer

Fortrolige og andre tilbageholdte job udskrives ikke

Bemærk! Udskriftsjob af typen Fortrolig, Kontrol, Reservation og Gentagelse slettes muligvis, hvis printeren har brug for ekstra hukommelse til at behandle andre tilbageholdte job.

Handling	Ja	Nej
<p>Trin 1 Åbn mappen for tilbageholdte jobs på printerdisplayet, og bekræft, at udskriftjobbet er angivet.</p> <p>Er udskriftjobbet angivet i mappen med tilbageholdte jobs?</p>	Gå til trin 2..	Vælg en af valgmulighederne for Udskriv og hold, og send udskriftjobbet igen. Der er flere oplysninger i "Udskrive fortrolige og andre tilbageholdte job" på side 91.
<p>Trin 2 Udskriftjobbet kan indeholde en formatfejl eller ugyldige data.</p> <ul style="list-style-type: none"> • Slet udskriftjobbet, og send det igen. • For PDF-filer: Generér en ny PDF, og udskriv den igen. <p>Hvis du udskriver fra internet, kan printeren opfatte flere ens jobnavne som dubletter og slette alle andre end det første job.</p> <p>Til Windows-brugere</p> <ol style="list-style-type: none"> Åbn mappen Udskriftsindstillinger. Markér afkrydsningsfeltet "Behold ens dokumenter" i dialogboksen Udskriv og tilbagehold. Indtast en PIN-kode. <p>Til Macintosh-brugere Gem alle udskriftsjob, navngiv hvert job forskelligt, og send de enkelte job til printeren.</p> <p>Udskrives jobbet?</p>	Problemet er løst.	Gå til trin 3..
<p>Trin 3 Slet nogle af de tilbageholdte job for at frigøre mere hukommelse i printeren.</p> <p>Udskrives jobbet?</p>	Problemet er løst.	Føj mere hukommelse til printeren.

Konvolut klæber sammen under udskrivning

Handling	Ja	Nej
<p>a Brug konvolutter, der har været opbevaret tørt.</p> <p>Bemærk! Udskrivning på konvolutter med højt fugtindhold kan få flappen til at klæbe sammen.</p> <p>b Send udskriftsjobbet igen.</p> <p>Klæbede konvolutten sammen under udskrivning?</p>	Kontakt teknisk support .	Problemet er løst.

En fejlmeddelelse om læsning af flashdrev vises

Handling	Ja	Nej
<p>Trin 1</p> <p>Kontroller, om flashdrevet er sat i USB-porten på forsiden.</p> <p>Bemærk! Flashdrevet fungerer ikke, hvis det sættes i USB-porten på bagsiden.</p> <p>Er flashdrevet sat i USB-porten på forsiden?</p>	Gå til trin 2..	Sæt et flashdrev i USB-porten på forsiden.
<p>Trin 2</p> <p>Kontroller, om indikatorlyset på printerens kontrolpanel blinker grønt.</p> <p>Bemærk! Et grønt blinkende lys indikerer, at printeren er optaget.</p> <p>Blinker indikatorlampen grønt?</p>	Vent, til printeren er klar, vis listen over tilbageholdte job, og udskriv derefter dokumenterne.	Gå til trin 3..
<p>Trin 3</p> <p>a Kontroller, om der bliver vist en fejlmeddelelse på displayet.</p> <p>b Ryd meddelelsen.</p> <p>Bliver fejlmeddelelsen stadig vist?</p>	Gå til trin 4..	Problemet er løst.
<p>Trin 4</p> <p>Kontroller, om flashdrevet understøttes.</p> <p>Se "Understøttede flashdrev og filtyper" på side 88, hvis du vil have oplysninger om testede og godkendte USB-flashhukommelsesenheder.</p> <p>Bliver fejlmeddelelsen stadig vist?</p>	Gå til trin 5..	Problemet er løst.
<p>Trin 5</p> <p>Kontroller, om netværksadministratoren har deaktiveret USB-porten.</p> <p>Bliver fejlmeddelelsen stadig vist?</p>	Kontakt teknisk support .	Problemet er løst.

Der udskrives forkerte tegn

Handling	Ja	Nej
<p>Trin 1 Sørg for, at printeren ikke er i tilstanden Hexudskrivning. Bemærk! Hvis Klar Hex vises på printerdisplayet, skal du slukke printeren og derefter tænde den igen for at deaktivere hexudskrivningstilstand.</p> <p>Er printeren i hexudskrivningstilstand?</p>	Deaktiver tilstanden Hexudskrivning.	Gå til trin 2..
<p>Trin 2 a Vælg Standardnetværk eller Netværk [x] på printerens kontrolpanel, og indstil derefter SmartSwitch til Til. b Send udskriftsjobbet igen.</p> <p>Udskrives forkerte tegn?</p>	Kontakt teknisk support .	Problemet er løst.

Job udskrives fra den forkerte skuffe eller på det forkerte papir

Handling	Ja	Nej
<p>Trin 1 a Kontroller, at der udskrives på papir, der understøttes af skuffen. b Send udskriftsjobbet igen.</p> <p>Blev jobbet udskrevet fra den rigtige skuffe og på det rigtige papir?</p>	Problemet er løst.	Gå til trin 2..
<p>Trin 2 a Indstil papirstørrelse og -type, så det svarer til det papir, der er lagt i skuffen, i papirmenuen på printerens kontrolpanel. b Send udskriftsjobbet igen.</p> <p>Blev jobbet udskrevet fra den rigtige skuffe og på det rigtige papir?</p>	Problemet er løst.	Gå til trin 3..
<p>Trin 3 a Afhængigt af dit operativsystem skal du enten åbne Udskriftsindstillinger eller dialogboksen Udskriv og derefter angive papirtypen. b Send udskriftsjobbet igen.</p> <p>Blev jobbet udskrevet fra den rigtige skuffe og på det rigtige papir?</p>	Problemet er løst.	Gå til trin 4..
<p>Trin 4 a Undersøg, om skufferne ikke er sammenkædet. b Send udskriftsjobbet igen.</p> <p>Blev jobbet udskrevet fra den rigtige skuffe og på det rigtige papir?</p>	Problemet er løst.	Kontakt teknisk support .

Store job sorteres ikke

Handling	Ja	Nej
<p>Trin 1</p> <p>a Indstil Sorter til (1,2,3) (1,2,3) i menuen Finishing på printerens kontrolpanel.</p> <p>b Send udskriftsjobbet igen.</p> <p>Blev jobbet udskrevet og sorteret korrekt?</p>	Problemet er løst.	Gå til trin 2..
<p>Trin 2</p> <p>a Indstil Sortering til (1,2,3) (1,2,3) i printersoftware.</p> <p>Bemærk! Hvis du indstiller Sortering til (1,1,1) (2,2,2) i softwaren, tilsidesættes indstillingen i menuen Finishing.</p> <p>b Send udskriftsjobbet igen.</p> <p>Blev jobbet udskrevet og sorteret korrekt?</p>	Problemet er løst.	Gå til trin 3..
<p>Trin 3</p> <p>Reducer udskriftsjobbets kompleksitet ved at slette antallet og størrelsen af skrifttyper, antallet og kompleksiteten af billederne og antallet af siderne i jobbet.</p> <p>Blev jobbet udskrevet og sorteret korrekt?</p>	Problemet er løst.	Kontakt teknisk support .

PDF-filer på flere sprog udskrives ikke

Handling	Ja	Nej
<p>Trin 1</p> <p>a Kontroller, om udskriftsindstillingerne for PDF-output er indstillet, så alle skrifttyper indlejres.</p> <p>Du kan finde flere oplysninger i den dokumentation, der leveres sammen med Adobe Acrobat.</p> <p>b Generer en ny PDF-fil, og send derefter udskriftsjobbet igen.</p> <p>Udskrives filerne?</p>	Problemet er løst.	Gå til trin 2..
<p>Trin 2</p> <p>a Åbn det dokument, du vil udskrive, i Adobe Acrobat.</p> <p>b Klik på File >Print >Advanced >Print As Image >OK >OK.</p> <p>Udskrives filerne?</p>	Problemet er løst.	Kontakt teknisk support .

Udskriftsjob udskrives ikke

Handling	Ja	Nej
<p>Trin 1</p> <p>a Åbn dialogboksen Udskriv fra det dokument, du prøver at udskrive, og kontroller, at du har valgt den rigtige printer.</p> <p>Bemærk! Hvis printeren ikke er standardprinteren, skal du vælge printeren for hvert dokument, du vil udskrive.</p> <p>b Send udskriftsjobbet igen.</p> <p>Blev jobbene udskrevet?</p>	Problemet er løst.	Gå til trin 2..
<p>Trin 2</p> <p>a Undersøg, om printeren er sat i stikkontakten og tændt, om om Klar vises på printerdisplayet.</p> <p>b Send udskriftsjobbet igen.</p> <p>Blev jobbene udskrevet?</p>	Problemet er løst.	Gå til trin 3..
<p>Trin 3</p> <p>Hvis der vises en fejlmeddelelse på printerdisplayet, skal du fjerne meddelelsen.</p> <p>Bemærk! Printeren fortsætter udskrivningen, når du har fjernet meddelelsen.</p> <p>Blev jobbene udskrevet?</p>	Problemet er løst.	Gå til trin 4..
<p>Trin 4</p> <p>a Undersøg, om portene (USB, seriel eller Ethernet) fungerer, og om kablerne er sat helt ind i computeren og printeren.</p> <p>Bemærk! Du kan finde yderligere oplysninger i den opsætningsvejledning, der leveres sammen med printeren.</p> <p>b Send udskriftsjobbet igen.</p> <p>Blev jobbene udskrevet?</p>	Problemet er løst.	Gå til trin 5..
<p>Trin 5</p> <p>a Sluk printeren, og vent ca. 10 sekunder. Tænd den derefter igen.</p> <p>b Send udskriftsjobbet igen.</p> <p>Blev jobbene udskrevet?</p>	Problemet er løst.	Gå til trin 6..
<p>Trin 6</p> <p>a Fjern og geninstaller derefter printersoftware. Der er flere oplysninger i "Installation af printersoftware" på side 51.</p> <p>Bemærk! Du kan finde flere oplysninger på http://support.dell.com.</p> <p>b Send udskriftsjobbet igen.</p> <p>Blev jobbene udskrevet?</p>	Problemet er løst.	Kontakt teknisk support .

Udskriftsjobbet tager længere tid end forventet

Handling	Ja	Nej
<p>Trin 1 Rediger printerens miljøindstillinger.</p> <p>a Naviger til følgende via printerens kontrolpanel: Indstillinger > Generelle indstillinger</p> <p>b Vælg Økotilstand eller Lydløs tilstand, og vælg derefter Fra.</p> <p>Bemærk! Deaktivering af Økotilstand eller Lydløs tilstand kan øge forbruget af energi og/eller forbrugsstoffer.</p> <p>Blev jobbet udskrevet?</p>	Problemet er løst.	Gå til trin 2..
<p>Trin 2 Reducer antallet og størrelsen af skrifttyper, antallet og kompleksiteten af billederne og antallet af siderne i udskriftsjobbet. Send derefter jobbet igen.</p> <p>Blev jobbet udskrevet?</p>	Problemet er løst.	Gå til trin 3..
<p>Trin 3</p> <p>a Fjern tilbageholdte job, der er gemt i printerens hukommelse.</p> <p>b Send udskriftsjobbet igen.</p> <p>Blev jobbet udskrevet?</p>	Problemet er løst.	Gå til trin 4..
<p>Trin 4</p> <p>a Deaktiver funktionen Sidebeskyttelse. Naviger til følgende via printerens kontrolpanel: Indstillinger > Generelle indstillinger > Genopret udskrift > Sidebeskyttelse > Fra</p> <p>b Send udskriftsjobbet igen.</p> <p>Blev jobbet udskrevet?</p>	Problemet er løst.	Gå til trin 5..
<p>Trin 5</p> <p>a Kontroller, at kabelforbindelserne til printerens og printserveren sidder godt fast. Du kan finde yderligere oplysninger i den opsætningsvejledning, der leveres sammen med printerens.</p> <p>b Send udskriftsjobbet igen.</p> <p>Blev jobbet udskrevet?</p>	Problemet er løst.	Gå til trin 6..
<p>Trin 6 Installer ekstra hukommelse i printerens, og send derefter udskriftsjobbet igen.</p> <p>Blev jobbet udskrevet?</p>	Problemet er løst.	Kontakt teknisk support .

Udskrivningen bliver langsommere

Bemærkninger:

- Ved udskrivning på smalt papir udskriver printerens med nedsat hastighed for at undgå at beskadige fuseren.

- Printerens hastighed kan blive nedsat, hvis der udskrives konstant i lang tid, eller hvis rumtemperaturen er forhøjet.

Handling	Ja	Nej
<p>Trin 1</p> <p>a Kontroller at papirstørrelsen, der er lagt i bakken, passer til fusertypen.</p> <p>Bemærk! Brug en 110-volt fuser til udskrivning på papir i Letter-størrelse og en 220-volt fuser til udskrivning på papir i A4-størrelse.</p> <p>b Send udskriftsjobbet igen.</p> <p>Steg udskriftshastigheden?</p>	Problemet er løst.	Gå til trin 2..
<p>Trin 2</p> <p>a Udskift fuseren. Se det instruktionsark, der fulgte med enheden, for at få flere oplysninger.</p> <p>b Send udskriftsjobbet igen.</p> <p>Steg udskriftshastigheden?</p>	Problemet er løst.	Kontakt teknisk support .

Skuffesammenkædning virker ikke

Bemærkninger:

- Skufferne kan registrere papirpapirlængden.
- MP-arkføderen registrerer ikke automatisk papirstørrelsen. Du skal angive størrelsen i menuen Papirstørrelse/type.

Handling	Ja	Nej
<p>Trin 1</p> <p>a Åbn skufferne, og kontroller, at de indeholder papir med samme størrelse og type.</p> <ul style="list-style-type: none"> • Undersøg, om papirstyrene har den korrekte position i forhold til den papirstørrelse, der er lagt i hver skuffe. • Sørg for, at papirstyrene flugter med indikatorerne for papirstørrelse i bakken. <p>b Send udskriftsjobbet igen.</p> <p>Sammenkædes skufferne korrekt?</p>	Problemet er løst.	Gå til trin 2..
<p>Trin 2</p> <p>a Indstil i papirmenuen på printerens kontrolpanel papirstørrelse og -type, så det svarer til det papir, der er lagt i de skuffer, som skal sammenkædes.</p> <p>Bemærk! Papirstørrelsen og -typen skal matche, før skufferne kan sammenkædes.</p> <p>b Send udskriftsjobbet igen.</p> <p>Sammenkædes skufferne korrekt?</p>	Problemet er løst.	Kontakt teknisk support .

Der foretages uventede sideskift

Handling	Ja	Nej
<p>Øg udskriftstimeout.</p> <p>a På startside skal du navigere til:</p> <p> >Indstillinger >Generelle indstillinger >Timeout</p> <p>b Øg indstillingen Print timeout, og tryk derefter på Send.</p> <p>c Send udskriftsjobbet igen.</p> <p>Blev filen udskrevet korrekt?</p>	Problemet er løst.	Undersøg, om originalfilen har manuelle sideskift.

Problemer med udskriftskvalitet

Tegn er hakkede eller har uens kanter

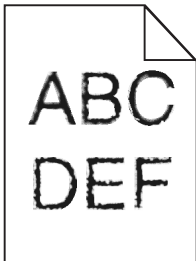

Handling	Ja	Nej
<p>Trin 1</p> <p>a Udskriv en liste over skrifttypeeksempler for at kontrollere, om de skrifttyper, du benytter, understøttes af printerens.</p> <p>1 Naviger til følgende via printerens kontrolpanel:</p> <p> >Rapporter >Udskriv skrifttyper</p> <p>2 Tryk på PCL-skrifttyper eller PostScript-skrifttyper.</p> <p>b Brug en skrifttype, der understøttes af printerens, eller installer den skrifttype, du gerne vil bruge. Kontakt den systemansvarlige for yderligere oplysninger.</p> <p>c Send udskriftsjobbet igen.</p> <p>Indeholder udskrifterne stadig tegn, der er hakkede eller har uens kanter?</p>	Gå til trin 2..	Problemet er løst.
<p>Trin 2</p> <p>a Brug en skrifttype, der understøttes af printerens, eller installer den skrifttype, du gerne vil bruge på computeren. Kontakt den systemansvarlige for yderligere oplysninger.</p> <p>b Send udskriftsjobbet igen.</p> <p>Indeholder udskrifterne stadig tegn, der er hakkede eller har uens kanter?</p>	Kontakt teknisk support .	Problemet er løst.

Printeren udskriver tomme sider

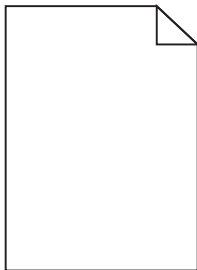

Handling	Ja	Nej
<p>Trin 1</p> <p>a Kontroller, at der ikke sidder emballage på billedenheden.</p> <ol style="list-style-type: none"> 1 Fjern tonerpatronen, og isæt derefter billedenheden. 2 Kontroller, at al emballage er fjernet fra billedenheden. <p>Advarsel! Potentiel skade: Billedenheden må ikke udsættes for direkte lys i mere end ti minutter. Hvis enheden udsættes for lys i længere perioder, kan det give problemer med udskriftskvaliteten.</p> <ol style="list-style-type: none"> 3 Geninstaller først billedenheden, og derefter patronen. <p>b Send udskriftsjobbet igen.</p> <p>Udskriver printerens stadig tomme sider?</p>	Gå til trin 2..	Problemet er løst.
<p>Trin 2</p> <p>a Omfordel toneren i billedenheden.</p> <ol style="list-style-type: none"> 1 Fjern tonerpatronen, og isæt derefter billedenheden. 2 Ryst billedenheden godt. <p>Advarsel! Potentiel skade: Billedenheden må ikke udsættes for direkte lys i mere end ti minutter. Hvis enheden udsættes for lys i længere perioder, kan det give problemer med udskriftskvaliteten.</p> <ol style="list-style-type: none"> 3 Geninstaller først billedenheden, og derefter patronen. <p>b Send udskriftsjobbet igen.</p> <p>Udskriver printerens stadig tomme sider?</p>	Gå til trin 3..	Problemet er løst.
<p>Trin 3</p> <p>Udskift billedenheden, og send derefter udskriftsjobbet igen.</p> <p>Udskriver printerens stadig tomme sider?</p>	Kontakt teknisk support .	Problemet er løst.

Beskårne sider eller billeder

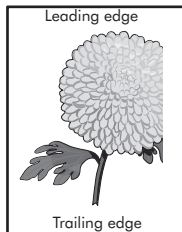
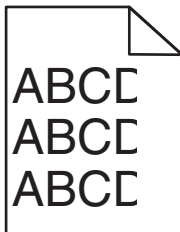

Handling	Ja	Nej
<p>Trin 1</p> <p>a Indstil bredde- og længdestyrene i bakken korrekt i forhold til det ilagte papir.</p> <p>b Send udskriftsjobbet igen.</p> <p>Er siden eller billedet beskåret?</p>	Gå til trin 2..	Problemet er løst.
<p>Trin 2</p> <p>Indstil papirstørrelse og -type, så det svarer til det papir, der er lagt i bakken, i papirmenuen på printerens kontrolpanel.</p> <p>Svarer papirstørrelse og -type til det papir, der er lagt i bakken?</p>	Gå til trin 3..	<p>Gør et eller flere af følgende:</p> <ul style="list-style-type: none"> • Angiv papirstørrelse under bakkeindstillingerne , så de matcher det papir, der ligger i bakken. • Udskift det papir, der er lagt i bakken, så det svarer til den papirstørrelse, der er angivet under bakkeindstillingerne .
<p>Trin 3</p> <p>a Afhængigt af dit operativsystem skal du enten angive papirstørrelsen under Udskriftsindstillinger eller i dialogboksen Udskriv.</p> <p>b Send udskriftsjobbet igen.</p> <p>Er siden eller billedet beskåret?</p>	Gå til trin 4..	Problemet er løst.
<p>Trin 4</p> <p>a Indsæt billedenheden igen.</p> <ol style="list-style-type: none"> 1 Tag tonerpatronen ud af printeren. 2 Fjern billedenheden. <p>Advarsel! Potentiel skade: Billedenheden må ikke udsættes for direkte lys i mere end ti minutter. Hvis enheden udsættes for lys i længere perioder, kan det give problemer med udskriftskvaliteten.</p> <ol style="list-style-type: none"> 3 Installer først billedenheden, og derefter patronen. <p>b Send udskriftsjobbet igen.</p> <p>Er siden eller billedet beskåret?</p>	Kontakt teknisk support .	Problemet er løst.

Komprimerede billeder vises på udskrifter

Bemærk! Udskrivning på papir i Letter-størrelse ved hjælp af en 220-volt fuser komprimerer billeder.

Handling	Ja	Nej
<p>Trin 1</p> <p>a Kontroller at papirstørrelsen, der er lagt i bakken, passer til fusertypen. Bemærk! Brug en 110-volt fuser til udskrivning på papir i Letter-størrelse og en 220-volt fuser til udskrivning på papir i A4-størrelse.</p> <p>b Send udskriftsjobbet igen.</p> <p>Vises komprimerede billeder stadig?</p>	Problemet er løst.	Gå til trin 2..
<p>Trin 2</p> <p>a Udskift fuseren. Se det instruktionsark, der fulgte med enheden, for at få flere oplysninger.</p> <p>b Send udskriftsjobbet igen.</p> <p>Vises komprimerede billeder stadig?</p>	Problemet er løst.	Kontakt teknisk support .

Der vises skygebilleder på udskriverne

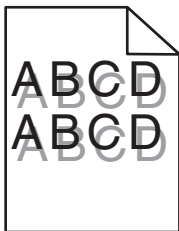

Handling	Ja	Nej
<p>Trin 1</p> <p>Læg papir af den korrekte type og med den korrekte vægt i bakken.</p> <p>Er der lagt papir af den korrekte type og med den korrekte vægt i bakken?</p>	Gå til trin 2..	Læg papir af den korrekte type og med den korrekte vægt i bakken.
<p>Trin 2</p> <p>Indstil papirtype og -vægt, så det svarer til det papir, der er lagt i bakken, i papirmenuen på printerens kontrolpanel.</p> <p>Er bakken indstillet til det ilagte papirs type og vægt?</p>	Gå til trin 3..	Udskift det papir, der er lagt i bakken, med papir, der svarer til type og vægt angivet i bakkeindstillingerne.
<p>Trin 3</p> <p>a Afhængigt af dit operativsystem skal du enten angive papirtype og -vægt under Udskriftsindstillinger eller i dialogboksen Udskriv.</p> <p>b Send udskriftsjobbet igen.</p> <p>Vises der stadig skygebilleder på udskriverne?</p>	Gå til trin 4..	Problemet er løst.
<p>Trin 4</p> <p>Udskift billedenheden, og send derefter udskriftsjobbet igen.</p> <p>Vises der stadig skygebilleder på udskriverne?</p>	Kontakt teknisk support .	Problemet er løst.

Der er grå baggrund på udskrifterne

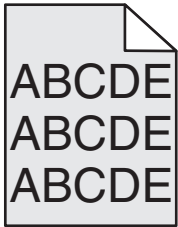

Handling	Ja	Nej
<p>Trin 1</p> <p>a Sænk tonersvævningsgraden i kvalitetsmenuen på printerens kontrolpanel.</p> <p>Bemærk! Standardindstillingen er 8.</p> <p>b Send udskriftsjobbet igen.</p> <p>Forsvandt den grå baggrund fra udskrifterne?</p>	<p>Problemet er løst.</p>	<p>Gå til trin 2..</p>
<p>Trin 2</p> <p>Geninstaller først billedenheden og derefter tonerpatronen.</p> <p>a Tag tonerpatronen ud af printeren.</p> <p>b Fjern billedenheden.</p> <p>Advarsel! Potentiel skade: Billedenheden må ikke udsættes for direkte lys i mere end ti minutter. Hvis enheden udsættes for lys i længere perioder, kan det give problemer med udskriftskvaliteten.</p> <p>c Installer først billedenheden, og derefter patronen.</p> <p>d Send udskriftsjobbet igen.</p> <p>Forsvandt den grå baggrund fra udskrifterne?</p>	<p>Problemet er løst.</p>	<p>Gå til trin 3..</p>
<p>Trin 3</p> <p>Udskift billedenheden, og send derefter udskriftsjobbet igen.</p> <p>Forsvandt den grå baggrund fra udskrifterne?</p>	<p>Problemet er løst.</p>	<p>Kontakt teknisk support.</p>

Forkerte margener på udskrifter

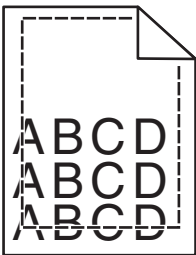

Handling	Ja	Nej
<p>Trin 1</p> <p>a Indstil bredde- og længdestyrene korrekt i forhold til den ilagte papirstørrelse.</p> <p>b Send udskriftsjobbet igen.</p> <p>Er margenerne korrekte?</p>	Problemet er løst.	Gå til trin 2..
<p>Trin 2</p> <p>Indstil papirstørrelse, så det svarer til det papir, der er lagt i bakken, i papirmenuen på printerens kontrolpanel.</p> <p>Svarer papirstørrelsen til det papir, der er lagt i bakken?</p>	Gå til trin 3..	<p>Gør et eller flere af følgende:</p> <ul style="list-style-type: none"> • Angiv papirstørrelse under bakkeindstillingerne, så de matcher det papir, der ligger i bakken. • Udskift det papir, der er lagt i bakken, så det svarer til den papirstørrelse, der er angivet under bakkeindstillingerne.
<p>Trin 3</p> <p>a Afhængigt af dit operativsystem skal du enten angive papirstørrelsen under Udskriftsindstillinger eller i dialogboksen Udskriv.</p> <p>b Send udskriftsjobbet igen.</p> <p>Er margenerne korrekte?</p>	Problemet er løst.	Kontakt teknisk support .

Papiret krøller

Handling	Ja	Nej
<p>Trin 1</p> <p>Indstil bredde- og længdestyrene i bakken korrekt i forhold til størrelse på det ilagte papir.</p> <p>Er bredde- og længdestyrene indstillet korrekt?</p>	Gå til trin 2..	Juster bredde- og længdestyrene.
<p>Trin 2</p> <p>Indstil papirtype og -vægt, så det svarer til det papir, der er lagt i bakken, i papirmenuen på printerens kontrolpanel.</p> <p>Svarer papirtype og -vægt til type og vægt for papiret i bakken?</p>	Gå til trin 3..	Angiv papirtype og -vægt under bakkeindstillingerne, så de svarer til det papir, der er lagt i bakken.
<p>Trin 3</p> <p>a Afhængigt af dit operativsystem skal du enten angive papirtype og -vægt under Udskriftsindstillinger eller i dialogboksen Udskriv.</p> <p>b Send udskriftsjobbet igen.</p> <p>Er papiret stadig krøllet?</p>	Gå til trin 4..	Problemet er løst.

Handling	Ja	Nej
Trin 4 a Fjern papiret fra bakken, og vend det om. b Send udskriftsjobbet igen. Er papiret stadig krøllet?	Gå til trin 5..	Problemet er løst.
Trin 5 a Ilæg papir fra en ny pakke. Bemærk! Papiret bliver fugtigt pga. høj luftfugtighed. Opbevar papiret i den originale indpakning, indtil det skal bruges. b Send udskriftsjobbet igen. Er papiret stadig krøllet?	Kontakt teknisk support .	Problemet er løst.

Uregelmæssig udskrivning

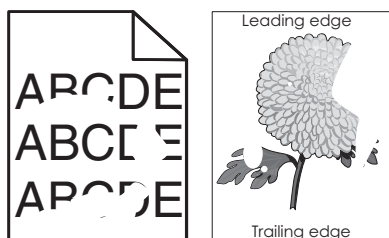

Handling	Ja	Nej
Trin 1 a Indstil bredde- og længdestyrene i bakken korrekt i forhold til størrelsen på det papir, der er lagt i bakken. b Send udskriftsjobbet igen. Forekommer der stadig uregelmæssigheder ved udskrivningen?	Gå til trin 2..	Problemet er løst.
Trin 2 Indstil papirstørrelse og -type, så det svarer til det papir, der er lagt i bakken, i papirmenuen på printerens kontrolpanel. Svarer printerindstillingerne til type og vægt for det papir, der er lagt i bakken?	Gå til trin 3..	Angiv papirstørrelse og -type under bakkeindstillingerne, så de svarer til det papir, der er lagt i bakken.
Trin 3 a Afhængigt af dit operativsystem skal du enten angive papirtype og -vægt under Udskriftsindstillinger eller i dialogboksen Udskriv. b Send udskriftsjobbet igen. Forekommer der stadig uregelmæssigheder ved udskrivningen?	Gå til trin 4..	Problemet er løst.
Trin 4 Kontroller, om det papir, der er lagt i bakken, har struktur eller ru finish. Udskriver du på papir med struktur eller ru overflade?	Indstil papirstrukturen, så det svarer til det papir, der er lagt i bakken, i papirmenuen på printerens kontrolpanel.	Gå til trin 5..

Handling	Ja	Nej
<p>Trin 5</p> <p>a Ilæg papir fra en ny pakke.</p> <p>Bemærk! Papiret bliver fugtigt pga. høj luftfugtighed. Opbevar papiret i den originale indpakning, indtil det skal bruges.</p> <p>b Send udskriftsjobbet igen.</p> <p>Forekommer der stadig uregelmæssigheder ved udskrivningen?</p>	Gå til trin 6..	Problemet er løst.
<p>Trin 6</p> <p>Udskift billedenheden, og send derefter udskriftsjobbet igen.</p> <p>Forekommer der stadig uregelmæssigheder ved udskrivningen?</p>	Kontakt teknisk support eller din Dell-printerforhandler.	Problemet er løst.

Der forekommer gentagne fejl på udskrifterne

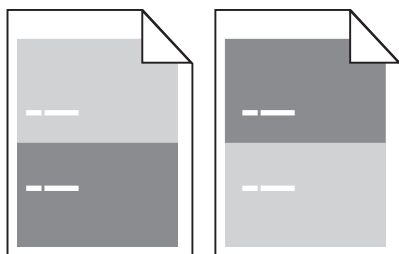

Handling	Ja	Nej
<p>Trin 1</p> <p>a Udskift billedenheden, hvis afstanden mellem fejlene er magen til en af følgende:</p> <ul style="list-style-type: none"> • 47,8 mm (1,88 ") • 96,8 mm (3,81 ") • 28,5 mm (1,12 ") <p>b Send udskriftsjobbet igen.</p> <p>Forekommer der stadig gentagne fejl på udskrifterne?</p>	Gå til trin 2..	Problemet er løst.
<p>Trin 2</p> <p>a Udskift fuseren, hvis afstanden mellem fejlene er magen til en af følgende:</p> <ul style="list-style-type: none"> • 94,25 mm (3,71 ") • 95,2 mm (3,75 ") <p>b Send udskriftsjobbet igen.</p> <p>Forekommer der stadig gentagne fejl på udskrifterne?</p>	Kontakt teknisk support .	Problemet er løst.

Udskriften er for mørk

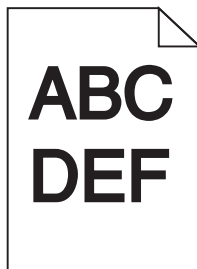

Handling	Ja	Nej
<p>Trin 1</p> <p>a Reducer tonersvævningsgraden i kvalitetsmenuen på printerens kontrolpanel.</p> <p>Bemærk! Standardindstillingen er 8.</p> <p>b Send udskriftsjobbet igen.</p> <p>Er udskriften stadig for mørk?</p>	Gå til trin 2..	Problemet er løst.
<p>Trin 2</p> <p>a Indstil papirtype, -struktur og -vægt, så det svarer til det papir, der er lagt i bakken, i papirmenuen på printerens kontrolpanel.</p> <p>b Send udskriftsjobbet igen.</p> <p>Er bakken indstillet til det ilagte papirs type, struktur og vægt?</p>	Gå til trin 3..	<p>Gør et eller flere af følgende:</p> <ul style="list-style-type: none"> • Angiv papirtype, -struktur og -vægt under bakkeindstillingerne, så de svarer til det papir, der er lagt i bakken. • Udskift det papir, der er lagt i bakken, med papir, der svarer til type, struktur og vægt angivet i bakkeindstillingerne.
<p>Trin 3</p> <p>a Afhængigt af dit operativsystem skal du enten angive papirtype, -struktur og -vægt under Udskriftsindstillinger eller i dialogboksen Udskriv.</p> <p>b Send udskriftsjobbet igen.</p> <p>Er udskriften stadig for mørk?</p>	Gå til trin 4..	Problemet er løst.
<p>Trin 4</p> <p>Kontroller, om det papir, der er lagt i bakken, har struktur eller ru finish.</p> <p>Udskriver du på papir med struktur eller ru overflade?</p>	Rediger strukturindstillingerne i papirstrukturmenuen på printerens kontrolpanel, så de svarer til det papir, der udskrives på.	Gå til trin 5..

Handling	Ja	Nej
<p>Trin 5</p> <p>a Ilæg papir fra en ny pakke.</p> <p>Bemærk! Papiret bliver fugtigt pga. høj luftfugtighed. Opbevar papiret i den originale indpakning, indtil det skal bruges.</p> <p>b Send udskriftsjobbet igen.</p> <p>Er udskriften stadig for mørk?</p>	Gå til trin 6..	Problemet er løst.
<p>Trin 6</p> <p>Udskift billedenheden, og send derefter udskriftsjobbet igen.</p> <p>Er udskriften stadig for mørk?</p>	Kontakt teknisk support .	Problemet er løst.

Udskriften er for lys

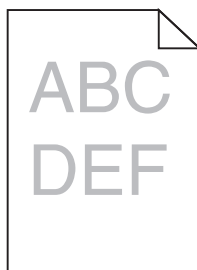

Handling	Ja	Nej
<p>Trin 1</p> <p>a Øg tonersvævningsgraden i kvalitetsmenuen på printerens kontrolpanel.</p> <p>Bemærk! Standardindstillingen er 8.</p> <p>b Send udskriftsjobbet igen.</p> <p>Er udskriften stadig for lys?</p>	Gå til trin 2..	Problemet er løst.
<p>Trin 2</p> <p>Indstil papirtype, -struktur og -vægt, så det svarer til det papir, der er lagt i bakken, i papirmenuen på printerens kontrolpanel.</p> <p>Er bakken indstillet til det ilagte papirs type, struktur og vægt?</p>	Gå til trin 3..	Rediger papirtype, -struktur og -vægt, så det passer til det papir, der er lagt i bakken.
<p>Trin 3</p> <p>a Afhængigt af dit operativsystem skal du enten angive papirtype, -struktur og -vægt under Udskriftsindstillinger eller i dialogboksen Udskriv.</p> <p>b Send udskriftsjobbet igen.</p> <p>Er udskriften stadig for lys?</p>	Gå til trin 4..	Problemet er løst.
<p>Trin 4</p> <p>Sørg for, at det papir, der er lagt i bakken, ikke har struktur eller ru finish.</p> <p>Udskriver du på papir med struktur eller ru overflade?</p>	Rediger strukturindstillingerne i papirstrukturmenuen på printerens kontrolpanel, så de svarer til det papir, der udskrives på.	Gå til trin 5.

Handling	Ja	Nej
<p>Trin 5</p> <p>a Ilæg papir fra en ny pakke.</p> <p>Bemærk! Papiret bliver fugtigt pga. høj luftfugtighed. Opbevar papiret i den originale indpakning, indtil det skal bruges.</p> <p>b Send udskriftsjobbet igen.</p> <p>Er udskriften stadig for lys?</p>	Gå til trin 6..	Problemet er løst.
<p>Trin 6</p> <p>a Omfordel toneren i billedenheden.</p> <ol style="list-style-type: none"> 1 Fjern tonerpatronen, og isæt derefter billedenheden. 2 Ryst billedenheden godt. <p>Advarsel! Potentiel skade: Billedenheden må ikke udsættes for direkte lys i mere end ti minutter. Hvis enheden udsættes for lys i længere perioder, kan det give problemer med udskriftskvaliteten.</p> <ol style="list-style-type: none"> 3 Installer først billedenheden, og derefter patronen. <p>b Send udskriftsjobbet igen.</p> <p>Er udskriften stadig for lys?</p>	Gå til trin 7..	Problemet er løst.
<p>Trin 7</p> <p>Udskift billedenheden, og send derefter udskriftsjobbet igen.</p> <p>Er udskriften stadig for lys?</p>	Kontakt teknisk support .	Problemet er løst.

Skæve udskrifter

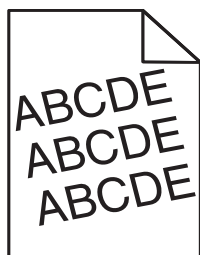

Handling	Ja	Nej
<p>Trin 1</p> <p>a Indstil bredde- og længdestyrene i bakken korrekt i forhold til størrelse på det ilagte papir.</p> <p>b Send udskriftsjobbet igen.</p> <p>Er udskriften stadig skæv?</p>	Gå til trin 2..	Problemet er løst.
<p>Trin 2</p> <p>a Kontroller, at der udskrives på papir, der understøttes af bakken.</p> <p>b Send udskriftsjobbet igen.</p> <p>Er udskriften stadig skæv?</p>	Kontakt teknisk support .	Problemet er løst.

Printeren udskriver helt sorte sider



Handling	Ja	Nej
<p>Trin 1</p> <p>a Indsæt billedenheden igen.</p> <p>1 Fjern tonerpatronen, og isæt derefter billedenheden.</p> <p>Advarsel! Potentiel skade: Billedenheden må ikke udsættes for direkte lys i mere end ti minutter. Hvis enheden udsættes for lys i længere perioder, kan det give problemer med udskriftskvaliteten.</p> <p>2 Installer først billedenheden, og derefter patronen.</p> <p>b Send udskriftsjobbet igen.</p> <p>Udskriver printeren helt sorte sider?</p>	Gå til trin 2..	Problemet er løst.
<p>Trin 2</p> <p>Udskift billedenheden, og send derefter udskriftsjobbet igen.</p> <p>Udskriver printeren helt sorte sider?</p>	Kontakt teknisk support .	Problemet er løst.

Udskriftskvaliteten for transparenter er dårlig

Handling	Ja	Nej
<p>Trin 1</p> <p>Indstil papirtypen, så den svarer til det papir, der er lagt i bakken, i papirmenuen på printerens kontrolpanel.</p> <p>Er papirtypen for bakken angivet til Transparent?</p>	Gå til trin 2..	Angiv papirtypen til Transparent.
<p>Trin 2</p> <p>a Sørg for, at du benytter en anbefalet type transparent.</p> <p>b Send udskriftsjobbet igen.</p> <p>Er udskriftskvaliteten stadig dårlig?</p>	Kontakt teknisk support .	Problemet er løst.

Stribede vandrette linjer vises på udskrifter

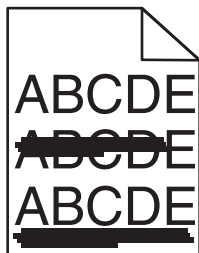

Handling	Ja	Nej
<p>Trin 1</p> <p>a Afhængigt af dit operativsystem skal du enten angive bakke eller arkføder under Udskriftsindstillinger eller i dialogboksen Udskriv.</p> <p>b Send udskriftsjobbet igen.</p> <p>Forekommer der sribede vandrette linjer på udskrifterne?</p>	Gå til trin 2..	Problemet er løst.
<p>Trin 2</p> <p>Indstil papirtype og -vægt, så det svarer til det papir, der er lagt i bakken, i papirmenuen på printerens kontrolpanel.</p> <p>Svarer papirtype og -vægt til type og vægt for papiret i bakken?</p>	Gå til trin 3..	Rediger papirtype og -vægt, så det passer til det papir, der er lagt i bakken.
<p>Trin 3</p> <p>a Ilæg papir fra en ny pakke.</p> <p>Bemærk! Papiret bliver fugtigt pga. høj luftfugtighed. Opbevar papiret i den originale indpakning, indtil det skal bruges.</p> <p>b Send udskriftsjobbet igen.</p> <p>Forekommer der sribede vandrette linjer på udskrifterne?</p>	Gå til trin 4..	Problemet er løst.
<p>Trin 4</p> <p>a Indsæt billedenheden igen.</p> <p>1 Fjern tonerpatronen, og isæt derefter billedenheden.</p> <p>Advarsel! Potentiel skade: Billedenheden må ikke udsættes for direkte lys i mere end ti minutter. Hvis enheden udsættes for lys i længere perioder, kan det give problemer med udskriftskvaliteten.</p> <p>2 Installer først billedenheden, og derefter patronen.</p> <p>b Send udskriftsjobbet igen.</p> <p>Forekommer der sribede vandrette linjer på udskrifterne?</p>	Gå til trin 5..	Problemet er løst.
<p>Trin 5</p> <p>Udskift billedenheden, og send derefter udskriftsjobbet igen.</p> <p>Forekommer der sribede vandrette linjer på udskrifterne?</p>	Kontakt teknisk support .	Problemet er løst.

Stribede vertikale linjer vises på udskrifter

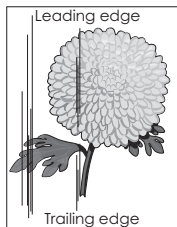
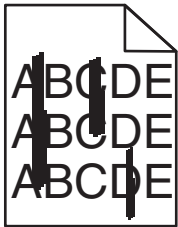

Handling	Ja	Nej
<p>Trin 1</p> <p>a Afhængigt af dit operativsystem skal du enten angive papirtype, -struktur og -vægt under Udskriftsindstillinger eller i dialogboksen Udskriv.</p> <p>b Send udskriftsjobbet igen.</p> <p>Forekommer der sribede lodrette linjer på udskrifterne?</p>	Gå til trin 2..	Problemet er løst.
<p>Trin 2</p> <p>Indstil papirtype, -struktur og -vægt, så det svarer til det papir, der er lagt i bakken, i papirmenuen på printerens kontrolpanel.</p> <p>Svarer indstillingerne for papirstruktur, -type og -vægt til papiret i bakken?</p>	Gå til trin 3..	<p>Gør et eller flere af følgende:</p> <ul style="list-style-type: none"> • Angiv papirstruktur, -type og -vægt under bakkeindstillingerne, så de svarer til det papir, der er lagt i bakken. • Udskift det papir, der er lagt i bakken, med papir, der svarer til struktur, type og vægt angivet i bakkeindstillingerne.
<p>Trin 3</p> <p>a Ilæg papir fra en nyindkøbt pakke.</p> <p>Bemærk! Papiret bliver fugtigt pga. høj luftfugtighed. Opbevar papiret i den originale indpakning, indtil det skal bruges.</p> <p>b Send udskriftsjobbet igen.</p> <p>Forekommer der sribede lodrette linjer på udskrifterne?</p>	Gå til trin 4..	Problemet er løst.
<p>Trin 4</p> <p>a Indsæt billedenheden igen.</p> <p>1 Fjern tonerpatronen, og isæt derefter billedenheden.</p> <p>Advarsel! Potentiel skade: Billedenheden må ikke udsættes for direkte lys i mere end ti minutter. Hvis enheden udsættes for lys i længere perioder, kan det give problemer med udskriftskvaliteten.</p> <p>2 Installer først billedenheden, og derefter patronen.</p> <p>b Send udskriftsjobbet igen.</p> <p>Forekommer der sribede lodrette linjer på udskrifterne?</p>	Gå til trin 5..	Problemet er løst.

Handling	Ja	Nej
Trin 5 Udskift billedenheden, og send derefter udskriftsjobbet igen. Forekommer der stribede lodrette linjer på udskrifterne?	Kontakt teknisk support eller din Dell-printerforhandler.	Problemet er løst.

Der forekommer vandrette tomme områder på udskrifterne

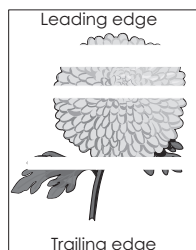

Handling	Ja	Nej
Trin 1 a Sørg for, at dit softwareprogram benytter et korrekt udfyldningsmønster. b Send udskriftsjobbet igen. Forekommer der vandrette tomme områder på udskrifterne?	Gå til trin 2..	Problemet er løst.
Trin 2 a Læg papir af en anbefalet type i den angivne skuffe eller arkføder. b Send udskriftsjobbet igen. Forekommer der vandrette tomme områder på udskrifterne?	Gå til trin 3..	Problemet er løst.
Trin 3 a Omfordel toneren i billedenheden. <ol style="list-style-type: none"> 1 Fjern tonerpatronen, og isæt derefter billedenheden. 2 Ryst billedenheden godt. <p>Advarsel! Potentiel skade: Billedenheden må ikke udsættes for direkte lys i mere end ti minutter. Hvis enheden udsættes for lys i længere perioder, kan det give problemer med udskriftskvaliteten.</p> <ol style="list-style-type: none"> 3 Geninstaller først billedenheden, og derefter patronen. b Send udskriftsjobbet igen. Forekommer der vandrette tomme områder på udskrifterne?	Gå til trin 4..	Problemet er løst.
Trin 4 Udskift billedenheden, og send derefter udskriftsjobbet igen. Forekommer der vandrette tomme områder på udskrifterne?	Kontakt teknisk support .	Problemet er løst.

Der forekommer lodrette tomme områder på udskrifterne

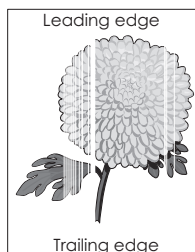

Handling	Ja	Nej
<p>Trin 1</p> <p>a Sørg for, at dit softwareprogram benytter et korrekt udfyldningsmønster.</p> <p>b Send udskriftsjobbet igen.</p> <p>Forekommer der lodrette tomme områder på udskrifterne?</p>	Gå til trin 2..	Problemet er løst.
<p>Trin 2</p> <p>a Indstil papirtype og -vægt, så det svarer til det papir, der er lagt i bakken, i papirmenuen på printerens kontrolpanel.</p> <p>b Send udskriftsjobbet igen.</p> <p>Forekommer der lodrette tomme områder på udskrifterne?</p>	Gå til trin 3..	Problemet er løst.
<p>Trin 3</p> <p>Sørg for, at du benytter en anbefalet type papir.</p> <p>a Læg papir af en anbefalet type i den angivne bakke eller arkføder.</p> <p>b Send udskriftsjobbet igen.</p> <p>Forekommer der lodrette tomme områder på udskrifterne?</p>	Gå til trin 4..	Problemet er løst.
<p>Trin 4</p> <p>a Omfordel toneren i billedenheden.</p> <ol style="list-style-type: none"> 1 Fjern tonerpatronen, og isæt derefter billedenheden. 2 Ryst billedenheden godt. <p>Advarsel! Potentiel skade: Billedenheden må ikke udsættes for direkte lys i mere end ti minutter. Hvis enheden udsættes for lys i længere perioder, kan det give problemer med udskriftskvaliteten.</p> <ol style="list-style-type: none"> 3 Geninstaller først billedenheden, og derefter patronen. <p>b Send udskriftsjobbet igen.</p> <p>Forekommer der lodrette tomme områder på udskrifterne?</p>	Gå til trin 5..	Problemet er løst.
<p>Trin 5</p> <p>Udskift billedenheden, og send derefter udskriftsjobbet igen.</p> <p>Forekommer der lodrette tomme områder på udskrifterne?</p>	Kontakt teknisk support .	Problemet er løst.

Der forekommer tonerpletter på udskrifterne

Handling	Ja	Nej
Udskift billedenheden, og send derefter udskriftsjobbet igen. Forekommer der tonerpletter på udskrifterne?	Kontakt teknisk support .	Problemet er løst.

Der forekommer tonerslør eller baggrundsskravering på udskrifterne

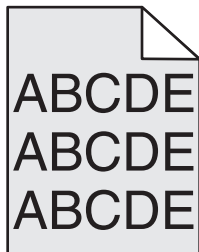

Handling	Ja	Nej
Trin 1 Indsæt billedenheden igen. a Fjern billedenheden, og installer den derefter igen. b Send udskriftsjobbet igen. Forekommer der slør eller skravering på udskrifterne?	Gå til trin 2..	Problemet er løst.
Trin 2 Udskift billedenheden, og send derefter udskriftsjobbet igen. Forekommer der slør eller skravering på udskrifterne?	Kontakt teknisk support eller din Dell-printerforhandler.	Problemet er løst.

Toneren smitter af

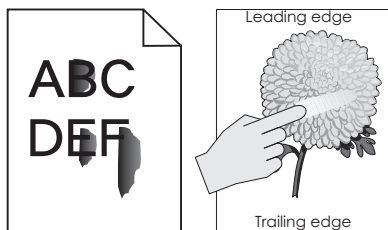

Handling	Ja	Nej
Trin 1 Kontroller papirtype og -vægt i papirmenuen på printerkontrolpanelet. Svarer indstillingerne for papirtype og -struktur til det papir, der er lagt i bakken?	Gå til trin 2..	Angiv papirtype og -vægt under bakkeindstillingerne, så de svarer til det papir, der er lagt i bakken.
Trin 2 Kontroller, om der udskrives på papir med struktur eller ru finish. Udskriver du på papir med struktur eller ru overflade?	Angiv papirstruktur i papirmenuen på printerkontrolpanelet.	Kontakt teknisk support eller din Dell-printerforhandler.

Ujævn udskriftstæthed

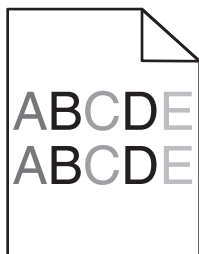

Handling	Ja	Nej
Udskift billedenheden, og send derefter udskriftsjobbet igen. Er udskriftstætheden ujævn?	Kontakt teknisk support .	Problemet er løst.

Løsning af problemer med kopiering

- "Kopimaskine reagerer ikke" på side 308
- "Scannerenheden kan ikke lukkes" på side 308
- "Dårlig kopikvalitet" på side 308
- "Mangelfulde dokumenter eller fotokopier" på side 310

Kopimaskine reagerer ikke

Handling	Ja	Nej
<p>Trin 1 Kontroller, om der bliver vist en fejl- eller statusmeddelelse på displayet.</p> <p>Vises der en fejl- eller statusmeddelelse?</p>	Slet fejl- eller statusmeddelelsen.	Gå til trin 2..
<p>Trin 2 Kontroller, at netledningen er sluttet til printeren og en stikkontakt med korrekt jordforbindelse.</p> <p>Er netledningen sat i printeren og i en stikkontakt med korrekt jordforbindelse?</p>	Gå til trin 3..	Slut netledningen til printeren og derefter til en stikkontakt med korrekt jordforbindelse.
<p>Trin 3 Sluk printeren, og vent ca. 10 sekunder. Tænd den derefter igen.</p> <p>Blev meddelelserne Udfører selvttest og Klar vist?</p>	Problemet er løst.	Kontakt teknisk support .

Scannerenheden kan ikke lukkes

Handling	Ja	Nej
<p>Kontroller, at der ikke er nogen forhindringer mellem scannerenheden og printeren.</p> <ul style="list-style-type: none"> a Åbn scanneren b Fjern alle forhindringer, der holder scannerenheden åben. c Sænk scannerenheden. <p>Er scannerenheden lukket korrekt?</p>	Problemet er løst.	Kontakt teknisk support .

Dårlig kopikvalitet

Handling	Ja	Nej
<p>Trin 1 Kontroller, om der bliver vist en fejl- eller statusmeddelelse på displayet.</p> <p>Vises der en fejl- eller statusmeddelelse?</p>	Slet fejl- eller statusmeddelelsen.	Gå til trin 2..
<p>Trin 2 Kontroller kvaliteten af originaldokumentet.</p> <p>Er kvaliteten af det originale dokument tilfredsstillende?</p>	Gå til trin 3..	Forøg scanningsopløsningen for at opnå en udskrift i højere kvalitet:
<p>Trin 3 Hvis der kommer mørke pletter på udskriften, skal du rense scannerens og dokumentføderens glasplade ved hjælp af en ren, fnugfri klud, der er fugtet med vand.</p> <p>Er scannerens glasplade ren?</p>	Gå til trin 4..	Se "Rengør scannerens glasplade" på side 228.

Handling	Ja	Nej
<p>Trin 4 Send et udskriftsjob, og kontroller derefter udskriften for problemer med kvaliteten.</p> <p>a Juster indstillingerne for Økotilstand fra menuen Generelle indstillinger. b Juster tonersvævningsgraden i kopieringsmenuen. c Udskift tonerkassetten, hvis udskriften stadig er utydelig.</p> <p>Er udskriftskvaliteten tilfredsstillende?</p>	Gå til trin 5..	Se "Problemer med udskriftskvalitet" på side 290.
<p>Trin 5 Kontroller placeringen af dokumentet eller billedet. Sørg for, at dokumentet eller billedet vender nedad mod scannerens glasplade i øverste venstre hjørne.</p> <p>Ligger dokumentet eller billedet korrekt?</p>	Gå til trin 6..	Placer dokumentet eller billedet med forsiden nedad på scannerens glasplade i øverste venstre hjørne.
<p>Trin 6 Kontroller kopieringsindstillingerne. Sørg for, at indstillingerne for Indholdstype og Indholdskilde på skærbilledet Kopiering passer til det dokument, der scannes.</p> <p>Passer indstillingerne for Indholdstype og Indholdskilde til det dokument, der scannes?</p>	Gå til trin 7..	Rediger indstillingerne for Indholdstype og Indholdskilde, så de passer til det dokument, der scannes?
<p>Trin 7 Undersøg, om der er mønstre på udskrifterne.</p> <p>a På Kopieringsskærbilledet skal du navigere til: Avancerede indstillinger > Avanceret billedbehandling > Skarphed > vælg en lavere indstilling Bemærk! Kontroller, at der ikke er valgt skalering. b Send kopieringsjobbet igen.</p> <p>Vises der mønstre på udskrifterne?</p>	Gå til trin 8..	Problemet er løst.
<p>Trin 8 Kontroller, om der er manglende eller utydelig tekst på udskrifterne.</p> <p>a På Kopieringsskærbilledet skal du navigere til: Avancerede indstillinger > Avanceret billedbehandling b Juster indstillingerne: <ul style="list-style-type: none"> • Skarphed – øg den aktuelle indstilling. • Kontrast – øg den aktuelle indstilling. c Send kopieringsjobbet igen.</p> <p>Har udskrifter manglende eller utydelig tekst?</p>	Gå til trin 9..	Problemet er løst.

Handling	Ja	Nej
<p>Trin 9 Kontroller, om der er udtværede eller overeksponerede udskrifter.</p> <p>a På Kopieringsskærm billedet skal du navigere til: Avancerede indstillinger > Avanceret billedbehandling</p> <p>b Juster indstillingerne for følgende:</p> <ul style="list-style-type: none"> • Baggrunds fjernelse – reducer den aktuelle indstilling. • Skyggedetalje – reducer den aktuelle indstilling. <p>c Send kopieringssjobbet igen.</p> <p>Viser siderne udtværede eller overeksponerede udskrifter?</p>	Kontakt teknisk support .	Problemet er løst.

Mangelfulde dokumenter eller fotokopier

Handling	Ja	Nej
<p>Trin 1 Kontroller placeringen af et dokument eller billede. Sørg for, at dokumentet eller billedet vender nedad mod scannerens glasplade i øverste venstre hjørne.</p> <p>Ligger dokumentet eller billedet korrekt?</p>	Gå til trin 2..	Placer dokumentet eller billedet med forsiden nedad på scannerens glasplade i øverste venstre hjørne.
<p>Trin 2 Kontroller, at indstillingen for papirstørrelse svarer til størrelsen af den papirtype, der er i bakken. Kontroller indstillingen for Papirstørrelse fra printerkontrolpanelets papirmenu.</p> <p>Svarer indstillingen for papirstørrelse til størrelsen af det papir, der er i bakken?</p>	Gå til trin 3..	Rediger indstillingen for papirstørrelsen, så den passer til det papir, der er i bakken, eller læg papir, der passer til indstillingen for papirstørrelse, i bakken.
<p>Trin 3</p> <p>a Angiv papirstørrelsen. Afhængigt af dit operativsystem skal du angive papirstørrelsen under Udskriftsindstillinger eller i dialogboksen Udskriv.</p> <p>b Send udskriftsjobbet igen.</p> <p>Bliver kopierne udskrevet korrekt?</p>	Problemet er løst.	Kontakt teknisk support .



Løsning af problemer med fax

- "Fax- og e-mail-funktioner er ikke konfigureret" på side 311
- "Opkalds-ID vises ikke" på side 311
- "Kan ikke sende eller modtage en fax" på side 312
- "Kan sende, men ikke modtage faxer" på side 314
- "Kan modtage, men ikke sende faxer" på side 315
- "Den modtagne fax er af dårlig udskriftskvalitet" på side 315

Fax- og e-mail-funktioner er ikke konfigureret

Bemærkninger:

- Før du starter fejlfinding, skal du kontrollere, om faxkablerne er tilsluttet.
- Indikatoren blinker rødt, indtil du har konfigureret funktionerne fax og e-mail.

Handling	Ja	Nej
<p>a På startside skal du navigere til:</p> <p> >Indstillinger >Generelle indstillinger >Kør indledende installation >Ja >Send</p> <p>b Sluk printeren, og tænd den derefter igen. Skærbilledet "Vælg dit sprog" vises på printerens display.</p> <p>c Vælg et sprog, og tryk derefter på .</p> <p>d Vælg et land eller område, og tryk derefter på Næste.</p> <p>e Vælg en tidszone, og tryk derefter på Næste.</p> <p>f Vælg Fax og E-mail, og tryk derefter på Næste.</p> <p>Er fax- og e-mail-funktionerne konfigureret?</p>	Problemet er løst.	Kontakt teknisk support .

Opkalds-ID vises ikke

Handling	Ja	Nej
<p>Kontakt dit teleselskab for at kontrollere, om din telefonlinje er abonnent til opkalds-ID tjenesten.</p> <p>Bemærkninger:</p> <ul style="list-style-type: none"> • Hvis dit område understøtter flere forskellige opkalds-ID mønstre, er det muligvis nødvendigt at ændre standardindstillingen. Der er to mulige indstillinger: FSK (mønster 1) og DTMF (mønster 2). • Om du kan få adgang til disse indstillinger ved hjælp af faxmenuen afhænger af, om dit land eller område understøtter flere forskellige opkalds-ID mønstre. • Kontakt dit teleselskab for at finde ud af, hvilket mønster eller hvilken indstilling du skal anvende. <p>Vises opkalds-ID'et?</p>	Problemet er løst.	Kontakt teknisk support .

Kan ikke sende eller modtage en fax

Handling	Ja	Nej
<p>Trin 1 Kontroller, om der bliver vist en fejl- eller statusmeddelelse på displayet.</p> <p>Får du vist en fejl- eller statusmeddelelse på displayet?</p>	Slet fejl- eller statusmeddelelsen.	Gå til trin 2..
<p>Trin 2 Kontroller, at netledningen er sluttet til printeren og en stikkontakt med korrekt jordforbindelse.</p> <p>Er netledningen sat i printeren og i en stikkontakt med korrekt jordforbindelse?</p>	Gå til trin 3..	Slut netledningen til printeren og til en stikkontakt med korrekt jordforbindelse.
<p>Trin 3 Kontroller strømmen.</p> <p>Undersøg, om printeren er sat i stikkontakten og tændt, og om Klar vises på displayet.</p> <p>Er printeren tændt, og vises Klar på displayet?</p>	Gå til trin 4..	Tænd for printeren, og vent, indtil Klar vises på displayet.
<p>Trin 4 Kontroller printerforbindelsen.</p> <p>Hvis det er aktuelt, skal du kontrollere, om kabelforbindelserne for følgende udstyr er sikre:</p> <ul style="list-style-type: none"> • Telefon • Håndsæt • Telefonsvarer <p>Er alle kabelforbindelser sikre?</p>	Gå til trin 5..	Forbind kablerne på sikker vis.
<p>Trin 5</p> <p>a Kontroller telefonstikket.</p> <ol style="list-style-type: none"> 1 Slut telefonkablet til vægstikket. 2 Lyt efter en opkaldstone. 3 Hvis du ikke hører en opkaldstone, skal du sætte et andet telefonkabel i vægstikket. 4 Hvis du stadig ikke hører en opkaldstone, skal du sætte telefonkablet i et andet vægstik. 5 Hvis du hører en opkaldstone, skal du slutte printeren til dette vægstik. <p>b Prøv at sende eller modtage en fax.</p> <p>Kan du sende eller modtage en fax?</p>	Problemet er løst.	Gå til trin 6..

Handling	Ja	Nej
<p>Trin 6</p> <p>Kontroller, om printeren er forbundet til en analog telefontjeneste eller det korrekte digitale stik.</p> <p>Faxmodemet er en analog enhed. Bestemte enheder kan sluttes til printeren, så de digitale telefontjenester kan bruges.</p> <ul style="list-style-type: none"> • Hvis du bruger en ISDN-telefontjeneste, skal du slutte printeren til en analog telefonport (en R-interfaceport) på en ISDN-terminaladapter. Kontakt din ISDN-udbyder for at få yderligere oplysninger og anmode om en R-interfaceport. • Hvis du bruger DSL, skal du tilslutte et DSL-filter eller en router, der understøtter analogt brug. Kontakt din DSL-udbyder for at få yderligere oplysninger. • Hvis du bruger en PBC-telefontjeneste, skal du kontrollere, at du opretter forbindelse til en analog forbindelse på PBC. Hvis dette ikke er tilfældet, skal du overveje at bruge en analog telefonlinje til faxmaskinen. <p>Er printeren forbundet til en analog telefontjeneste eller det korrekte digitale stik?</p>	Gå til trin 7..	Forbind printeren til en analog telefontjeneste eller det korrekte digitale stik.
<p>Trin 7</p> <p>Lyt efter en opkaldstone.</p> <p>Hørte du en klartone?</p>	Gå til trin 8..	<ul style="list-style-type: none"> • Prøv at ringe til faxnummeret for at sikre, at det fungerer korrekt. • Hvis telefonlinjen bruges af en anden enhed, skal du vente på, at den anden enhed afsluttes, inden du sender en fax. • Hvis du bruger funktionen Opkald med rør på, skal du skrue op for lydstyrken for at bekræfte, at der høres en opkaldstone.
<p>Trin 8</p> <p>Du skal midlertidigt frakoble andet udstyr (som f.eks. telefonsvarere, computere med modemmer eller telefonlinjedelere) mellem printeren og telefonlinjen, og prøv derefter at sende eller modtage en fax.</p> <p>Kan du sende eller modtage en fax?</p>	Problemet er løst.	Gå til trin 9..
<p>Trin 9</p> <p>a Deaktiver midlertidigt banke på. Kontakt dit telefonselskab for at få den tastekode, der kan slå funktionen Banke på fra midlertidigt.</p> <p>b Prøv at sende eller modtage en fax.</p> <p>Kan du sende eller modtage en fax?</p>	Problemet er løst.	Gå til trin 10..

Handling	Ja	Nej
<p>Trin 10</p> <p>a Deaktiver midlertidigt Voice Mail-tjenesten. Kontakt telefonudbyderen for at få flere oplysninger.</p> <p>Bemærk! Hvis du vil bruge både voice mail og printeren, skal du overveje at tilføje en ekstra telefonlinje til printeren.</p> <p>b Prøv at sende eller modtage en fax.</p> <p>Kan du sende eller modtage en fax?</p>	Problemet er løst.	Gå til trin 11..
<p>Trin 11</p> <p>Scan det originale dokument en side ad gangen.</p> <p>a Ring til faxnummeret.</p> <p>b Scan dokumentet en side ad gangen.</p> <p>Kan du sende eller modtage en fax?</p>	Problemet er løst.	Kontakt teknisk support .

Kan sende, men ikke modtage faxer

Handling	Ja	Nej
<p>Trin 1</p> <p>Kontroller bakken eller arkføderen.</p> <p>Hvis den er tom, skal du lægge papir i bakken eller i arkføderen.</p> <p>Kan du modtage faxer?</p>	Problemet er løst.	Gå til trin 2..
<p>Trin 2</p> <p>Kontroller indstillingerne for forsinkelse af ring</p> <p>a Åbn en webbrowser, og angiv derefter printerens IP-adresse i adressefeltet.</p> <p>Bemærkninger:</p> <ul style="list-style-type: none"> • Vis printerens IP-adresse på printerens startskærm-billede. IP-adressen vises som fire sæt tal, adskilt af punktummer, f.eks. 123,123.123,123. • Hvis du bruger en proxyserver, skal du deaktivere den midlertidigt for at indlæse websiden korrekt. <p>b Klik på Indstillinger >> Faxindstillinger >> Indstilling af analog fax.</p> <p>c I feltet Antal ringetoner før svar skal du indtaste det antal gange, telefonen skal ringe, inden printeren svarer.</p> <p>d Klik på Send.</p> <p>Kan du modtage faxer?</p>	Problemet er løst.	Gå til trin 3..
<p>Trin 3</p> <p>Udskift tonerkassetten. Se det instruktionsark, der fulgte med forbrugsstoffet, for mere information.</p> <p>Kan du modtage faxer?</p>	Problemet er løst.	Kontakt teknisk support .

Kan modtage, men ikke sende faxer

Handling	Ja	Nej
<p>Trin 1 Kontroller, at printeren er i faxtilstand. På startskærbilledet skal du trykke på Fax for at sætte printeren i faxtilstand og derefter sende faxen.</p> <p>Bemærk! Programmet Send til flere understøtter ikke XPS-outputtypen. Hvis du skal bruge XPS, skal du anvende den almindelige faxmetode.</p> <p>Kan du sende faxer?</p>	Problemet er løst.	Gå til trin 2..
<p>Trin 2 Anbring originaldokumentet ordentligt. Læg originaldokumentet med forsiden opad og den korte kant først ind i den automatisk dokumentføder eller med forsiden nedad på scannerglasset op mod det øverste, venstre hjørne.</p> <p>Bemærk! Ilæg ikke postkort, foto, små objekter, transparenter, fotopapir eller tynde medier (som f.eks. udklip fra blade) i den automatiske dokumentføderbakke. Anbring disse objekter på scannerens glasplade.</p> <p>Kan du sende faxer?</p>	Problemet er løst.	Gå til trin 3..
<p>Trin 3 Programmer genvejsnummeret korrekt.</p> <ul style="list-style-type: none"> • Kontroller, om genvejsnummeret er blevet programmeret til det telefonnummer, du ønsker at ringe op til. • Indtast telefonnummeret manuelt. <p>Kan du sende faxer?</p>	Problemet er løst.	Kontakt teknisk support .

Den modtagne fax er af dårlig udskriftskvalitet

Handling	Ja	Nej
<p>Trin 1 Bed den person, der sendte dig faxen om at:</p> <ol style="list-style-type: none"> Kontroller, at kvaliteten af det originale dokument er tilfredsstillende. Forøg faxscanneropløsningen, hvis det er muligt. Send faxen igen. <p>Er udskriftskvaliteten af faxen tilfredsstillende?</p>	Problemet er løst.	Gå til trin 2..

Handling	Ja	Nej
<p>Trin 2</p> <p>Reducer faxtransmissionshastigheden for indgående fax.</p> <p>a Åbn en webbrowser, og angiv derefter printerens IP-adresse i adressefeltet.</p> <p>Bemærkninger:</p> <ul style="list-style-type: none"> • Vis printerens IP-adresse på printerens startskærm-billede. IP-adressen vises som fire sæt tal, adskilt af punktummer, f.eks. 123,123.123,123. • Hvis du bruger en proxyserver, skal du deaktivere den midlertidigt for at indlæse websiden korrekt. • Udskrive en side med netværksindstillinger eller menuindstillinger og se IP-adressen i sektionen TCP/IP. <p>b Klik på Indstillinger > Faxindstillinger > Indstilling af analog fax.</p> <p>c Klik på en af følgende i menuen Maks. hastighed:</p> <ul style="list-style-type: none"> • 2400 • 4800 • 9600 • 14400 • 33600 <p>d Klik på Send, og send derefter faxen igen.</p> <p>Er udskriftskvaliteten af faxen tilfredsstillende?</p>	<p>Problemet er løst.</p>	<p>Gå til trin 3..</p>
<p>Trin 3</p> <p>Udskift tonerkassetten.</p> <p>Når Patron snart tom [88.xy] vises, skal du udskifte patronen og sende faxen igen.</p> <p>Er udskriftskvaliteten af faxen tilfredsstillende?</p>	<p>Problemet er løst.</p>	<p>Kontakt teknisk support.</p>

Løsning af problemer med scanner

- "Scanneren svarer ikke" på side 317
- "Scanningsjobbet blev ikke udført" på side 318
- "Scannerenheden kan ikke lukkes" på side 318
- "Scanning tager for lang tid eller fastfryser computeren" på side 319
- "Dårlig kvalitet af scannet billede" på side 319
- "Mangelfulde dokumenter eller fotoscanninger" på side 320
- "Kan ikke scanne fra en computer" på side 320

Scanneren svarer ikke

Handling	Ja	Nej
<p>Trin 1 Kontroller, at printeren er tændt.</p> <p>Er printeren tændt?</p>	Gå til trin 2..	Tænd printeren.
<p>Trin 2 Kontroller, om printerkablet sidder godt fast i printeren og computeren, printserver, option eller anden netværksenhed.</p> <p>Sidder printerkablet godt fast i printeren og computer, printserver, option eller anden netværksenhed?</p>	Gå til trin 3..	Sæt printerkablet godt fast i printeren og computer, printserver, option eller anden netværksenhed.
<p>Trin 3 Kontroller, at netledningen er sluttet til printeren og en stikkontakt med korrekt jordforbindelse.</p> <p>Er netledningen sat i printeren og i en stikkontakt med korrekt jordforbindelse?</p>	Gå til trin 4..	Slut netledningen til printeren og en stikkontakt med korrekt jordforbindelse.
<p>Trin 4 Kontroller, om der er slukket for strømmen på stikkontakten eller en anden afbryder.</p> <p>Er der slukket for strømmen på stikkontakten eller en anden afbryder?</p>	Tænd stikkontakten, eller nulstil afbryderen.	Gå til trin 5..
<p>Trin 5 Kontroller, om printeren er sluttet til en overspændingsbeskyttelse, en UPS eller forlængerledninger.</p> <p>Er printeren sluttet til en overspændingsbeskyttelse, en UPS eller forlængerledninger?</p>	Sæt printerens netledning direkte i en stikkontakt med korrekt jordforbindelse.	Gå til trin 6..
<p>Trin 6 Kontroller andet elektrisk udstyr, der er tilsluttet stikkontakten.</p> <p>Fungerer det andet elektriske udstyr?</p>	Fjern det andet elektriske udstyrs ledning fra stikkontakten, og tænd derefter printeren. Hvis ikke printeren fungerer, skal du slutte det andet elektroniske udstyr til igen og derefter gå til trin 6.	Gå til trin 7..
<p>Trin 7 Sluk printeren, og vent ca. 10 sekunder. Tænd den derefter igen.</p> <p>Fungerer printeren og scanneren?</p>	Problemet er løst.	Kontakt teknisk support .

Scanningsjobbet blev ikke udført

Handling	Ja	Nej
<p>Trin 1 Kontroller kabeltilslutningerne. Kontroller, at Ethernet- eller USB-kablet er sikkert sluttet til computeren og printeren.</p> <p>Er kablerne sikkert tilsluttet?</p>	Gå til trin 2..	Tilslut kablerne rigtigt.
<p>Trin 2 Kontroller, om filnavnet allerede er i brug.</p> <p>Er filnavnet allerede i brug?</p>	Rediger filnavnet.	Gå til trin 3..
<p>Trin 3 Kontroller, om det dokument eller billede, du vil scanne, er åbent i et andet program eller bliver brugt af en anden bruger.</p> <p>Er den fil, du vil scanne, åben i et andet program, eller bliver den brugt af en anden bruger?</p>	Luk den fil, du scanner.	Gå til trin 4..
<p>Trin 4 Kontroller, om afkrydsningsfelterne Tilføj tidsstempel eller Overskriv eksisterende fil er markeret i indstillingerne for konfiguration af destination.</p> <p>Er afkrydsningsfelterne Tilføj tidsstempel eller Overskriv eksisterende fil markeret i indstillingerne for konfiguration af destination?</p>	Gå til trin 5..	Marker afkrydsningsfelterne Tilføj tidsstempel eller Overskriv eksisterende fil i indstillingerne for konfiguration af destination.
<p>Trin 5 Reducer indstillingerne for scanningsopløsning under menuen Flashdrev, og send derefter scanningsjobbet igen.</p> <p>Scannes jobbet?</p>	Problemet er løst.	Gå til trin 6..
<p>Trin 6 Kontroller scanningsindstillingerne. Sørg for, at indstillingerne for Indholdstype og Indholdskilde på skærbilledet Scanning passer til det dokument, der scannes.</p> <p>Passer indstillingerne Indholdstype og Indholdskilde til det dokument, der scannes?</p>	Problemet er løst.	Rediger indstillingerne for Indholdstype og Indholdskilde, så de passer til det dokument, der scannes?

Scannerenheden kan ikke lukkes

Handling	Ja	Nej
<p>Kontroller, om der er forhindringer i scannerenheden.</p> <p>a Åbn scanneren b Fjern alle forhindringer, der holder scanneren åben. c Sænk scannerenheden.</p> <p>Blev scannerenheden lukket korrekt?</p>	Problemet er løst.	Kontakt teknisk support .

Scanning tager for lang tid eller fastfryser computeren

Handling	Ja	Nej
<p>Trin 1 Kontroller, om andre programmer forstyrrer scanningen. Luk alle de programmer, der ikke er i brug.</p> <p>Tager scanning stadig for lang tid, eller får scanningen stadig computeren til at fryse?</p>	Gå til trin 2..	Problemet er løst.
<p>Trin 2 Vælg en lavere scanningsopløsning.</p> <p>Tager scanning stadig for lang tid, eller får scanningen stadig computeren til at fryse?</p>	Kontakt teknisk support .	Problemet er løst.

Dårlig kvalitet af scannet billede

Handling	Ja	Nej
<p>Trin 1 Kontroller, om der bliver vist en fejlmeddelelse på displayet.</p> <p>Får du vist en fejlmeddelelse på printerens display?</p>	Slet fejlmeddelelsen.	Gå til trin 2..
<p>Trin 2 Kontroller kvaliteten af originaldokumentet.</p> <p>Er kvaliteten af det originale dokument tilfredsstillende?</p>	Gå til trin 3..	Forøg indstillingen for scanningsopløsningen for at opnå en udskrift i højere kvalitet.
<p>Trin 3 Rengør scannerens og den automatiske dokumentfødgers glasplade med en ren, fnugfri klud, fugtet med vand.</p> <p>Er scannerens glasplade ren?</p>	Gå til trin 4..	Se "Rengør scannerens glasplade" på side 228.
<p>Trin 4 Kontroller placeringen af dokumentet eller billedet. Sørg for, at dokumentet eller billedet vender nedad mod scannerens glasplade i øverste venstre hjørne.</p> <p>Ligger dokumentet eller billedet korrekt?</p>	Gå til trin 5..	Placer dokumentet eller billedet med forsiden nedad på scannerens glasplade i øverste venstre hjørne.
<p>Trin 5 Send et udskriftsjob, og kontroller derefter udskriften for problemer med kvaliteten.</p> <ul style="list-style-type: none"> • Juster indstillingerne for Økotilstand fra menuen Generelle indstillinger. • Juster tonersvævningsgraden fra menuen Kopiering. • Udskift kassetten, når udskrifterne bliver utydelige. <p>Er udskriftskvaliteten tilfredsstillende?</p>	Gå til trin 6..	Se "Problemer med udskriftskvalitet" på side 290.

Handling	Ja	Nej
<p>Trin 6 Forøg indstillingen for scanningsopløsningen for at opnå en udskrift i højere kvalitet.</p> <p>Gav den øgede opløsning en udskrift i højere kvalitet?</p>	Problemet er løst.	Gå til trin 7..
<p>Trin 7 Kontroller scanningsindstillingerne. Sørg for, at indstillingerne for Indholdstype og Indholdskilde på skærbilledet Scanning passer til det dokument, der scannes.</p> <p>Passer indstillingerne for Indholdstype og Indholdskilde til det dokument, der scannes?</p>	Kontakt teknisk support .	Rediger indstillingerne for Indholdstype og Indholdskilde, så de passer til det dokument, der scannes?

Mangelfulde dokumenter eller fotoscanninger

Handling	Ja	Nej
<p>Kontroller placeringen af dokumentet eller billedet. Sørg for, at dokumentet eller billedet vender nedad mod scannerens glasplade i øverste venstre hjørne.</p> <p>Ligger dokumentet eller billedet korrekt?</p>	Kontakt teknisk support .	Læg dokumentet eller billedet med forsiden nedad på scannerens glasplade i øverste venstre hjørne.

Kan ikke scanne fra en computer

Handling	Ja	Nej
<p>Trin 1 Sørg for, at printeren er tændt, og at Klar vises på printerens display, inden du scanner et job.</p> <p>Vises Klar inden scanning af jobbet?</p>	Gå til trin 3.	Gå til trin 2..
<p>Trin 2 Sluk printeren, og vent ca. 10 sekunder. Tænd den derefter igen.</p> <p>Får du vist en fejlmeddelelse på printerens display?</p>	Slet fejlmeddelelsen.	Gå til trin 3..
<p>Trin 3 Kontroller kabelforbindelserne til printeren og printserveren for at sikre dig, at de er sikre. Du kan finde yderligere oplysninger i den opsætningsvejledning, der leveres sammen med printeren.</p> <p>Er kabelforbindelserne til printeren og printerserveren sikre?</p>	Kontakt teknisk support .	Stram kablets ender.

Løsning af problemer med startskærmsprogrammer

Der er opstået en programfejl

Handling	Ja	Nej
<p>Trin 1</p> <p>Undersøg, om der findes relevante oplysninger i systemloggen.</p> <p>a Åbn en webbrowser, og angiv derefter printerens IP-adresse i adressefeltet.</p> <p>Hvis du ikke kender din printers IP-adresse, kan du:</p> <ul style="list-style-type: none"> • Vis IP-adressen på printerens startskærm. • Udskrive en side med netværksindstillinger eller menuindstillinger og find IP-adressen i sektionen TCP/IP. <p>Bemærk! En IP-adresse vises som fire sæt tal, adskilt af punktummer, f.eks. 123.123.123.123.</p> <p>b Klik på Indstillinger >Programmer >Programstyring >System-tappen >Log.</p> <p>c Vælg en programstatus fra menuen Filter.</p> <p>d Vælg et program fra menuen Program, og klik derefter på Send.</p> <p>Vises der en fejlmeddelelse i loggen?</p>	Gå til trin 2..	Kontakt teknisk support .
<p>Trin 2</p> <p>Løs fejlen</p> <p>Virker programmet nu?</p>	Problemet er løst.	Kontakt teknisk support .

Den indbyggede webserver kan ikke åbne

Handling	Ja	Nej
<p>Trin 1</p> <p>Kontroller, at printerens IP-adresse er korrekt.</p> <p>Sådan får du vist printerens IP-adresse:</p> <ul style="list-style-type: none"> • Fra printerens startskærm • Fra afsnittet TCP/IP i menuen Netværk/porte • Ved at udskrive en netværksindstillingsside eller menuindstillingsside og derefter finde afsnittet TCP/IP <p>Bemærk! En IP-adresse vises som fire sæt tal, adskilt af punktummer, f.eks. 123.123.123.123.</p> <p>Er printerens IP-adresse korrekt?</p>	Gå til trin 2..	<p>Indtast printerens korrekte IP-adresse i adressefeltet i din webbrowser.</p> <p>Bemærk! Afhængigt af netværksindstillingerne, kan det være nødvendigt at indtaste "ht tps://" i stedet for "ht tp://", før printerens IP-adresse får adgang til den indbyggede webserver.</p>
<p>Trin 2</p> <p>Kontroller, at printeren er tændt.</p> <p>Er printeren tændt?</p>	Gå til trin 3..	Tænd printeren.

Handling	Ja	Nej
<p>Trin 3 Kontroller, om netværksforbindelsen fungerer.</p> <p>Fungerer netværksforbindelsen?</p>	Gå til trin 4..	Kontakt netværksadministratoren.
<p>Trin 4 Kontroller, at kabelforbindelserne til printeren og printerserveren er sikre. Du kan finde yderligere oplysninger i den opsætningsvejledning, der leveres sammen med printeren.</p> <p>Er kabelforbindelserne til printeren og printerserveren sikre?</p>	Gå til trin 5..	Sørg for, at kablets ender sidder forsvarligt i stikkene.
<p>Trin 5 Deaktiver webproxyserverne midlertidigt.</p> <p>Bemærk! Proxyserverne kan blokere eller begrænse dig i at få adgang til bestemte websteder, herunder den indbyggede webserver.</p> <p>Er webproxyserverne deaktiverede?</p>	Gå til trin 6..	Kontakt netværksadministratoren.
<p>Trin 6 Opret forbindelse til den indbyggede webserver igen ved at indtaste den korrekte IP-adresse i adressefeltet.</p> <p>Åbnede den indbyggede webserver?</p>	Problemet er løst.	Kontakt teknisk support .

Kontakte teknisk support

Når du ringer til teknisk support, skal du beskrive det problem, der er opstået, meddelelsen på printerdisplayet, samt de fejlfindingstrin, som du allerede har gennemgået, for at finde en løsning.

Du skal kende printerens modeltype samt servicemærkenummeret eller ekspres-servicekoden. Du kan finde yderligere oplysninger på indersiden af det forreste topdæksel eller bag på printeren. Servicemærkenummeret vises også på siden med menuindstillinger.

Du kan få flere oplysninger på webstedet for Dell Support på <http://support.dell.com>.

Appendiks

Dells politik i forbindelse med teknisk support

Teknisk support fra en tekniker kræver kundens samarbejde og medvirken i fejlfindingsprocessen og sikrer, at operativsystem, software og hardware drivere gendannes til den oprindelige standardkonfiguration, som var gældende ved forsendelsen fra Dell. Desuden sikres det, at printeren og hardwaren, der er installeret af Dell, fungerer, som de skal. Ud over teknisk support fra en tekniker er der mulighed for assistance fra Dells onlinesupport. Endelig kan der være mulighed for yderligere teknisk support mod betaling.

Dell yder begrænset teknisk support for printeren samt alle programmer og eksterne enheder, der er installeret af Dell. Support for software og eksterne enheder fra tredjepart ydes af den pågældende producent, herunder produkter, der er erhvervet hos og/eller installeret af Software & Peripherals (DellWare), ReadyWare og Custom Factory Integration (CFI/DellPlus).

Kontakt Dell

Du kan få adgang til Dell Support på **support.dell.com**. Vælg land på velkomstsiden, og angiv de nødvendige oplysninger for at få adgang til hjælpeværktøjer og oplysninger.

Du kan kontakte Dell elektronisk på følgende adresser:

- Internettet

www.dell.com/

www.dell.com/ap/ (kun Asien/Stillehavsområdet)

www.dell.com/jp/ (kun Japan)

www.euro.dell.com (kun Europa)

www.dell.com/la/ (Latinamerika og Caribien)

www.dell.ca (kun Canada)

- FTP (anonym filoverførsel)

ftp.dell.com

Log på med brugernavnet anonymous, og brug din e-mail-adresse som adgangskode.

- Elektronisk supportservice

mobile_support@us.dell.com

support@us.dell.com

la-techsupport@dell.com (kun Latinamerika og Caribien)

apsupport@dell.com (kun Asien/Stillehavsområdet)

support.jp.dell.com (kun Japan)

support.euro.dell.com (kun Europa)

- Elektronisk tilbudsservice

apmarketing@dell.com (kun Asien/Stillehavsområdet)

sales_canada@dell.com (kun Canada)

Garanti- og returpolitik

Dell Inc. ("Dell") fremstiller sine hardwareprodukter af dele og komponenter, der er nye eller svarende til nye i overensstemmelse med branchens standardpraksis. Se *Produktoplysninger* for at få yderligere oplysninger om Dells garanti på printeren.

Indeks

- [
 [x]-sideshow, fjern skuffe 1 for at rydde dupleks. [235–239] 254
 [x]-sideshow, fjern stop i standardbakke. [203] 253
 [x]-sideshow, løft frontdækslet for at fjerne patronen. [200–201] 247
 [x]-sideshow, ryd manuel arkføder. [250] 256
 [x]-sideshow, åbn skuffe [x]. [24x] 255
 [x]-sideshow, åbn topdækslet på automatisk arkføder. [28y.xx] 257
 [x]-sideshow, åbn øverste bagpanel. [202] 250
 [x]-sideshow, åbn øverste og nederste bagpanel. [231–234] 251
- ## Symboler
- "Til format" for faxserver er ikke indstillet. Kontakt systemadministrator. 262
- ## A
- adapterstik 124
 adgang til Embedded Web Server 22
 AdministratorVejledning til Embedded Web Server
 sådan finder du det 226
 administrere printerbeskeder 240
 afsendelse af en fax ved brug af printerens kontrolpanel 129
 afsendelse af fax
 ved hjælp af adressebogen 130
 ved hjælp af genveje 130
 afsendelse af fax ved hjælp af adressebogen 130
 angive papirstørrelsen Universal 61
 annullere
 udskriftsjob fra computer 93
 annullere en e-mail 111
 annullere udskriftsjob
 fra en computer 93
 fra printerens kontrolpanel 93
 antal sider tilbage
 overslag 230
- Automatisk dokumentføder (ADF)
 kopiere ved hjælp af 94
 avancerede indstillinger
 E-mail-indstillinger 113
 faxindstillinger 136
 FTP-indstillinger 144
 kopieringsindstillinger 105
- ## B
- bakke
 indlæse 61
 Behov for papirkift 269
 berøringsskærm
 knapper 19
 besparelsesindstillinger
 Dvaletilstand 221
 Lydløs tilstand 220
 lysstyrke, justere 222
 Slumringstilstand 221
 spare på forbrugsstoffer 219
 Økotilstand 219
 bestemt ringetjeneste, faxe
 tilslutning til 127
 bestille forbrugsstoffer
 bruge Printerhjem 231
 biblioteksliste
 udskrive 93
 Billedenh. næsten helt tom, [x]
 sider tilbage, anslået [84.xy] 263
 Billedenh. næsten tom [84.xy] 263
 Billedenh. snart tom [84.xy] 263
 blokere junkfaxer 133
 bortskaffelse af en
 printerharddisk 223
 brevhoved
 ilægge, MP-arkføder 73, 90
 ilægning, skuffer 61, 90
 indføring, skuffe til 2100 ark 67
 kopiere på 96
 brug af dvaletilstand 221
 brug af knapperne på
 berøringsskærmen 19
 bruge et genvejsnummer
 scanne til en FTP-adresse 139
 bruge formularer og favoritter 86
 bruge genbrugspapir 219
- ## D
- dato og klokkeslæt, fax
 indstille 128
 Defekt flash fundet [51] 261
 dele
 brug af Embedded Web
 Server 230
 kontrol af status 230
 kontrollere fra printerens
 kontrolpanel 230
 Der er for mange diske [58] 274
 Der er for mange flashoptioner
 [58] 274
 Der er for mange skuffer [58] 274
 Der er ikke plads nok i
 flashhukommelsen til ressourcer
 [52] 269
 der forekommer gentagne fejl på
 udskriverne 297
 der forekommer lodrette tomme
 områder 305
 der forekommer striber 305
 der forekommer tomme
 områder 305
 Der kræves forbrugsstof for at
 færdiggøre jobbet 274
 digital telefontjeneste
 faxindstillinger 122
 Disk er fuld, scanningsjobbet blev
 annulleret 261
 Disken er fuld 62 261
 Disken skal formateres før brug i
 denne enhed 262
 disksletning 224
 display, printerens kontrolpanel 16
 juster lysstyrke 222
 dokumenter, udskrivning af
 fra Macintosh 86
 fra Windows 86
 DSL-filer 120
 DSL-linje (Digital Subscriber Line)
 faxindstillinger 120
 dupleksudskrivning 98
 Dvaletilstand
 brug af 221
 Dækslet til den automatiske
 dokumentføder åbent 272

E

e-mail-advarsler
 installere 241
 lavt niveau af forbrugsstoffer 241
 papirstop 241

e-mail-funktion
 installere 107

e-mail-genveje, oprette
 via Embedded Web Server 108

E-mail-indstillinger
 avancerede indstillinger 113
 emne 111
 Gem som genvej 112
 meddelelse 111
 modtager(e) 111
 opløsning 112
 opr. størrelse 112
 send som 112
 sideopsætning 113
 skygge 112

e-mail-vindue
 indstillinger 111, 113

e-mail, sende
 bruge et genvejsnummer 109
 ved hjælp af adressebogen 110

e-mail
 annullere 111

e-maile
 bruge et genvejsnummer 109
 bruge printerens
 kontrolpanel 109
 indstille e-mail funktion 107
 konfigurere e-mail-
 indstillinger 107

Oprette genveje ved brug af
 printerens kontrolpanel 108

oprette genveje ved hjælp af
 Embedded Web Server 108

tilføj emnelinje 110
 tilføj meddelelselinje 110
 ved hjælp af adressebogen 110

ændre outputfiltype 110

eksportere en konfiguration
 via Embedded Web Server 27

Embedded Web Server
 få adgang 22
 kontrol af status for dele 230
 kontrol af status for
 forbrugsstoffer 230
 oprette e-mail-genveje 108

oprette en
 faxdestinationsgenvej 131

oprette en FTP-genvej 137

opsætning af e-mail-advarsler 241

problemer med adgang 321

scanne til en computer ved
 hjælp 140

startindstillinger for fax 115

ændre fortrolige
 udskriftsindstillinger 92

Embedded Web Server kan ikke
 åbne 321

emne og meddelelse
 tilføj til e-mail 110

enheds- og netværksindstillinger,
 oplysninger
 slette 224

erklæring om flygtighed 223

Ethernet port 49

Ethernet-netværk
 forberede opsætning af Ethernet-
 udskrivning 53
 Macintosh 53
 Windows 53

Ethernet-netværk, opsætning
 ved hjælp af Macintosh 53
 ved hjælp af Windows 53

Ethernet-opsætning
 forberede 53

etiketter, papir
 tip 90

EXT-port 49

F

fax
 sende på et fastsat tidspunkt 130
 sender 129, 130

Fax ude af drift. Kontakt
 systemadministrator. 262

fax- og e-mail-funktioner
 installere 311

fax- og e-mail-funktioner er ikke
 konfigureret 311

fax, fejlfinding
 den modtagne fax er af dårlig
 udskriftskvalitet 315
 kan ikke sende eller modtage en
 fax 312
 kan modtage, men ikke sende
 faxer 315
 kan sende, men ikke modtage
 faxer 314

opkalds ID vises ikke 311

Faxhukommelse fuld 262

faxindstillinger
 avancerede indstillinger 136
 digital telefontjeneste 122
 DSL-forbindelse 120
 indholdskilde 135
 indholdstype 135
 lande- eller områdespecifik 124
 opløsning 135
 scanningseksempel 136
 sideopsætning 136
 skygge 136
 standardforbindelse for
 telefonlinje 116
 udskudt afsendelse 136
 VoIP 121

faxlog
 vise 133

faxnavn, indstille 127

faxnummer, indstille 127

faxport 49

Fejl ved læsning af USB-drev. Fjern
 USB. 262

Fejl ved læsning af USB-hub. Fjern
 hub. 262

fejlfinding
 der er opstået en programfejl 321
 Embedded Web Server kan ikke
 åbne 321
 fax- og e-mail-funktioner er ikke
 konfigureret 311
 kontakte teknisk support 322
 kontrollere en printer, som ikke
 reagerer 276
 løsning af grundlæggende
 printerproblemer 276
 scanneren svarer ikke 317

fejlfinding af udskriftskvalitet
 beskårne sider eller billeder 291
 der forekommer gentagne fejl på
 udskrifterne 297
 der forekommer tonerpletter på
 udskrifterne 306
 der forekommer vandrette tomme
 områder på udskrifterne 304
 der vises skygebilleder på
 udskrifterne 293
 grå baggrund på udskrifterne 294
 hvide streger 305
 komprimerede billeder vises på
 udskrifter 292

- printerens udskriver helt sorte sider 301
- skæve udskrifter 300
- stribede vandrette linjer vises på udskrifter 302
- stribede, lodrette linjer 303
- tegn har hakkede kanter 290
- tomme sider 291
- toneren smitter af 306
- tonerslør eller
 - baggrundsskravering 306
- udskriften er for lys 299
- udskriften er for mørk 298
- udskriftskvaliteten for
 - transparenter er dårlig 301
- ujævn udskriftstæthed 307
- uregelmæssigheder i udskrivningen 296
- fejlfinding i forbindelse med kopiering
 - dårlig kopikvalitet 308
 - dårlig kvalitet af scannet billede 319
 - kopimaskine reagerer ikke 308
 - mangelfulde dokumenter eller fotokopier 310
 - scannerenheden kan ikke lukkes 308, 318
- fejlfinding i forbindelse med scanning
 - kan ikke scanne fra en computer 320
 - mangelfulde dokumenter eller fotoscanninger 320
 - scannerenheden kan ikke lukkes 308, 318
 - scanning tager for lang tid eller fastfryser computeren 319
 - scanningsjobbet blev ikke udført 318
- fejlfinding, display
 - printerdisplayet er tomt 278
- fejlfinding, fax
 - den modtagne fax er af dårlig udskriftskvalitet 315
 - kan ikke sende eller modtage en fax 312
 - kan modtage, men ikke sende faxer 315
 - kan sende, men ikke modtage faxer 314
 - opkalds ID vises ikke 311
- fejlfinding, kopiere
 - dårlig kopikvalitet 308
 - dårlig kvalitet af scannet billede 319
 - kopimaskine reagerer ikke 308
 - mangelfulde dokumenter eller fotokopier 310
 - scannerenheden kan ikke lukkes 308, 318
- fejlfinding, papirindføring
 - meddelelse vises, selvom papirstoppet er afhjulpet 282
- fejlfinding, scanne
 - kan ikke scanne fra en computer 320
 - mangelfulde dokumenter eller fotoscanninger 320
 - scannerenheden kan ikke lukkes 308, 318
 - scanning tager for lang tid eller fastfryser computeren 319
 - scanningsjobbet blev ikke udført 318
- fejlfinding, udskriftskvalitet
 - beskårne sider eller billeder 291
 - der forekommer gentagne fejl på udskrifterne 297
 - der forekommer tonerpletter på udskrifterne 306
 - der vises skyggebilleder på udskrifterne 293
 - grå baggrund på udskrifterne 294
 - hvide striber på en side 305
 - komprimerede billeder vises på udskrifter 292
 - printerens udskriver helt sorte sider 301
 - skæve udskrifter 300
 - stribede vandrette linjer vises på udskrifter 302
 - stribede, lodrette linjer 303
 - tegn har hakkede kanter 290
 - tomme sider 291
 - toneren smitter af 306
 - tonerslør eller
 - baggrundsskravering 306
 - udskriften er for lys 299
 - udskriften er for mørk 298
 - udskriftskvaliteten for
 - transparenter er dårlig 301
- fejlfinding, udskriftstæthed 307
- uregelmæssigheder i udskrivningen 296
- fejlfinding, udskrive
 - der opstår ofte papirstop 281
 - der opstår uventede sideskift 290
 - der udskrives forkerte tegn 285
 - fastklemte sider udskrives ikke igen 282
 - fejl ved læsning af flashdrev 284
 - forkerte margener på udskrifter 294
 - job udskrives fra den forkerte skuffe 285
 - job udskrives ikke 287
 - job udskrives på det forkerte papir 285
 - konvolut klæber sammen under udskrivning 284
 - papiret krøller 295
 - PDF-filer på flere sprog udskrives ikke 286
 - skuffesammenkædning virker ikke 289
 - Store job sorteres ikke 286
 - tilbageholdte job udskrives ikke 283
 - udskriftsjobbet tager længere tid end forventet 288
- fejlfinding, udskrivning
 - udskrivning bliver langsommere 288
- filnavn
 - scanningsindstillinger 142
- finde flere oplysninger om printerens 10
- finde printerens IP-adresse 21
- firmwarekort 28
- Fjern defekt disk [61] 270
- Fjern emballage, [area name] 270
- Fjern papir fra standardudskriftsbakke 270
- fjern skuffesammenkædning 77, 78
- fjerne printerens harddisk 45
- Fjernkontrolpanel
 - installere 26
- flashdrev
 - udskrive fra 87
 - understøttede filtyper 88
- Flashdrev-menu 202
- flygtig hukommelse 223
- slette 223

flygtighed

- erklæring om 223
- flytte printeren 11, 238, 239
- For lidt hukommelse til funktionen Flash Memory Defragment [37] 264
- For lidt hukommelse til funktionen Spar ressourcer [35] 265
- forbinde printer til tjeneste for unik ringetone 127
- forbrugsstoffer
 - bestille 231
 - brug af Embedded Web Server 230
 - bruge genbrugspapir 219
 - kontrol af status 230
 - kontrollere fra printerens kontrolpanel 230
 - opbevare 231
 - spare på 219
- Forkert papirstørrelse, åbn [papirkilde] [34] 263
- Formularer og foretrukne installere 23
- forskellige papirstørrelser, kopiere 97
- forstørre en kopi 99
- fortrolige data
 - oplysninger om beskyttelse af 226
- fortrolige job
 - ændre udskriftsindstillinger 92
- fortrolige udskriftsjob 91
 - udskrive fra en Macintosh computer 91
 - udskrivning fra Windows 91
- foto
 - kopiere 95
- fremstille kopier ved hjælp af papir fra en valgt skuffe 97
- FTP
 - FTP-indstillinger 142
- FTP-adresse
 - Oprette genveje ved brug af printerens kontrolpanel 138
- FTP-adresse, scanner til
 - bruge et genvejsnummer 139
 - bruge printerens kontrolpanel 138
- FTP-indstillinger
 - avancerede indstillinger 144
 - FTP 142

G

- Gem som genvej
 - E-mail-indstillinger 112
 - kopieringsindstillinger 105
 - scanningsindstillinger 142
- genbrug
 - Dell-produkter 222
- genbrugspapir
 - brug af 81, 219
- Gendan tilbageholdte job? 272
- gendanne standardindstillinger 242
- Geninstaller den manglende eller ikke-fungerende billedenhed [31.xy] 270
- Geninstaller den manglende eller ikke-fungerende patron [31.xy] 269
- gentagelse af udskriftsjob 91
 - udskrive fra en Macintosh computer 91
 - udskrivning fra Windows 91
- genveje, oprette
 - e-mail 108
 - faxdestination 131, 132
 - FTP destination 137
 - FTP-adresse 138
- godkendelse af udskriftsjob 91
 - udskrive fra en Macintosh computer 91
 - udskrivning fra Windows 91
- grønne indstillinger
 - Dvaletilstand 221
 - Lydløs tilstand 220
 - Økotilstand 219
- guide til trådløs opsætning
 - brug af 55
- gøre printeren klar til opsætning på et Ethernet-netværk 53

H

- Hjælp, menu 217
- HTML, menu 216
- hukommelse
 - typer, der er installeret på printeren 223
- Hukommelse fuld [38] 267
- Hukommelse fuld, kan ikke sende faxer. 268
- Hukommelse fuld, kan ikke udskrive faxer 267
- hukommelseskort 28
 - installere 32

I

- Ikke alle tilbageholdte job vil blive genindlæst 273
- Ikke nok hukommelse til at sortere job [37] 265
- Ikke nok hukommelse, nogle tilbageholdte job blev slettet [37] 264
- Ikke nok hukommelse, nogle tilbageholdte job gendannes ikke [37] 265
- ikke-flygtig hukommelse 223
 - slette 224
- Ikke-understøttet kameratilstand. Fjern kameraet, og skift tilstand 275
- Ikke-understøttet option i port [x] [55] 275
- Ikke-understøttet USB-hub. Fjern enheden 262
- Ikke-Dell [forbrugsstofftype], se betjeningsvejledningen [33.xy] 268
- ikoner på startskærmbilledet
 - skjuler 22
 - viser 22
- Ilæg [paper source] med [custom string] [paper orientation] 265
- Ilæg [paper source] med [custom type name] [paper orientation] 265
- Ilæg [paper source] med [paper size] [paper orientation] 266
- Ilæg [paper source] med [paper type] [paper size] [paper orientation] 266
- ilægge brevpapir
 - papirretning 90
- ilægning af papir
 - Skuffe til 2100- ark 67
 - Skuffe til 550- ark 61
- importere en konfiguration via Embedded Web Server 27
- indhold
 - e-mail-indstillinger 112
- indholdskilde
 - e-mail-indstillinger 112
 - faxindstillinger 135
- indholdstype
 - e-mail-indstillinger 112
 - faxindstillinger 135

- individuelle indstillinger, oplysninger
 - slette 224
 - indlæse
 - konvolutter 73
 - brevpapir i MP-arkføder 73
 - brevpapir i papirbakkerne 61
 - brevpapir i skuffe til 2100 ark 67
 - karton 73
 - MP arkføder 73
 - transparenter 73
 - indstille
 - papirstørrelse 61
 - papirtype 61
 - TCP/IP adresse 161
 - indstille faxnummeret 127
 - indstille navn på udgående fax 127
 - indstillinger
 - bakken til 2100 ark, installation 47
 - bakken til 550 ark, installation 47
 - firmwarekort 28
 - hukommelseskort 28, 32
 - intern løsningsport, installation 36
 - opdatere i printerdriver 52
 - printerens harddisk, fjerne 45
 - printerharddisk, installation 41
 - indstillinger berøringsskærm
 - e-mail 111, 113
 - kopi 104
 - indstillinger, kopiskærbillede
 - kopier fra 103
 - skalere 104
 - indsætte sidehoved eller sidefod 102
 - Ingen analog telefonlinje tilsluttet modem, fax er deaktiveret. 268
 - Inkompatibel skuffe [x] [59] 263
 - installation af bakken til 2100 ark 47
 - installation af bakken til 550 ark 47
 - installation af en intern løsningsport 36
 - installation af printeren på et netværk
 - Ethernet-netværk 53
 - Installer bakke [x] 264
 - Installer dupleksenhed 264
 - installere et optionskort 34
 - installere optioner
 - installationsrækkefølge 46
 - installere printersoftware 51
 - tilføje optioner 52
 - integreerede løsninger, oplysninger
 - slette 224
 - Intern løsningsport
 - fejlfinding 279
 - installere 36
 - ændre portindstillinger 57
 - intern printserver
 - fejlfinding 279
 - interne optioner 28
 - IP-adresse på computeren
 - finde 21
 - IP-adresse, printer
 - finde 21
 - Isæt bakke [x] 264
- ## J
- juster lysstyrke
 - Embedded Web Server 222
 - printerdisplay 222
 - justere displaylysstyrke 222
 - justere kopieringskvalitet 99
 - justere tonersvætningsgrad 86
- ## K
- konvolutter
 - indlæse 73
 - tips om brug af 89
 - kabler
 - Ethernet 49
 - USB 49
 - karton
 - indlæse 73
 - tip 89
 - knapper og ikoner på startside
 - beskrivelse 17
 - knapper, berøringsskærbillede
 - brug af 19
 - knapper, printerkontrolpanel 16
 - Kompleks side, nogle data er muligvis ikke blevet udskrevet [39] 261
 - komprimerede billeder vises på udskrifter 292
 - konfigurationsinformation
 - trådløst netværk 54
 - konfigurere
 - meddelelser om forbrugsstoffer, billedenhed 241
 - meddelelser om forbrugsstoffer, tonerpatron 241
 - meddelelser om forbrugsstoffer, vedligeholdelsessæt 241
 - konfigurere e-mail-indstillinger 107
 - konfigurere fax
 - digital telefontjeneste 122
 - DSL-forbindelse 120
 - lande- eller områdespecifik 124
 - standardforbindelse for telefonlinje 116
 - VoIP-tilslutning 121
 - konfigurere forsyningsadvarslere 241
 - konfigurere portindstillinger 57
 - kontakte teknisk support 322
 - kontrol af det virtuelle display
 - via Embedded Web Server 240
 - kontrol af status for dele og forbrugsstoffer 230
 - Kontroller skuffe [x]
 - forbindelse 260
 - kontrollere en printer, som ikke reagerer 276
 - kontrollerer virtuelt display
 - via Embedded Web Server 240
 - kontrolpanel, printer 16
 - Dvalemknapplys 16
 - indikator 16
 - kopier
 - kopieringsindstillinger 104
 - kopiere
 - annullere et kopijob 103
 - bruge scannerens glasplade 95
 - forskellige papirstørrelser 97
 - forstørre 99
 - foto 95
 - hurtig kopi 94
 - indsætte sidehoved eller sidefod 102
 - justere kvalitet 99
 - placere skillesider mellem kopier 100
 - på begge sider af papiret (dupleksudskrivning) 98
 - på brevpapir 96
 - på transparenter 95
 - reducere 99
 - sortere kopier 100
 - til en anden størrelse 96
 - tilføjelse af en overlaymeddelelse 102

tilpasset job 101
udskrive flere sider på ét ark 101
ved hjælp af den automatiske dokumentføder 94
vælge en skuffe 97
kopiere flere sider på et ark 101
kopiere forskellige papirstørrelser 97
kopiere på begge sider af papiret (dupleksudskrivning) 98
kopiere på transparente 95
kopieringsindstillinger
avancerede indstillinger 105
Gem som genvej 105
kopier 104
sider (dupleks) 104
skygge 104
sorter 104
kopieringsjob, annullere
bruge scannerens glasplade 103
ved hjælp af den automatiske dokumentføder 103
kopikvalitet
justere 99
kopiskærmbillede
indholdskilde 104
indholdstype 104
indstillinger 103, 104
Kortkopi
installere 24
kryptere printerens harddisk 225

L

lagring af udskriftsjob 91
lampe, indikator 16
LINE-port 49
linjefilter 120
Luk flatbed-dækslet, og ilæg originaler for at genstarte job [2yy.xx] 260
Luk frontpanelet 261
Luk panel, eller isæt kassette 260
Luk topdækslet 261
Lydløs tilstand 220
Læg [custom string] [paper orientation] i den manuelle arkføder 266
Læg [custom type name][paper orientation] i den manuelle arkføder 266
Læg [paper size] [paper orientation] i den manuelle arkføder 267

Læg [paper type] [paper size] [paper orientation] i den manuelle arkføder 267
Læg alle originaler i maskinen igen, hvis jobbet genstartes. 270
løsning af grundlæggende printerproblemer 276

M

meddelelse
E-mail-indstillinger 111
meddelelser om forbrugsstoffer konfigurere 241
Menu for indstilling af dato og klokkeslæt 174
Menu til disk sletning 173
Menuen Aktiv NIC 158
Menuen AppleTalk 163
Menuen Billede 217
Menuen Diverse
sikkerhedsindstillinger 171
Menuen E-mail indstillinger 195
Menuen erstat med størrelse 150
Menuen Faxtilstand (Opsætning af analog fax) 187
menuen Finishing 208
Menuen Fortrolig udskrivning 172
Menuen FTP indstillinger 199
Menuen Generel opsætning 156
Menuen Generelle indstillinger 176
Menuen Indstillinger 207
Menuen IPv6 162
Menuen Jobstatistik 210
Menuen Konfigurer MP 146
Menuen Kopieringsindstillinger 184
Menuen Kvalitet 210
Menuen Netværkskort 160
Menuen Papirilægning 153
Menuen Papirstruktur 150
Menuen Papirvægt 152
menuen PCL-emulering 213
Menuen PDF 213
Menuen Rapporter 157
Menuen Rediger
sikkerhedsindstillinger 170
Menuen
sikkerhedsovervågningslog 174
Menuen SMTP opsætning 169
menuen Specialnavne 155
Menuen
Specialscanningsstørrelser 156
Menuen Specialtyper 155

Menuen Standardnetværk 158
Menuen TCP/IP 161
Menuen Trådløs 162
Menuen Værktøj 212
menuer
Aktiv NIC 158
AppleTalk 163
Billede 217
Custom Names
(Specialnavne) 155
diagram over 145
Diverse
sikkerhedsindstillinger 171
E-mail-indstillinger 195
Efterbehandling 208
Erstat med størrelse. 150
Faxtilstand (Opsætning af analog fax) 187
Flashdrev 202
Fortrolig udskrivning 172
FTP-indstillinger 199
Generel opsætning 156
Generelle indstillinger 176
Hjælp 217
HTML 216
Indstil dato/klokkeslæt 174
Indstillinger 207
IPv6 162
Jobregnskab 210
Konfigurer MP 146
Kopieringsindstillinger 184
Kvalitet 210
Netværk [x] 158
Netværkskort 160
Netværksrapporter 160
Papirilægning af papir 153
Papirstruktur 150
Papirstørrelse/type 147
Papirvægt 152
Parallel [x] 165
PCL-emulering 213
PDF 213
PostScript 213
Rapporter 157
Rediger
sikkerhedsindstillinger 170
Seriel [x] 167
Sikkerhedsovervågningslog 174
Slet disk 173
SMTP-opsætning 169
Specialscanningsstørrelser 156
Specialtyper 155

Standard USB 164
 Standardkilde 146
 Standardnetværk 158
 TCP/IP 161
 Trådløs 162
 Værktøjer 212
 XPS 212
 menuer, diagram over 145
 menuindstillingsside
 udskrive 60
 Metoden Personlig identifikation (PIN)
 brug af 56
 miljøindstillinger
 Dvaletilstand 221
 justere displaystyrke 222
 Lydløs tilstand 220
 Slumringstilstand 221
 spare på forbrugsstoffer 219
 Økotilstand 219
 modtager(e)
 E-mail-indstillinger 111
 MP arkføder
 indlæse 73
 MyShortcut
 om 25

N

Navnet på faxstationen er ikke opsat. Kontakt systemadministrator. 262
 Netværk [x] softwarefejl [54] 268
 Netværks [x] menu 158
 netværksinstallationsside
 udskrive 60
 Netværksrapport, menu 160
 Nummeret på faxstationen er ikke opsat. Kontakt systemadministrator. 263

O

om knapper og ikoner på startside 17
 opbevare
 forbrugsstoffer 231
 papir 83
 opdatere indstillinger i printerdriver 52
 oplysninger om sikkerhed 8, 9
 opløsning
 E-mail-indstillinger 112

faxindstillinger 135
 scanningsindstillinger 143
 opløsning, fax
 ændre 132
 opr. størrelse
 E-mail-indstillinger 112
 scanningsindstillinger 142
 oprette en faxdestinationsgenvej
 via Embedded Web Server 131
 oprette en FTP-genvej
 via Embedded Web Server 137
 oprette forbindelse til trådløst netværk
 anvendelse af metoden PIN (Personligt identifikationsnummer) 56
 anvendelse af trykknapskonfigurationsmetoden 56
 brug af guide til trådløs opsætning 55
 via Embedded Web Server 57
 opsætning af e-mail-advarsler 241
 opsætning af fax- og e-mail-funktioner 311
 opsætning af seriel udskrivning 59
 opsætte printeren
 på et Ethernet-netværk (kun Macintosh) 53
 på et Ethernet-netværk (kun Windows) 53
 optionskort
 installere 34
 organisere kabler 49
 outputfiltype
 ændre 110

P

papir
 brevhoved 81
 bruge genbrug 219
 forskellige størrelser, kopiere 97
 fortrykte formularer 81
 gemme 101
 genbrug 81
 ikke brugbart 81
 Indstilling for papirstørrelsen
 Universal 61
 kendetegn 80
 opbevare 80, 83
 vælge 81
 papirbesparelse 101
 papirindføring, fejlfinding
 meddelelse vises, selvom papirstoppet er afhjulpet 282
 papirkendetegn 80
 papirstop
 forebygge 244
 få adgang 245
 meddelelser 245
 Papirstop i scanner, fjern alle originaler fra scanner [2yy.xx] 273
 Papirstop i scanner, fjern fastklemte originaler fra scanner [2yy.xx] 273
 papirstop, afhjælp
 bag bagpanelet 251
 dupleks 254
 i bakke [x] 255
 i manuel arkføder 256
 i printeren. 247
 i topdækslet på automatisk arkføder 257
 stop i standardbakke 253
 øvre bagpanel 250
 papirstørrelse
 indstille 61
 Papirstørrelse for Bakke [x] understøttes ikke 275
 Papirstørrelse/type 147
 Papirstørrelsen Universal indstille 61
 papirstørrelser
 understøttet 83
 papirtype
 indstille 61
 papirtyper
 hvor skal papiret ilægges 84
 understøttet af printeren 84
 papirvægte
 understøttet af printeren 84
 Parallel [x] menu 165
 Parallel port [x] deaktiveret [56] 269
 Patron næsten helt tom, [x] sider tilbage, anslået [88.xy] 259
 Patron næsten tom [88.xy] 259
 Patron snart tom [88.xy] 259
 placere skillesider mellem kopier 100
 portindstillinger
 konfigurere 57
 PostScript, menu 213
 printer
 flytte 11, 238, 239

- fuldt konfigureret 12
- grundlæggende model 12
- minimumsafstande 11
- transport 239
- vælge en placering 11
- printerdele
 - systemkort 29
- Printeren blev nødt til at genstarte.
- Seneste udskriftsjob er måske ikke udført korrekt. 269
- printerens udskriver tomme sider 291
- printerens harddisk
 - bortskaffelse af 223
 - fjerne 45
 - installere 41
 - kryptering 225
 - slette 224
- printerens IP-adresse
 - finde 21
- printerens yderside
 - rengøre 227
- printerharddisk, installation 41
- printerharddiskens hukommelse
 - slette 224
- printerharddiskkryptering 225
- printerindstillinger, fejlfinding
 - Intern løsningsport 279
 - intern option registreres ikke 278
 - intern printserver 279
 - problemer med skuffer 280
 - USB/parallelinterfacekort 280
- printerkonfigurationer 12
- printerkontrolpanel 16
 - Dvaleknapslys 16
 - indikator 16
 - standardindstillinger, gendanne 242
- printermeddelelser
 - "Til format" for faxserver er ikke indstillet. Kontakt systemadministrator. 262
 - [x]-sideshow, fjern skuffe 1 for at rydde dupleks. [235–239] 254
 - [x]-sideshow, fjern stop i standardbakke. [203] 253
 - [x]-sideshow, løft frontdækslet for at fjerne patronen. [200–201] 247
 - [x]-sideshow, ryd manuel arkføder. [250] 256
 - [x]-sideshow, åbn skuffe [x]. [24x] 255
 - [x]-sideshow, åbn topdækslet på automatisk arkføder. [28y.xx] 257
 - [x]-sideshow, åbn øverste bagpanel. [202] 250
 - [x]-sideshow, åbn øverste og nederste bagpanel. [231–234] 251
 - administrere 240
 - Behov for papirskift 269
 - Billedenh. næsten helt tom, [x] sider tilbage, anslået [84.xy] 263
 - Billedenh. næsten tom [84.xy] 263
 - Billedenh. snart tom [84.xy] 263
 - Defekt flash fundet [51] 261
 - Der er for mange diske [58] 274
 - Der er for mange flashoptioner [58] 274
 - Der er for mange skuffer [58] 274
 - Der er ikke plads nok i flashhukommelsen til ressourcer [52] 269
 - Der kræves forbrugsstof for at færdiggøre jobbet 274
 - Disk er fuld, scanningsjobbet blev annulleret 261
 - Disk næsten fuld. Sikker sletning af harddisken. 262
 - Disken er fuld 62 261
 - Disken skal formateres før brug i denne enhed 262
 - Dækslet til den automatiske dokumentføder åbent 272
 - Fax ude af drift. Kontakt systemadministrator. 262
 - Faxhukommelse fuld 262
 - Fejl ved læsning af USB-drev. Fjern USB. 262
 - Fejl ved læsning af USB-hub. Fjern hub. 262
 - Fjern defekt disk [61] 270
 - Fjern emballage, [area name] 270
 - Fjern papir fra standardudskriftsbakke 270
 - For lidt hukommelse til funktionen Flash Memory Defragment [37] 264
 - For lidt hukommelse til funktionen Spar ressourcer [35] 265
 - Forkert papirstørrelse, åbn [papirkilde] [34] 263
 - Gendan tilbageholdte job? 272
 - Geninstaller den manglende eller ikke-fungerende billedenhed [31.xy] 270
 - Geninstaller den manglende eller ikke-fungerende patron [31.xy] 269
 - Hukommelse fuld [38] 267
 - Hukommelse fuld, kan ikke sende faxer. 268
 - Hukommelse fuld, kan ikke udskrive faxer 267
 - Ikke alle tilbageholdte job vil blive genindlæst 273
 - Ikke nok hukommelse til at sortere job [37] 265
 - Ikke nok hukommelse, nogle tilbageholdte job blev slettet [37] 264
 - Ikke nok hukommelse, nogle tilbageholdte job gendannes ikke [37] 265
 - Ikke-understøttet disk 275
 - Ikke-understøttet kameratilstand. Fjern kameraet, og skift tilstand 275
 - Ikke-understøttet option i port [x] [55] 275
 - Ikke-understøttet USB-hub. Fjern enheden 262
 - Ikke-Dell [forbrugsstofstype], se betjeningsvejledningen [33.xy] 268
 - Ilæg [paper source] med [custom string] [paper orientation] 265
 - Ilæg [paper source] med [custom type name] [paper orientation] 265
 - Ilæg [paper source] med [paper size] [paper orientation] 266
 - Ilæg [paper source] med [paper type] [paper size] [paper orientation] 266
 - Ingen analog telefonlinje tilsluttet modem, fax er deaktiveret. 268
 - Inkompatibel skuffe [x] [59] 263
 - Installer bakke [x] 264
 - Installer dupleksenhed 264
 - Isæt bakke [x] 264

- Kompleks side, nogle data er muligvis ikke blevet udskrevet [39] 261
- Kontroller skuffe [x] forbindelse 260
- Luk flatbed-dækslet, og ilæg originaler for at genstarte job [2yy.xx] 260
- Luk frontpanelet 261
- Luk panel, eller isæt kassette 260
- Luk topdækslet 261
- Læg [custom string] [paper orientation] i den manuelle arkfølde 266
- Læg [custom type name][paper orientation] i den manuelle arkfølde 266
- Læg [paper size] [paper orientation] i den manuelle arkfølde 267
- Læg [paper type] [paper size] [paper orientation] i den manuelle arkfølde 267
- Læg alle originaler i maskinen igen, hvis jobbet genstartes. 270
- Navnet på faxstationen er ikke opsat. Kontakt systemadministrator. 262
- Netværk [x] softwarefejl [54] 268
- Nummeret på faxstationen er ikke opsat. Kontakt systemadministrator. 263
- Papirstop i scanner, fjern alle originaler fra scanner [2yy.xx] 273
- Papirstop i scanner, fjern fastklemte originaler fra scanner [2yy.xx] 273
- Papirstørrelse for Bakke [x] understøttes ikke 275
- Parallel port [x] deaktiveret [56] 269
- Patron næsten helt tom, [x] sider tilbage, anslået [88.xy] 259
- Patron næsten tom [88.xy] 259
- Patron snart tom [88.xy] 259
- Printeren blev nødt til at genstarte. Seneste udskriftsjob er måske ikke udført korrekt. 269
- Scanner deaktiveret af admin [840.01] 272
- Scanner deaktiveret. Kontakt systemadministratoren, hvis problemet fortsætter. [840.02] 273
- Scannervedligehold behøves snart, brug ADF-sæt [80] 273
- Scanningsdokument for langt 272
- Serial option [x], fejl [54] 273
- Serial port [x] deaktiveret [56] 273
- Skift [Papirkilde] til [Papirtype] [Papirstørrelse], ilæg [retning] 260
- Skift fra [papirkilde] til [papirstørrelse], ilæg [retning] 259
- Skift fra [papirkilde] til [specialstreng], ilæg [retning] 259
- Skift fra [papirkilde] til [specialtypenavn], ilæg [retning] 259
- Softwarefejl på standardnetværk [54] 274
- Udskift billedenhed, 0 sider tilbage, anslået [84.xy] 271
- Udskift børste 272
- Udskift fastklemte originaler, hvis du genstarter jobbet. 271
- Udskift ikke-understøttet billedenhed [32.xy] 272
- Udskift ikke-understøttet patron [32.xy] 272
- Udskift manglende fuser [80.xx] 271
- Udskift patron, 0 sider tilbage, anslået [88.xy] 270
- Udskift patron, matcher ikke printerområde [42,xy] 270
- Udskift sidste scannede side og fastklemte originaler, hvis jobbet genstartes. 271
- Udskift skillepladen 271
- Udskift vedligeholdelsessæt, 0 sider tilbage, anslået [80.xy] 271
- Uformateret flash fundet [53] 275
- USB-port [x] deaktiveret [56] 275
- USB-standardport deaktiveret [56] 274
- Vedligeholdelsessæt næsten helt tomt, [x] sider tilbage, anslået [80.xy] 267
- Vedligeholdelsessæt næsten tomt [80.xy] 267
- Vedligeholdelsessæt snart tomt [80.xy] 267
- WebLink-server ikke opsat. Kontakt systemadministrator. 276
- Ændret konfiguration, nogle tilbageholdte job blev ikke gendannet [57] 261
- printeroplysninger sådan finder du det 10
- printersikkerhed oplysninger om 226
- printersoftware installere 51
- programmer beskrivelse 22
- publikationer sådan finder du det 10
- ## R
- rapporter vise 241
- reducere en kopi 99
- reducere støj 220
- rengøre printerens yderside 227
- scannerens glasplade 228
- rengøring af printeren 227
- reservation af udskriftsjob 91
- udskrive fra en Macintosh computer 91
- udskrivning fra Windows 91
- RJ-11-adapter 124
- ## S
- sammenkæde skuffer 77, 78
- Scan til computer installere 141
- Scan til netværk brug af 137
- installere 26
- scanne fra et flashdrev 142
- hurtig kopi 94
- til en computer 141
- til en computer via Embedded Web Server 140
- til en FTP-adresse 138, 139

- scanne til en computer 141
 - via Embedded Web Server 140
 - scanne til en FTP-adresse
 - bruge et genvejsnummer 139
 - bruge printerens kontrolpanel 138
 - oprette genveje ved hjælp af computeren 137
 - ved hjælp af adressebogen 139
 - scanne til et flashdrev 142
 - scanner
 - ADF (automatisk dokumentfoder) 15
 - funktioner 14
 - scannerens glasplade 15
 - Scanner deaktiveret af admin [840.01] 272
 - Scanner deaktiveret. Kontakt systemadministratoren, hvis problemet fortsætter. [840.02] 273
 - scanneren svarer ikke 317
 - scannerens glasplade
 - kopiere ved hjælp af 95
 - rengøre 228
 - Scannervedligehold behøves snart, brug ADF-sæt [80] 273
 - scanning til netværksdestinationer 137
 - Scanningsdokument for langt 272
 - scanningseksempel
 - faxindstillinger 136
 - scanningsindstillinger
 - filnavn 142
 - Gem som genvej 142
 - opløsning 143
 - opr. størrelse 142
 - send som 142
 - sideopsætning 143
 - skygge 143
 - Vis scanning 144
 - se en faxlog 133
 - send en e-mail ved hjælp af printerkontrolpanelet. 109
 - send som
 - E-mail-indstillinger 112
 - scanningsindstillinger 142
 - Send til flere
 - installere 25
 - tilføj en profil 25
 - sende en fax 129
 - sende en fax på et fastsat tidspunkt 130
 - sende fax
 - annullere et faxjob 133, 134
 - bestemt ringemønster 127
 - blokere junkfaxer 133
 - faxindstillinger 115
 - gøre en fax lysere eller mørkere 132
 - indstille dato og klokkeslæt 128
 - indstille faxnummeret 127
 - indstille navn på udgående fax 127
 - konfigurere printerens til at være opmærksom på sommertid 128
 - Oprette genveje ved brug af printerens kontrolpanel 132
 - oprette genveje ved hjælp af Embedded Web Server 131
 - se en faxlog 133
 - sende en fax på et fastsat tidspunkt 130
 - sende ved hjælp af printerkontrolpanelet 129
 - tilbageholde faxer 134
 - videresende faxer 134
 - ændre opløsning 132
 - Serial [x] menu 167
 - Serial option [x], fejl [54] 273
 - Serial port [x] deaktiveret [56] 273
 - seriel udskrivning
 - installere 59
 - sideopsætning
 - E-mail-indstillinger 113
 - faxindstillinger 136
 - scanningsindstillinger 143
 - sider (dupleks)
 - kopieringsindstillinger 104
 - sikkerhed
 - ændre fortrolige udskriftsindstillinger 92
 - sikkerhedsindstillinger, oplysninger
 - slette 224
 - sikkerhedswebsted
 - sådan finder du det 226
 - Skift [Papirkilde] til [Papirtype] [Papirstørrelse], ilæg [retning] 260
 - Skift fra [papirkilde] til [papirstørrelse], ilæg [retning] 259
 - Skift fra [papirkilde] til [specialstreng], ilæg [retning] 259
 - Skift fra [papirkilde] til [specialtypenavn], ilæg [retning] 259
- skrifttypeeksempler
 - udskrive 93
 - Skuffe til 2100- ark
 - ilægning af papir 67
 - installere 47
 - Skuffe til 550- ark
 - indlæse 61
 - installere 47
 - skuffer
 - fjerne sammenkædning 77, 78
 - sammenkædning 77, 78
 - skygge
 - E-mail-indstillinger 112
 - faxindstillinger 136
 - kopieringsindstillinger 104
 - scanningsindstillinger 143
 - skærbillede for scanning
 - indholdskilde 143
 - indholdstype 143
 - slette harddiskens flygtige hukommelse 223
 - slette harddiskens ikke-flygtige hukommelse 224
 - slette printerens harddisk 224
 - sletter printerharddiskens hukommelse 224
 - Slumringstilstand
 - justere 221
 - software
 - Statusmeddelelser 240
 - Statusovervågningscenter 240
 - Værktøj til bestilling af forbrugsstoffer 230
 - Softwarefejl på standardnetværk [54] 274
 - sommertid, indstilling 128
 - sorter
 - kopieringsindstillinger 104
 - sortere kopier 100
 - spare på forbrugsstoffer 219
 - specialpapirtypenavn
 - fremstille 78
 - Specialtype [x]
 - ændre navn 78
 - specialtyper
 - tildele 78
 - Standard USB, menu 164
 - standardindstillinger
 - gendanne 242
 - Standardkilde, menu 146
 - startindstillinger for fax 115
 - via Embedded Web Server 115

startskærbillede
 skjuler ikoner 22
 tilpasse 22
 viser ikoner 22
 startskærmsprogrammer
 konfigurere 23
 oplysninger 23
 status for dele
 kontrollere 230
 status/forbrugsstoffer
 kontrollere 230
 Statusovervågningscenter
 få adgang 240
 stop, afhjælp
 bag bagpanelet 251
 bagpanel 250
 dupleks 254
 i bakke [x] 255
 i manuel arkføder 256
 i printeren. 247
 i topdækslet på automatisk
 arkføder 257
 stop i standardbakke 253
 sribede vandrette linjer vises på
 udskrifter 302
 sribede vertikale linjer vises på
 udskrifter 303
 strømstik 49
 systemkort
 få adgang 29

T

telefonsplitter 121
 telefonsvarer
 installere 116
 tilbageholde faxer 134
 tilbageholdte job 91
 udskrive fra en Macintosh
 computer 91
 udskrivning fra Windows 91
 tilgængelige interne indstillinger 28
 tilpasse slumringstilstand 221
 tilslutte kabler 49
 tip
 etiketter, papir 90
 karton 89
 om brug af brevpapir 90
 om brug af konvolutter 89
 transparente 90
 tip om brug af konvolutter 89
 tips om brug af brevpapir 90

tonerpatron
 udskifte 232, 235
 tonersvævningsgrad
 justere 86
 transparente
 indlæse 73
 kopiere på 95
 tip 90
 transport af printeren 239
 trykknapskonfiguration, metode
 brug af 56
 trådløst netværk
 konfigurationsinformation 54
 trådløst netværk, opsætning
 via Embedded Web Server 57

U

Udskift billedenhed, 0 sider tilbage,
 anslået [84.xy] 271
 Udskift børste 272
 Udskift fastklemte originaler, hvis
 du genstarter jobbet. 271
 Udskift ikke-understøttet
 billedenhed [32.xy] 272
 Udskift ikke-understøttet patron
 [32.xy] 272
 Udskift manglende fuser
 [80.xx] 271
 Udskift patron, 0 sider tilbage,
 anslået [88.xy] 270
 Udskift patron, matcher ikke
 printerområde [42,xy] 270
 Udskift sidste scannede side og
 fastklemte originaler, hvis jobbet
 genstartes. 271
 Udskift skillepladen 271
 Udskift vedligeholdelsessæt, 0 sider
 tilbage, anslået [80.xy] 271
 udskifte tonerpatron 232, 235
 udskriftsjob
 annullere fra computer 93
 udskriftskvalitet
 rengøre scannerens glasplade 228
 udskrive
 annullere, fra printerens
 kontrolpanel 93
 biblioteksliste 93
 formularer 86
 fra flashdrev 87
 fra Macintosh 86
 fra Windows 86
 menuindstillingsside 60

netværksinstallationsside 60
 skrifttypeeksempler 93
 udskrive en liste m. indhold 93
 udskrive en side for installation af
 netværk 60
 udskrive et dokument 86
 udskrive fejlfinding
 der opstår ofte papirstop 281
 der opstår uventede sideskift 290
 der udskrives forkerte tegn 285
 fastklemte sider udskrives ikke
 igen 282
 fejl ved læsning af flashdrev 284
 forkerte margener på
 udskrifter 294
 job udskrives fra den forkerte
 skuffe 285
 job udskrives ikke 287
 job udskrives på det forkerte
 papir 285
 konvolut klæber sammen under
 udskrivning 284
 papiret krøller 295
 PDF-filer på flere sprog udskrives
 ikke 286
 skuffesammenkædning virker
 ikke 289
 Store job sorteres ikke 286
 tilbageholdte job udskrives
 ikke 283
 udskriftsjobbet tager længere tid
 end forventet 288
 udskrive fortrolige og andre
 tilbageholdte job
 fra en Macintosh-computer 91
 fra Windows 91
 udskrive fra et flashdrev 87
 udskrivning af en side med
 menuindstillinger 60
 udskrivning af formularer 86
 udskrivning af
 skrifttypeeksempler 93
 udskrivning bliver
 langsommere 288
 udskudt afsendelse
 faxindstillinger 136
 Uformateret flash fundet [53] 275
 ujævn udskriftstæthed 307
 understøttede flashdrev 88
 understøttede papirstørrelser 83
 undgå papirstop 83, 244

uregelmæssigheder i
udskrivningen 296
USB-port 49
USB-port [x] deaktiveret [56] 275
USB-standardport deaktiveret
[56] 274
USB/parallelinterfacekort
fejlfinding 280

V

ved hjælp af adressebogen 110
afsendelse af fax 130
ved hjælp af genveje
afsendelse af fax 130
Vedligeholdelsessæt næsten helt
tomt, [x] sider tilbage, anslået
[80.xy] 267
Vedligeholdelsessæt næsten tomt
[80.xy] 267
Vedligeholdelsessæt snart tomt
[80.xy] 267
videresende faxer 134
virtuelt display
markering, brug af Embedded
Web Server 240
Vis scanning
scanningsindstillinger 144
vise
rapporter 241
viser ikoner på
startskærbilledet 22
VoIP (Voice over Internet Protocol)
faxindstillinger 121
VoIP-adapter 121
vælge en placering til printeren 11
vælge papir 81
Værktøj til bestilling af
forbrugsstoffer
bestille forbrugsstoffer 230

W

WebLink-server ikke opsat. Kontakt
systemadministrator. 276

X

XPS-menu 212

Æ

Ændret konfiguration, nogle
tilbageholdte job blev ikke
gendannet [57] 261

Ø

Økotilstandsindstilling 219

Å

åbne statusovervågningscenter 240